

Arteor™

Prise double et triple RCA Pré-connectorisée

Cat. No(s): 5 720 92 /93 - 5 724 72/73/75/79
 5 725 92/93 - 5 735 92/93

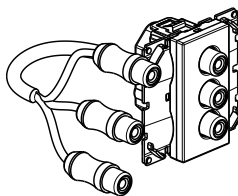

5 720 93 - 5 725 93

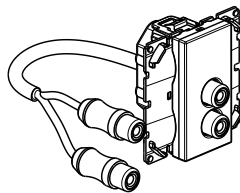

5 720 92 - 5 724 75/79
 5 725 92

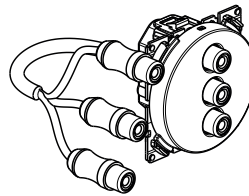

5 724 73 - 5 735 93

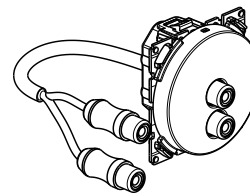

5 724 72 - 5 735 92

1. UTILISATION

Prises RCA de 2 à 3 bornes pour des raccordements audio et/ou vidéo.
 Liaison vidéo audio stéréo de tout périphérique, ampli, table de mixage, lecteur DVD, caméra, magnétoscope, visioconférence ...
 Longueur du cordon : 150 mm.

2. GAMME

Désignation	Blanc	Magnesium	Soft alu	Champagne	Modules	Mode de fixation	Mode de raccordement
Prise double RCA Pré-connectorisée Enjoliveur carré	5 720 92	5 725 92	5 724 75	5 724 79	1	à clips	à connecter
Prise triple RCA Pré-connectorisée Enjoliveur carré	5 720 93	5 725 93	-	-	1	à clips	à connecter
Prise double RCA Pré-connectorisée Enjoliveur rond	5 724 72	5 735 92	-	-	2	à clips	à connecter
Prise triple RCA Pré-connectorisée Enjoliveur rond	5 724 73	5 735 93	-	-	2	à clips	à connecter

3. DIMENSIONS

5 724 73 - 5 735 93

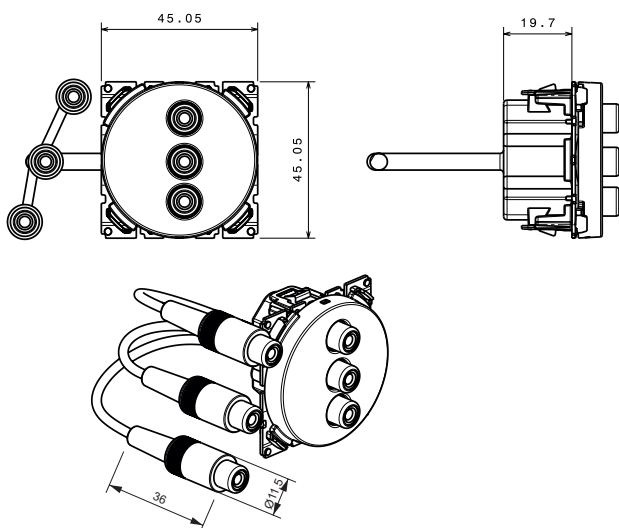

3. DIMENSIONS (suite)

5 724 72 - 5 735 92

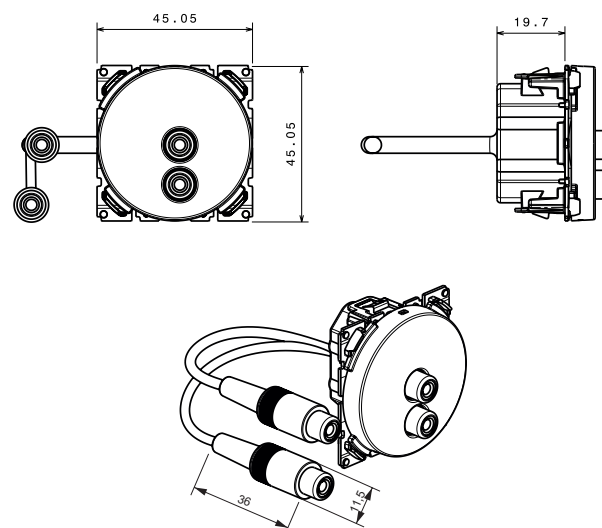

3. DIMENSIONS (suite)

5 720 93 - 5 725 93

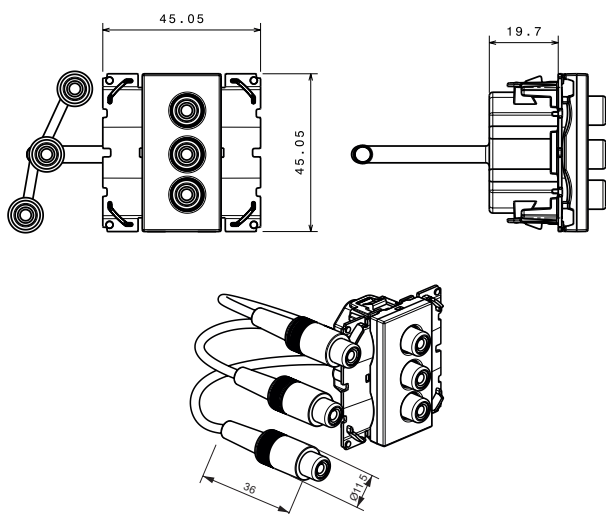

5 720 92 - 5 724 75/79 - 5 725 92

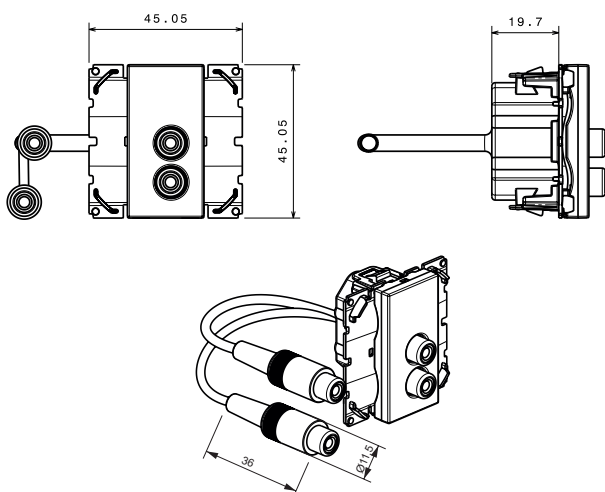

4. CARACTERISTIQUES TECHNIQUES

■ 4.1 Caractéristiques électriques

Valeurs indiquées sous réserve d'une installation réalisée conformément aux règles de l'art et raccordée en respectant les normes en vigueur. Les accessoires et cordons additionnels devront respecter ces mêmes critères.

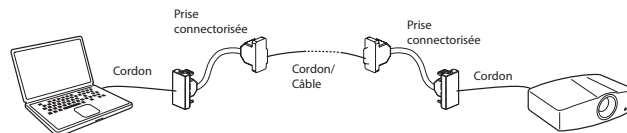

Version RCA pré-connectorisée	Câble longueur maxi	Cordon longueur maxi	Lien total longueur maxi	Profondeur de boîte mini
Double RCA	5 m	2 m	9 m	50 mm
Triple RCA	5 m	2 m	9 m	50 mm

■ 4.2 Caractéristiques mécaniques

Essais aux chocs : IK 04

Pénétration de corps solides/liquides : IP 40

■ 4.3 Caractéristiques matières

Enjoliveur : ABS (RAL 9003)

Autoextinguibilité : 650°C / 30 s

■ 4.4 Caractéristiques climatiques

Température de stockage : - 10°C à + 70°C

Température d'utilisation : - 5°C à + 50°C

5. ENTRETIEN

Nettoyage superficiel au chiffon

Ne pas utiliser : acétone, dégraissant, trichloréthylène.

■ 5.1 Tenue aux produits de nettoyage

Tenue aux produits suivants :

- Hexane (EN 60669-1)
- Alcool à brûler
- Eau savonneuse
- Ammoniac dilué
- Javel pur diluée à 10%
- Produit à vitres
- Lingettes pré imprégnées.

■ 5.2 Tenue aux produits de nettoyage type Hôpital

Tenue aux produits suivants :

- Anios
- Surfanios
- Bactilysine
- Peroxyde d'hydrogène (eau oxygénée 35%).

Attention : Pour l'utilisation de produits d'entretien spécifiques autres, un essai préalable est nécessaire.