



Classe100 X16E

Gebruikers- en installatiehandleiding

bticino



Inhoudsopgave

Beknopte handleiding	4
Een oproep beantwoorden	4
Een automatische inschakeling en de cyclische weergave van de camera's verrichten	6
Een ander vertrek of appartement oproepen (intercom)	8
Algemene informatie	10
Mededelingen en tips	10
Waarschuwingen en rechten van de consument	11
Vooraanzicht	12
Functietoetsen en statusled	12
Achteraanzicht	14
Installatie	15
Afmetingen en aanbevolen installatiehoogte	15
Installatie aan de muur	15
Installatie op tafelsteun 344692 (optioneel)	17
Configuratie	19
Programmering programmeerbare toetsen	20
Gebruik met het apparaat	27
Functies	27
Een oproep beantwoorden	27
Een ander vertrek of appartement oproepen (intercom)	29
Directe automatische inschakeling buitenpost of camera's	31
NETATMO-camera's	33
Opening slot	36
Pieper	37
Services	38
Teleloop (alleen art. 344682)	38
Status deur	39
Professionele studio	40
Veilig slot	41
Regelingen en Instellingen apparaat	42
De joystick gebruiken	42
Afstellingen en Wifi-instellingen	43
Instellingen	54
Gebruik op afstand	57
Koppeling Classe100 X16E met app Home+Security	57

Beknopte handleiding

Een oproep beantwoorden

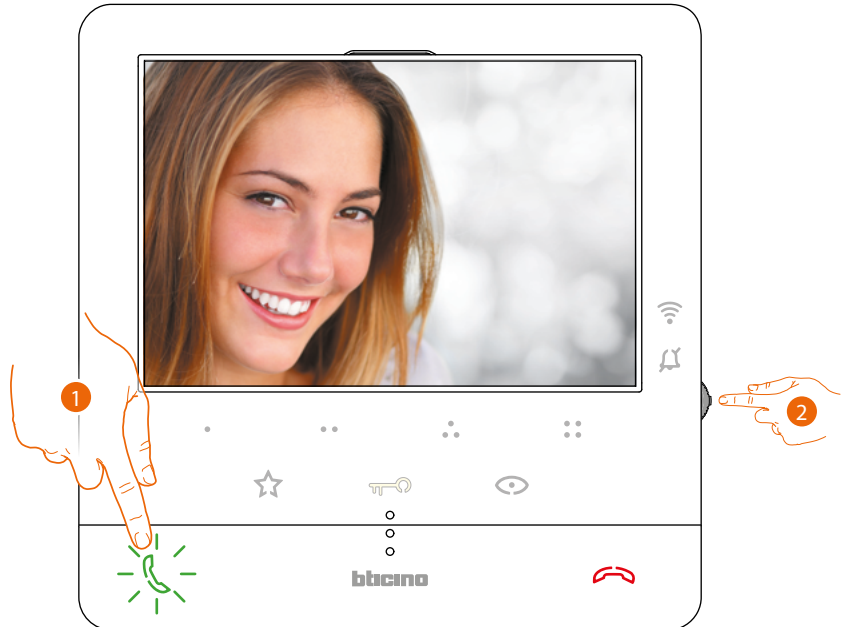

1. Raak het scherm aan om een oproep te beantwoorden.
2. Druk, wanneer nodig, tijdens de oproep op de joystick zodat de iconen voor de regeling van de parameters van het geluid/beeld worden weergegeven.



3. Beweeg de joystick omhoog/omlaag om het type parameter waarvan u de waarde wilt wijzigen (zie de volgende tabel) te selecteren:
 - Spraakvolume (Deze parameter kan uitsluitend worden geregeld als de spraakfunctie geactiveerd is);
 - Helderheid van het beeld;
 - Contrast van het beeld;
 - Kleur van het beeld.

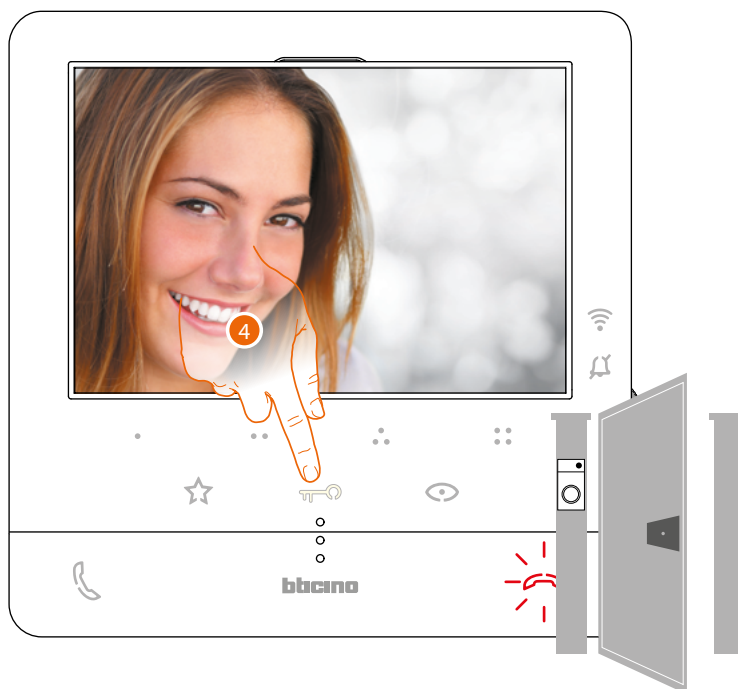

4. Raak het scherm om het slot van de primaire Buitenpost te openen gekoppeld

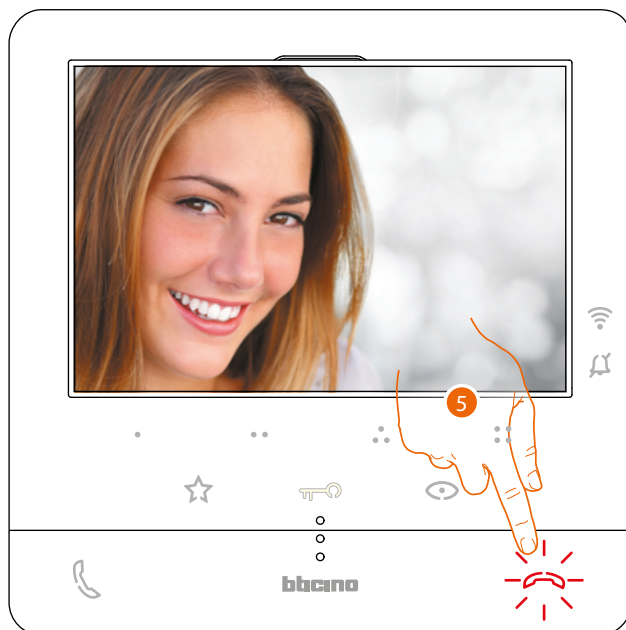

5. Raak het scherm aan om de oproep af te sluiten.

Een automatische inschakeling en de cyclische weergave van de camera's verrichten

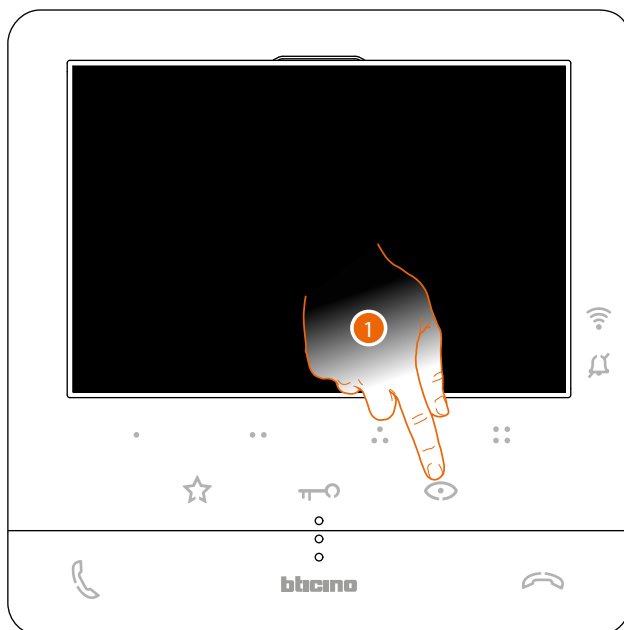

1. Raak de toets aan om de buitenposten of de camera's van de installatie weer te geven.

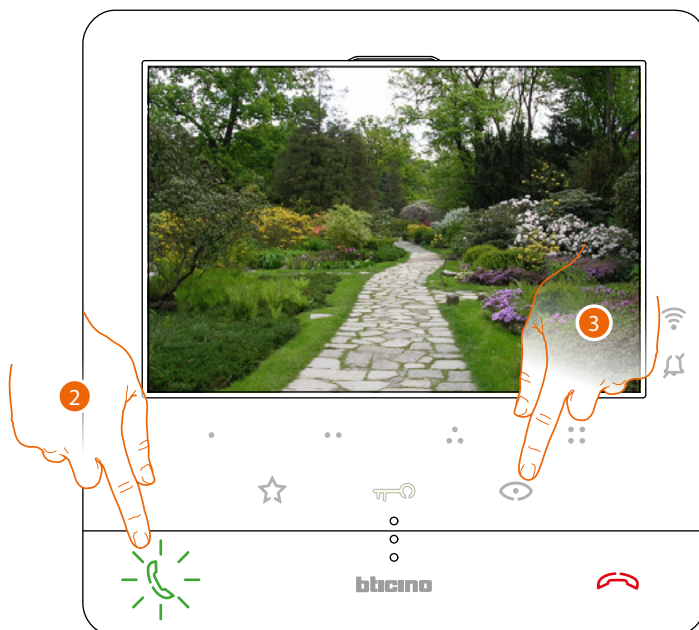

2. Raak de toets aan om de audio communicatie te activeren
3. Raak de toets aan om een andere buitenpost of camera (cyclisch) weer te geven. Tijdens de overschakeling tussen twee camera's gaat de toets branden.

Opmerking: u kunt van de ene naar de andere camera overschakelen zonder het geluid te activeren.

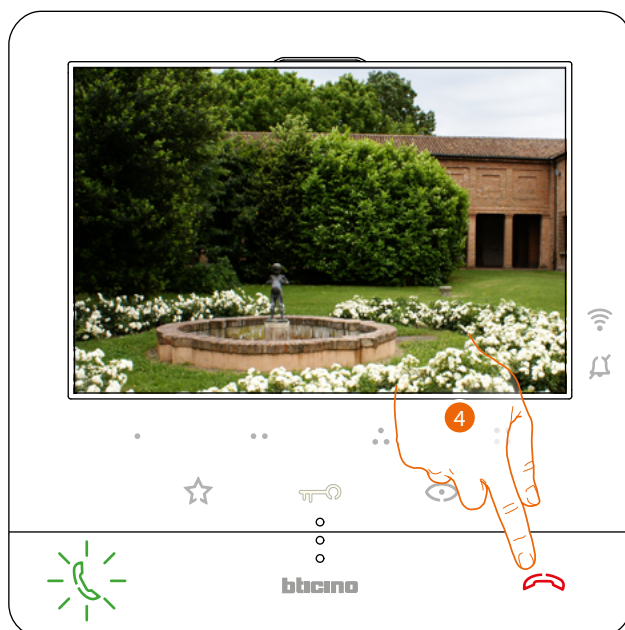

4. Raak de toets aan om de weergave van de camera af te sluiten of wacht de uitschakeltijd af.

Een ander vertrek of appartement oproepen (intercom)

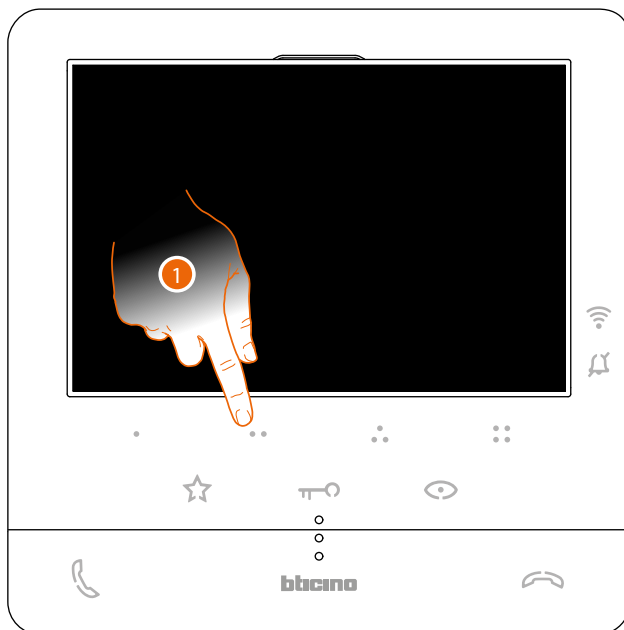

1. Raak (bijvoorbeeld) de programmeerbare toets ●● aan om met de binnenpost (bijv. geconfigureerd als 2) te communiceren

Opmerking: de programmeerbare toets die voor de oproepen van een bepaalde binnenpost gebruikt moet worden, wordt bepaald door uw installateur (zie [Programmering programmeerbare toetsen](#)).

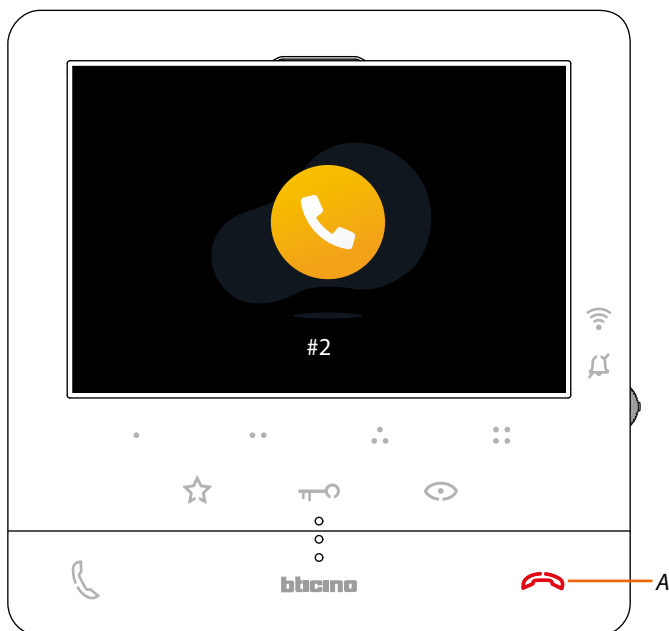

De toets (A) gaat branden om aan te geven dat de oproep gestart is.

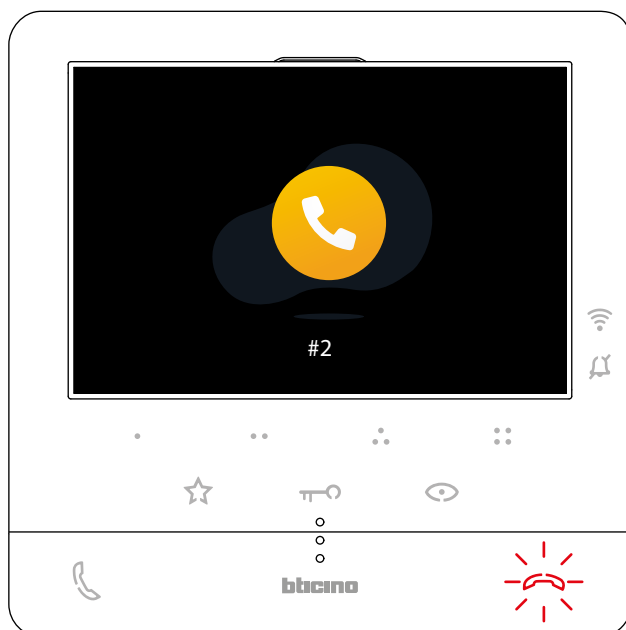

De toets begint te knipperen als de binnenpost reageert. Raak de toets aan om de oproep af te sluiten of met de binnenpost te communiceren.

Opmerking: het gesprek wordt onderbroken als tijdens een intercomgesprek een oproep van een buitenpost binnenkomt, zodat de oproep kan worden beantwoord.

Algemene informatie

De beeldhuistelefoon Classe100 X16E moet worden aangesloten op een WiFi-netwerk met de volgende eigenschappen:

- IEEE 802.11 b/g/n (2,4 GHz) 13 kanalen
- Ondersteunde versleuteling en authenticatie:
- OPEN WPA-PSK-netwerken
- inclusief TKIP WPA2-PSK
- inclusief AES WEP 64 bits (5-cijferige ASCII-codes of 10 hexadecimale cijfers)
- WEP 128 bits (13-cijferige ASCII-codes of 26 hexadecimale cijfers)
- WPS-authenticatie (ondersteund voor WPA2-PSK)

Mededelingen en tips

Lees deze handleiding aandachtig door alvorens u met de installatie aanvangt.

De garantie zal automatisch vervallen in het geval van nalatigheid, oneigenlijk gebruik of handelingen verricht door onbevoegd personeel.

De beeldhuistelefoon Classe100 X16E mag uitsluitend binnen geïnstalleerd worden. Het mag niet worden blootgesteld aan druppelend of opspattend water. Gebruik het uitsluitend in combinatie met 2-dradige digitale systemen van BTicino.

Opmerking: dit apparaat bevat Open Sourcesoftware. Verbind uw apparaat via de mini-USB aansluiting met uw PC Windows/Linux voor informatie over licenties en software.

Opmerking: voor de verbinding tussen de beeldhuistelefoon Classe100 X16E en de smartphone is een WiFi-netwerk in de woning met toegang tot het internet vereist.

Om de service te kunnen gebruiken moet de klant beschikken over technische middelen die de toegang tot het internet bieden en die zijn gebaseerd op het contract dat tussen de klant en een ISP (Internet Service Provider) is afgesloten. Dit contract wordt buiten BTicino om afgesloten.

Voor het gebruik van bepaalde services die BTicino ter aanvulling van de normale functies van de Classe100 X16E levert, moet de klant de Home + Security app op diens smartphone installeren.

De services die via de app geboden worden, voorzien de communicatie op afstand en via het internet met Classe100 X16E.

In deze gevallen kunnen de integratie en de correcte werking tussen de Classe100 X16E en de app afhangen van:

- a) de kwaliteit van het WiFi-sigitaal;
- b) het contract voor toegang tot het internet in de woning;
- c) het soort datacontract voor de smartphone;
- d) configuratie van de router.

BTicino acht zich niet aansprakelijk voor eventuele storingen, als een van deze 4 elementen niet voldoet aan de specificaties die voor de werking van het product vereist is.

De werking van de Home + Security app kan bij uitgeschakeld scherm (op de achtergrond) nadelig worden beïnvloed door op de smartphone geïnstalleerde applicaties die:

- het gebruik van de batterij en energiebesparing optimaliseren;
- het apparaat beschermen (antivirus of soortgelijke programma's)

Het product ondersteunt streaming VoIP. Daarom moet worden nagegaan of het datacontract dat voor de smartphone is afgesloten deze service niet blokkeert.

Bovendien geeft men aan dat voor de service die BTicino op afstand met de app biedt, data gebruikt wordt. De kosten verbonden aan het gebruik van data hangt af van het contract dat de klant met een ISP (Internet Service Provider) heeft afgesloten. De klant moet de kosten van dit contract op zich nemen.

Waarschuwingen en rechten van de consument



Vóór het gebruik doorlezen en voor naslag bewaren



Het is verboden het apparaat met natte handen aan te raken.
Het is verboden vloeibare reinigers of verstuivers te gebruiken.
Het is verboden de ventilatie-openingen af te sluiten.
Het is verboden het apparaat te wijzigen.
Het is verboden om beschermende onderdelen van het apparaat te verwijderen.
Het is verboden om de unit bloot te stellen aan druppelend of spattend water.
Het is verboden om de units te installeren in de buurt van koude-/warmtebronnen.
Het is verboden de apparaten te installeren in de buurt van schadelijke gassen en stof.
Het is verboden de units te bevestigen aan ongeschikte oppervlakken.



Gevaar voor elektrische schokken



Gevaar voor vallen van de apparaten als het oppervlak waarop ze geïnstalleerd zijn instort of wegens een verkeerde installatie
Verwijder de spanning alvorens werkzaamheden aan de installatie te verrichten.
De aansturing op afstand kan persoonlijk letsel of materiële schade veroorzaken.



Opgelet: laat de installatie, de configuratie, de inbedrijfstelling en het onderhoud uitsluitend verrichten door gekwalificeerd personeel.
Controleer of de installatie aan de muur correct is verricht in overeenstemming met de installatieaanwijzingen.
Controleer of de installatie aan de muur overeenstemt met de toepasselijke normen.
Sluit de voedingskabels aan volgens de aanwijzingen.
Gebruik uitsluitend de artikelen die in de technische specificaties zijn gegeven voor de eventuele uitbreiding van de installatie.

Vooraanzicht

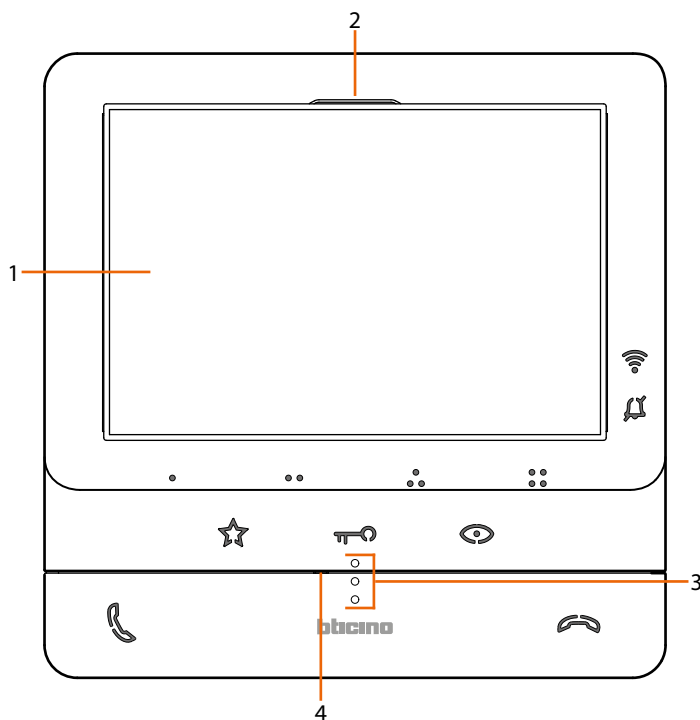

- 1. Display 5" (16:9)
- 2. Luidspreker
- 3. Tastgeleiders voor blinden
- 4. Microfoon

Funcietoetsen en statusled

Opmerking: de toetsen gaan branden en laten een "piep" (kan met de procedure gedeactiveerd worden) horen wanneer erop gedrukt wordt.

Opmerking: het inschakelen kan 2 minuten in beslag nemen.

Icoon	Betekenis
LED aanduiding kwaliteit Wifi-signaal:	
	De WiFi-verbinding is uitgeschakeld of werkt correct als de led uit is.
	De WiFi-verbinding is geactiveerd maar is niet op een netwerk aangesloten als de led rood gekleurd is en knippert.
	Classe100 X16E wisselt gegevens uit met de app Home + Security (oproep van een buitenpost/automatische inschakeling/naar huis bellen) als de led groen brandt
Led melding uitsluiting beltoon:	
	De beltoon van de oproep is gedeactiveerd als de led rood knippert.
Programmeerbare touch-toetsen*	
	Gebruik deze toetsen om een intercomoproep te verrichten of buitenposten en sloten te activeren. De mogelijke functies hangen af van de configuratie die door uw installateur is ingesteld (zie Programmering programmeerbare toetsen).
Touch-toetsen slotontgrendeling*	
	Gebruik deze toets tijdens de verbinding met de buitenpost om het slot te openen en in de ruststand om de slot van de geassocieerde buitenpost te openen. De functie Professionele studio is geactiveerd als de led wit knippert.
Touch-toets voor activering buitenpost / cyclische weergave	
	Deze toets heeft twee functies. U kunt de toets gebruiken om de camera van de geassocieerde buitenpost in te schakelen en om cyclisch de camera's en/of de aangesloten buitenposten weer te geven.

Toets deactivering communicatie



Sluit een oproep af met deze toets. De led brandt rood wanneer u een oproep beantwoordt en gaat uit wanneer de oproep wordt afgesloten.

Touch-toets trappenhuisverlichting



Gebruik deze toets om de trappenhuisverlichting in te schakelen

Toets activering communicatie



Gebruik deze toets om een oproep te beantwoorden. De toets begint te knipperen als een oproep binnenkomt en gaat uit als de oproep beantwoord is.

** De service "veilig slot" is geactiveerd en de toets is gedeactiveerd als de witte leds knipperen wanneer op de toets gedrukt wordt.*

Achteraanzicht

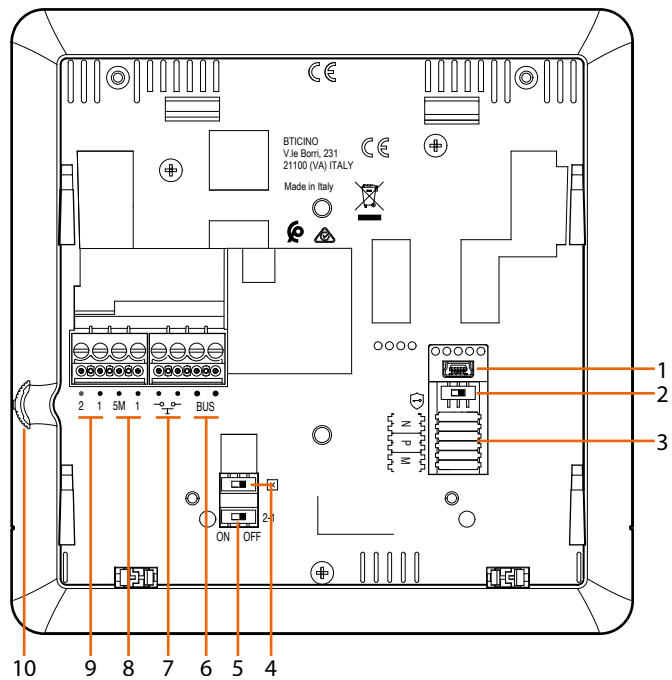

1. Mini-UBS-aansluiting voor de update van de firmware van het apparaat
2. Microschakelaar ON/OFF service "veilig slot".
ON=
Opmerking: activeer de service wanneer het apparaat niet wordt gevoed
3. Plaats van de configuratoren
4. Microschakelaar ON/OFF voor de afsluiting van het traject
5. Microschakelaar ON / OFF voor de activering van de extra voeding
6. Aansluitklemmen voor de verbinding met de SCS 2-DRAADS BUS
7. Aansluitklemmen voor de verbinding van een externe knop op de verdieping
8. Aansluitklemmen (5M - 1) voor de verbinding van een extra beltoon. Verricht een punt - punt verbinding op de aansluitklemmen van de extra beltonen
9. Aansluitklemmen (2 - 1) voor extra voeding
10. Joystick voor regelingen en programmeringen

Installatie

! Opgelet: laat de installatie, de configuratie, de inbedrijfstelling en het onderhoud uitsluitend verrichten door gekwalificeerd personeel.

Afmetingen en aanbevolen installatiehoogte

Aanbevolen hoogte, tenzij door de toepasselijke wetgeving anders is voorgeschreven.

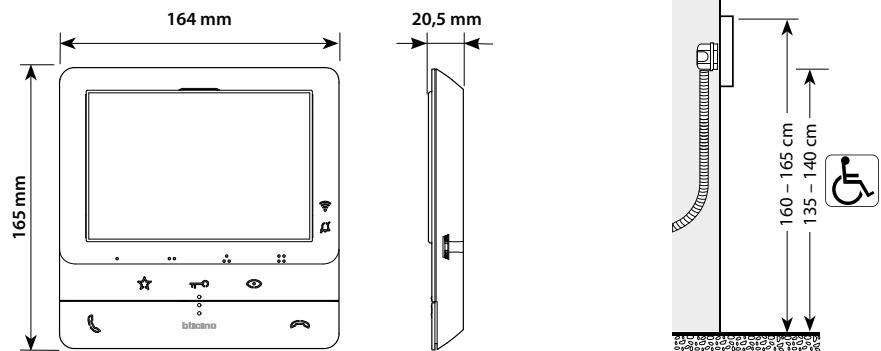

Installatie aan de muur

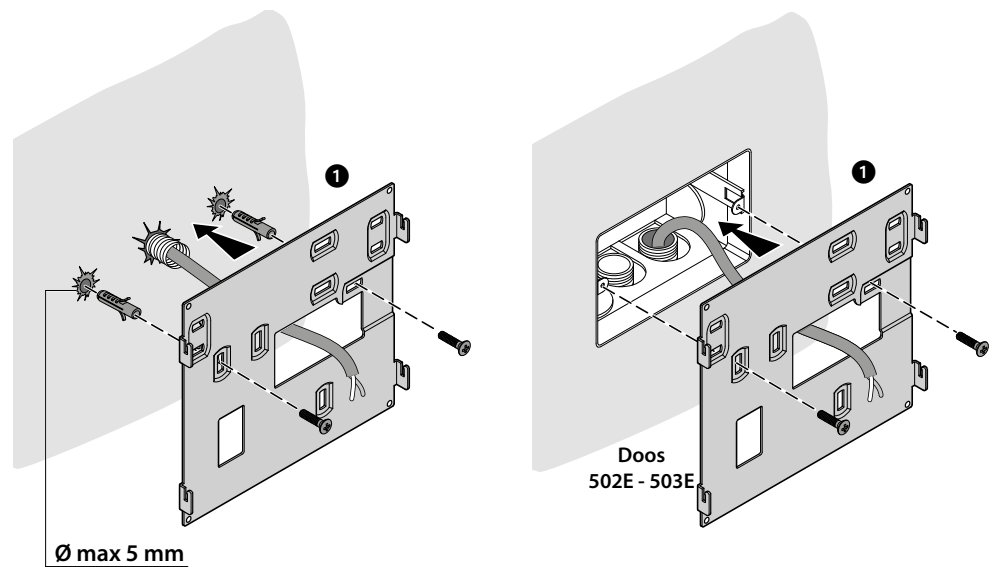

Classe100 X16E

Gebruikers- en installatiehandleiding

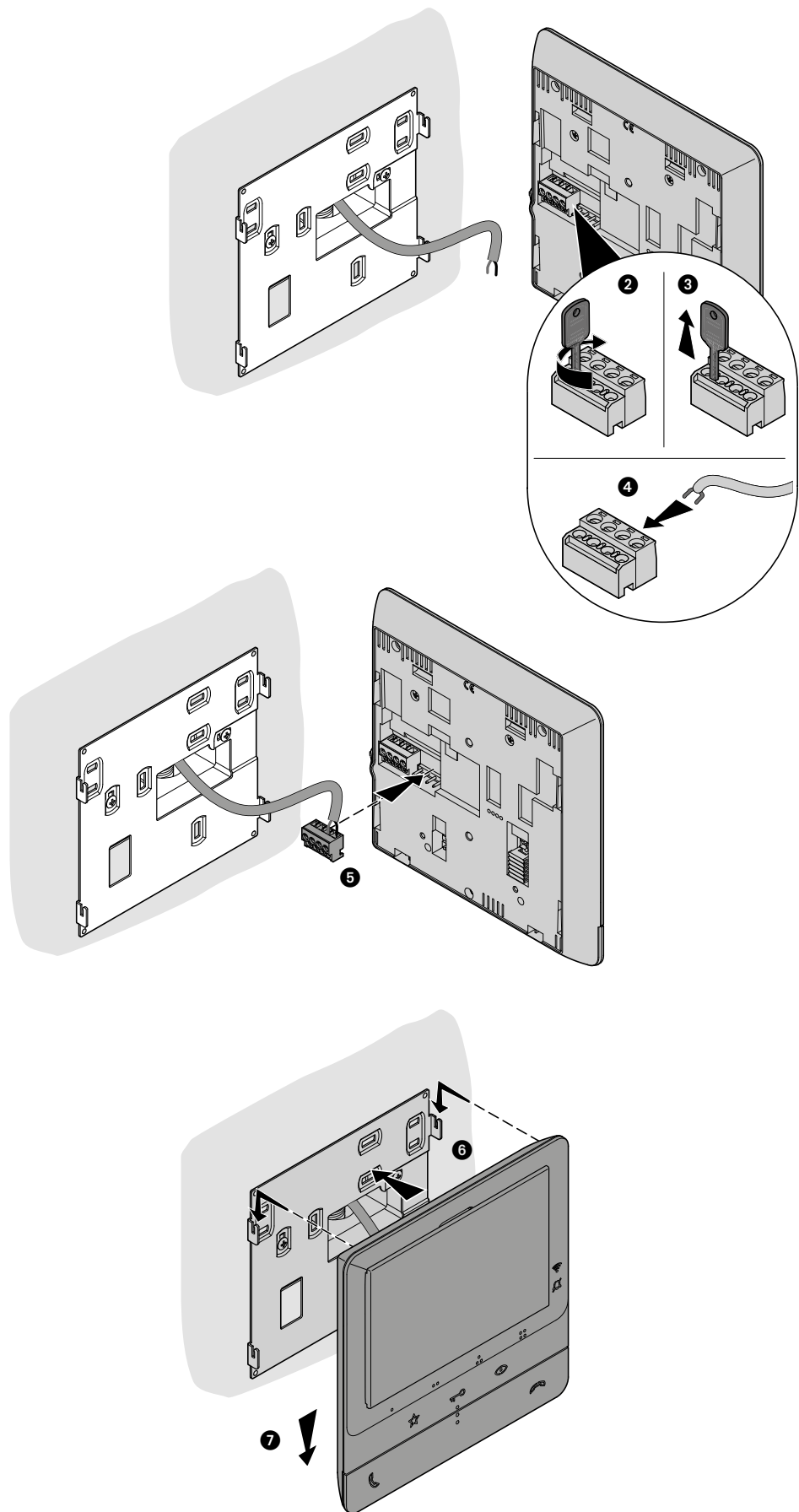

Installatie op tafelsteun 344692 (optioneel)

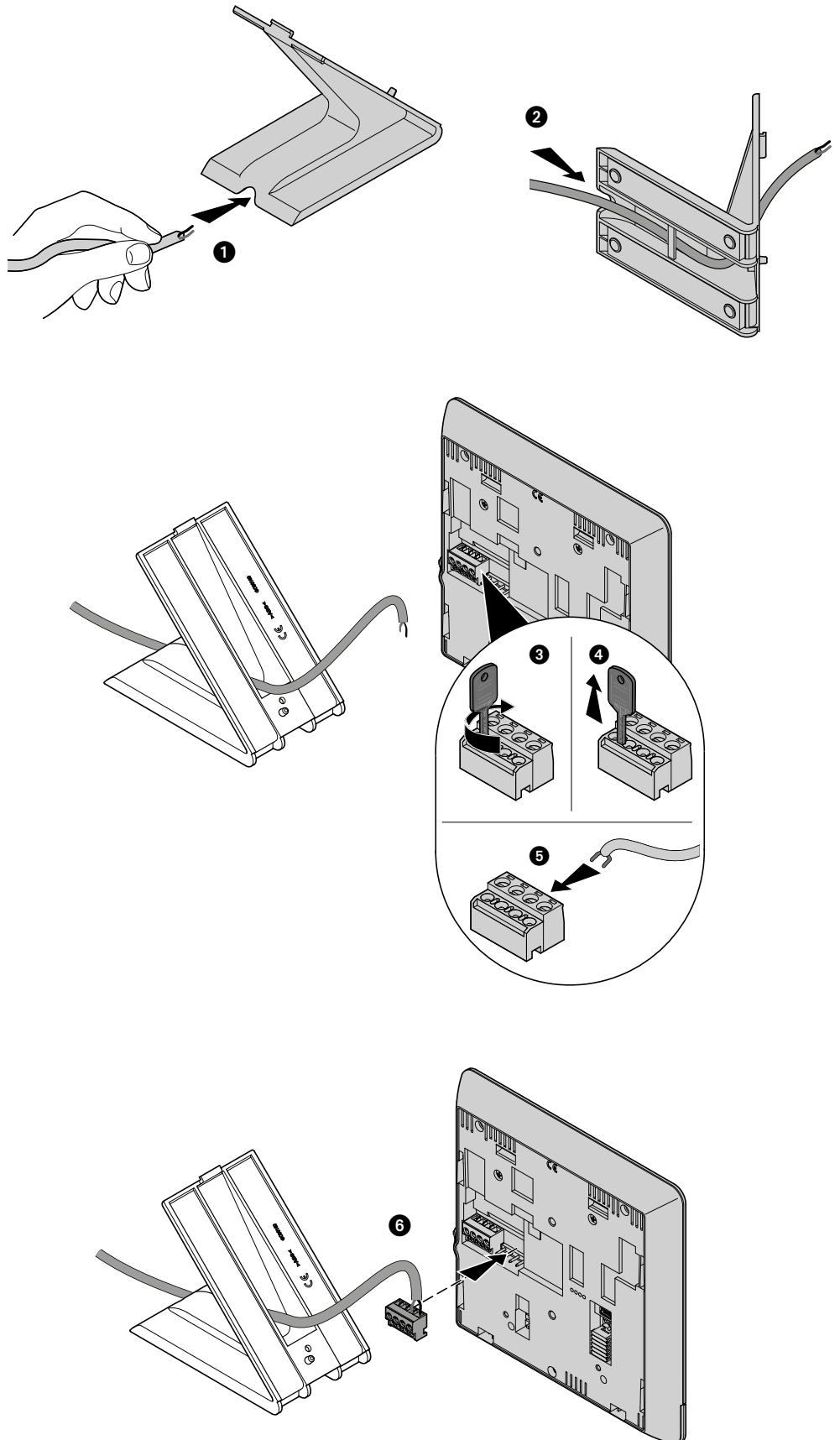

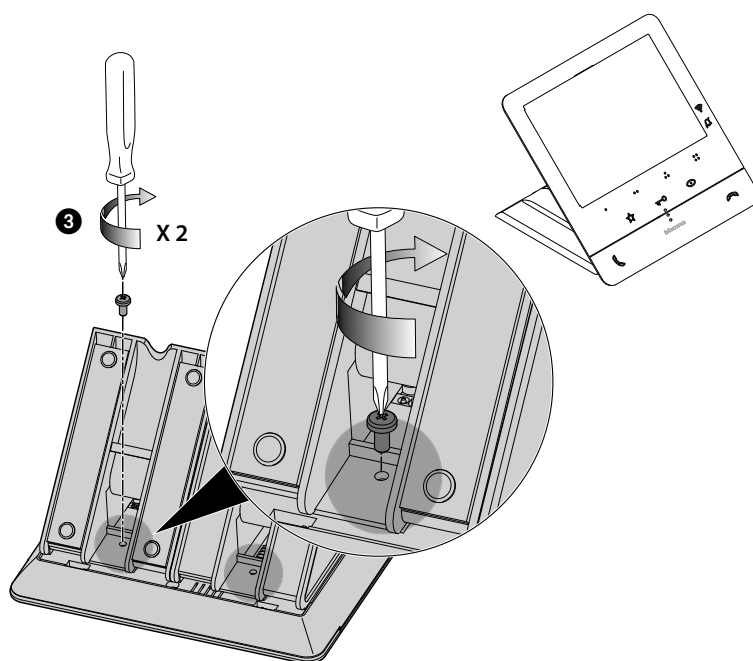
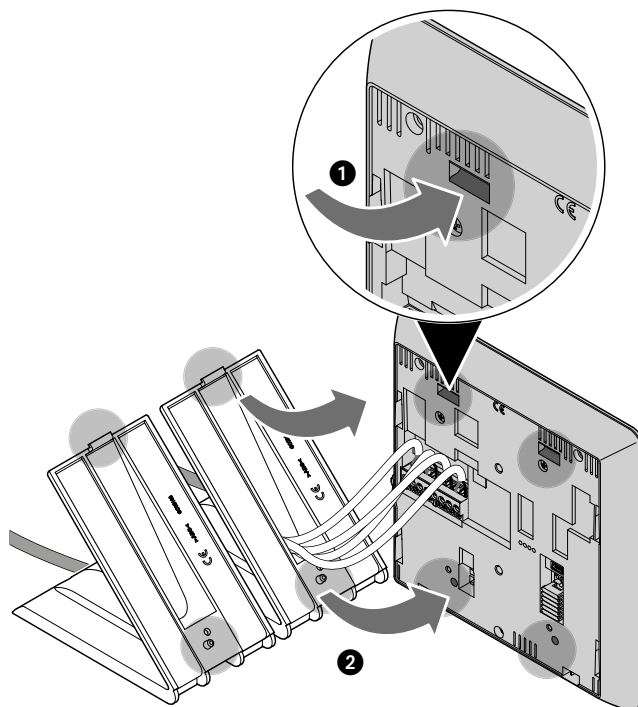

Configuratie

Het apparaat hoeft uitsluitend fysiek te worden geconfigureerd.

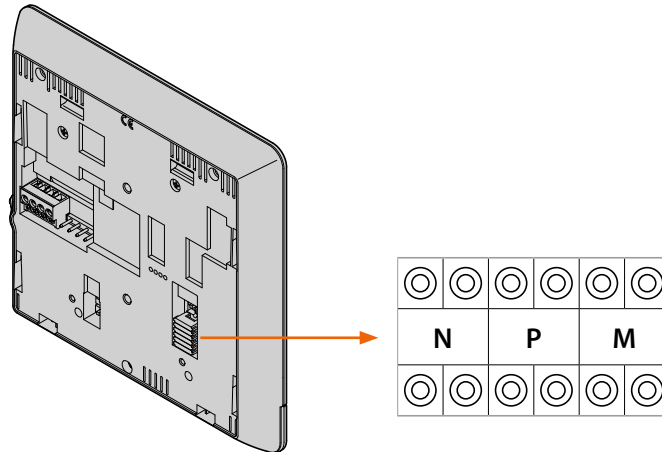

N - nummer van de Binnenpost

De configuratoren die zijn aangebracht op de plaatsen N van het apparaat kennen aan elk beeldhuistelefoon een nummer toe waarmee het binnen de installatie kan worden herkend. De binnenposten moeten progressief worden geconfigureerd.

Parallel aangesloten binnenposten (in appartementen zonder 346850, max. 3) moeten geconfigureerd worden met dezelfde configurator N. Parallel aan de basisbeeldhuistelefoon kunnen andere beeldhuistelefoons en/of beltonen worden geïnstalleerd.

P – koppeling van de Buitenpost

De configuratoren die zijn aangebracht op de plaatsen P van het apparaat verwijzen naar de gekoppelde Buitenpost, d.w.z. de eerste buitenpost die automatisch ingeschakeld moet worden wanneer een eerste keer op de toets wordt gedrukt en elk slot met beeldhuistelefoon geactiveerd wordt wanneer op de toets slot wordt gedrukt

M – functioneringswijze

De configuratoren op de plaatsen M van het apparaat kennen de functioneringswijze toe aan de 4 programmeerbare toetsen (0, 2, 4, 8) in overeenstemming met de aanwijzingen van de tabel [Programmering programmeerbare toetsen](#).

Bovendien kunnen de speciale functies voor de activering van de professionele studio en de pieper apart of tegelijkertijd geactiveerd worden naast de functies die reeds voor deze toets zijn geprogrammeerd.

Voorbeeld

SPECIALE FUNCTIES				
	Toets ●	Intercom op zich	Professionele studio	Pieper
M-CONFIGURATOR	00	✓	✗	✗
	20	✓	✓	✗
	40	✓	✗	✓
	80	✓	✓	✓

Programmering programmeerbare toetsen

Uw Classe100 X16E is voorzien van toetsen die, afhankelijk van de configurator die op de plaats M aangebracht is bepaalde functies verrichten wanneer erop gedrukt wordt.

MODUS	TOETS	SERVICE	OPMERKINGEN
M = 00	●	Intercom op zich, verstuurt de oproep naar alle apparaten met hetzelfde adres	
	● ●	Directe activering Buitenpost (geconfigureerd met P+1) zonder oproep of activering van de actuator 346210 (geconfigureerd met P+1 en MOD=9)	
	● ● ●	Directe opening slot Buitenpost (geconfigureerd met P+1) zonder oproep of activering van de actuatoren 346210 (geconfigureerd met P+1 en MOD=5), of activering actuatoren slot 346230 - 346260 (geconfigureerd met P+1)	
	● ● ● ●	Directe opening slot Buitenpost (geconfigureerd met P+2) zonder oproep of activering van de actuatoren 346210 (geconfigureerd met P+2 en MOD=5), of activering actuatoren slot 346230 - 346260 (geconfigureerd met P+2)	
M = 20		Bovenstaande functietoetsen + professionele studio	
M = 40		Bovenstaande functietoetsen + personenzoekstelsel	
M = 80		Bovenstaande functietoetsen + professionele studio + personenzoekstelsel	
M = 01	●	Intercom op zich, verstuurt de oproep naar alle apparaten met hetzelfde adres	
	● ●	Intercom binnen een appartement met in installaties met een appartement-interface 346850, of intercom tussen appartementen in installaties zonder appartement-interface	
	● ● ●	Directe activering Buitenpost (geconfigureerd met P+1) zonder oproep of activering van de actuator 346210 (geconfigureerd met P+1 en MOD=9)	
	● ● ● ●	Directe opening slot Buitenpost (geconfigureerd met P+1) zonder oproep of activering van de actuatoren 346210 (geconfigureerd met P+1 en MOD=5), of activering actuatoren slot 346230 - 346260 (geconfigureerd met P+1)	
M = 21		Bovenstaande functietoetsen + professionele studio	
M = 41		Bovenstaande functietoetsen + personenzoekstelsel	
M = 81		Bovenstaande functietoetsen + professionele studio + personenzoekstelsel	

MODUS	TOETS	SERVICE	OPMERKINGEN
M = 02	●	Intercom binnen een appartement met in installaties met een appartement-interface 346850, of intercom tussen appartementen in installaties zonder appartement-interface	
	● ●	Intercom binnen een appartement met in installaties met een appartement-interface 346850, of intercom tussen appartementen in installaties zonder appartement-interface	
	● ● ●	Directe opening slot Buitenpost (geconfigureerd met P+1) zonder oproep of activering van de actuatoren 346210 (geconfigureerd met P+1 en MOD=5), of activering actuatoren slot 346230 - 346260 (geconfigureerd met P+1)	
	● ● ● ●	Directe opening slot Buitenpost (geconfigureerd met P+2) zonder oproep of activering van de actuatoren 346210 (geconfigureerd met P+2en MOD=5), of activering actuatoren slot 346230 - 346260 (geconfigureerd met P+2)	
M = 22		Bovenstaande functietoetsen + professionele studio	
M = 42		Bovenstaande functietoetsen + personenzoekstelsysteem	
M = 82		Bovenstaande functietoetsen + professionele studio + personenzoekstelsysteem	

MODUS	TOETS	SERVICE	OPMERKINGEN
M = 03			
	●		<p>Intercom binnen een appartement met in installaties met een appartement-interface 346850, of intercom tussen appartementen in installaties zonder appartement-interface</p>
	● ●		
	● ● ●		<p>Intercom binnen een appartement met in installaties met een appartement-interface 346850, of intercom tussen appartementen in installaties zonder appartement-interface</p>
	● ● ● ●		
	● ● ● ● ●		
M = 23			Bovenstaande functietoetsen + professionele studio
M = 43			Bovenstaande functietoetsen + personenzoekstelsel
M = 83			Bovenstaande functietoetsen + professionele studio + personenzoekstelsel

MODUS	TOETS	SERVICE	OPMERKINGEN
M = 04	●	Directe activering Buitenpost (geconfigureerd met P+1) zonder oproep of activering van de actuator 346210 (geconfigureerd met P+1 en MOD=9)	
	● ●	Intercom binnen een appartement met in installaties met een appartement-interface 346850, of intercom tussen appartementen in installaties zonder appartement-interface	
	● ● ●	Directe opening slot Buitenpost (geconfigureerd met P+1) zonder oproep of activering van de actuatoren 346210 (geconfigureerd met P+1 en MOD=5), of activering actuatoren slot 346230 - 346260 (geconfigureerd met P+1)	
	● ● ● ●	Directe opening slot Buitenpost (geconfigureerd met P+2) zonder oproep of activering van de actuatoren 346210 (geconfigureerd met P+2 en MOD=5), of activering actuatoren slot 346230 - 346260 (geconfigureerd met P+2)	
M = 24		Bovenstaande functietoetsen + professionele studio	
M = 44		Bovenstaande functietoetsen + personeelzoekstelsel	
M = 84		Bovenstaande functietoetsen + professionele studio + personeelzoekstelsel	
M = 05	●	Directe opening slot Buitenpost (geconfigureerd met P+1) zonder oproep of activering van de actuatoren 346210 (geconfigureerd met P+1 en MOD=5), of activering actuatoren slot 346230 - 346260 (geconfigureerd met P+1)	
	● ●	Directe opening slot Buitenpost (geconfigureerd met P+2) zonder oproep of activering van de actuatoren 346210 (geconfigureerd met P+2 en MOD=5), of activering actuatoren slot 346230 - 346260 (geconfigureerd met P+2)	
	● ● ●	Directe opening slot Buitenpost (geconfigureerd met P+3) zonder oproep of activering van de actuatoren 346210 (geconfigureerd met P+3 en MOD=5), of activering actuatoren slot 346230 - 346260 (geconfigureerd met P+3)	
	● ● ● ●	Directe opening slot Buitenpost (geconfigureerd met P+4) zonder oproep of activering van de actuatoren 346210 (geconfigureerd met P+4 en MOD=5), of activering actuatoren slot 346230 - 346260 (geconfigureerd met P+4)	
M = 25		Bovenstaande functietoetsen + professionele studio	
M = 45		Bovenstaande functietoetsen + personeelzoekstelsel	
M = 85		Bovenstaande functietoetsen + professionele studio + personeelzoekstelsel	

MODUS	TOETS	SERVICE	OPMERKINGEN
M = 06	●	<p>Functie "VOORAF INGESTELDE INTERCOM" met intercomoproep naar de binnenpost die is geconfigureerd met N=1. Vanaf de binnenposten die onderdeel uitmaken van de installatie kan een intercomoproep worden gezonden naar de binnenpost die is geconfigureerd met N=1. De binnenpost die is geconfigureerd met N=1 ontvangt intercomoproepen maar verzendt ze NIET.</p>	
	● ●	<p>Intercom op zich, verstuurt de oproep naar alle apparaten met hetzelfde adres</p>	
	● ●	<p>Directe opening slot Buitenpost (geconfigureerd met P+1) zonder oproep of activering van de actuatoren 346210 (geconfigureerd met P+1 en MOD=5), of activering actuatoren slot 346230 - 346260 (geconfigureerd met P+1)</p>	
	● ●	<p>Directe opening slot Buitenpost (geconfigureerd met P+2) zonder oproep of activering van de actuatoren 346210 (geconfigureerd met P+2 en MOD=5), of activering actuatoren slot 346230 - 346260 (geconfigureerd met P+2)</p>	
M = 26		Bovenstaande functietoetsen + professionele studio	
M = 46		Bovenstaande functietoetsen + personenzoekstelsel	
M = 86		Bovenstaande functietoetsen + professionele studio + personenzoekstelsel	

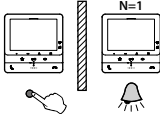
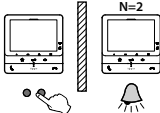
MODUS	TOETS	SERVICE	OPMERKINGEN
M = 10			
	●		Hoofdintercom , stuurt een oproep naar alle apparaten van het appartement in installaties met een appartement-interface 346850, of intercom naar alle apparaten van de installatie in installaties zonder appartement-interface 346850;
	● ●		Directe activering Buitenpost (geconfigureerd met P+1) zonder oproep of activering van de actuator 346210 (geconfigureerd met P+1 en MOD=9)
	● ● ●		Directe opening slot Buitenpost (geconfigureerd met P+1) zonder oproep of activering van de actuatoren 346210 (geconfigureerd met P+1 en MOD=5), of activering actuatoren slot 346230 - 346260 (geconfigureerd met P+1)
	● ● ● ●		Directe opening slot Buitenpost (geconfigureerd met P+2) zonder oproep of activering van de actuatoren 346210 (geconfigureerd met P+2 en MOD=5), of activering actuatoren slot 346230 - 346260 (geconfigureerd met P+2)
M = 30			Bovenstaande functietoetsen + professionele studio
M = 40			Bovenstaande functietoetsen + personenzoekstelsel
M = 50			Bovenstaande functietoetsen + professionele studio + personenzoekstelsel
M = 12	●		Intercom tussen appartementen in installaties met een appartement-interface 346850
			
	● ●		Intercom tussen appartementen in installaties met een appartement-interface 346850
			
	● ● ●		Directe opening slot Buitenpost (geconfigureerd met P+1) zonder oproep of activering van de actuatoren 346210 (geconfigureerd met P+1 en MOD=5), of activering actuatoren slot 346230 - 346260 (geconfigureerd met P+1)
	● ● ● ●		Directe opening slot Buitenpost (geconfigureerd met P+2) zonder oproep of activering van de actuatoren 346210 (geconfigureerd met P+2 en MOD=5), of activering actuatoren slot 346230 - 346260 (geconfigureerd met P+2)
M = 32			Bovenstaande functietoetsen + professionele studio
M = 52			Bovenstaande functietoetsen + personenzoekstelsel
M = 92			Bovenstaande functietoetsen + professionele studio + personenzoekstelsel

MODUS	TOETS	SERVICE	OPMERKINGEN
M = 13	●	Intercom tussen appartementen in installaties met een appartement-interface 346850	
	● ●	Intercom tussen appartementen in installaties met een appartement-interface 346850	
	● ● ●	Intercom tussen appartementen in installaties met een appartement-interface 346850	
	● ● ● ●	Intercom tussen appartementen in installaties met een appartement-interface 346850	
M = 33	Bovenstaande functietoetsen + professionele studio		
M = 53	Bovenstaande functietoetsen + personenzoekstelsel		
M = 93	Bovenstaande functietoetsen + professionele studio + personenzoekstelsel		

Gebruik met het apparaat

Opmerking: de achtergrond en de weergegeven iconen kunnen van de achtergrond en de iconen op het apparaat afwijken.

Functies

[Een ander vertrek of appartement oproepen \(intercom\)](#)

[NETATMO-camera's](#)



[Opening slot](#)

[Directe automatische inschakeling buitenpost of camera's](#)

[Pieper](#)

Een oproep beantwoorden

Als een oproep binnenkomt geeft het display afhankelijk van het type beller verschillende informatie weer:

AFKOMST OPROEP	DISPLAY
Audio buitenpost	
Video buitenpost	Beeld dat van de buitenpost afkomstig is
Binnenpost (intercom)	
Smarthphone	

In de volgende procedure wordt de oproep afkomstig van een buitenpost met video getoond.

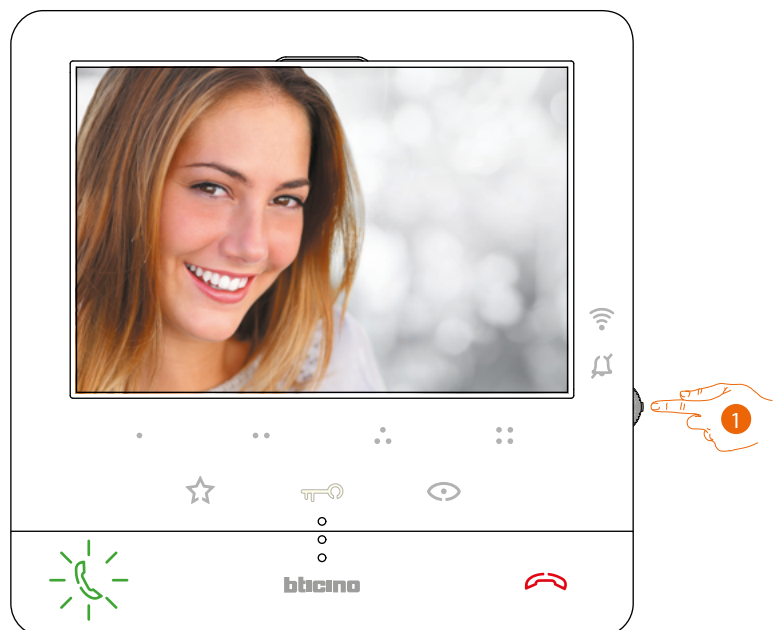

1. Druk, wanneer nodig, tijdens de oproep op de joystick om het menu voor het regelen van de spraak/de helderheid/het contrast/de kleur van het beeld te openen (zie [Regeling parameters beeld/geluid](#)).

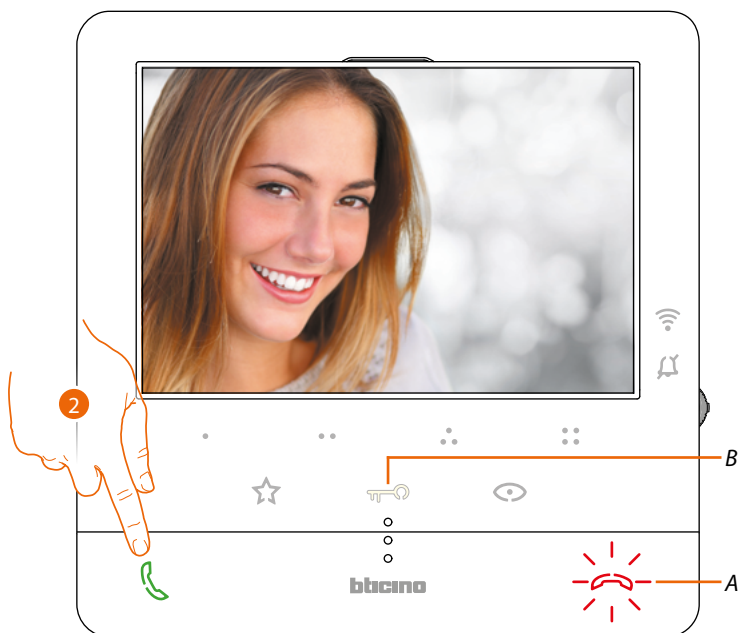

2. Raak de toets aan om een oproep te beantwoorden. De led gaat uit. Raak de toets (A) opnieuw aan om de oproep te beëindigen en raak de toets (B) aan om het slot van de buitenpost te openen.

Een ander vertrek of appartement oproepen (intercom)

Met de programmeerbare toetsen kunt u met andere (beeld)huistelefoons in uw woning of in andere appartementen communiceren.

De programmeerbare toets die voor de oproepen van een bepaalde binnenpost gebruikt moet worden, wordt bepaald door uw installateur (zie [Programmering programmeerbare toetsen](#)).

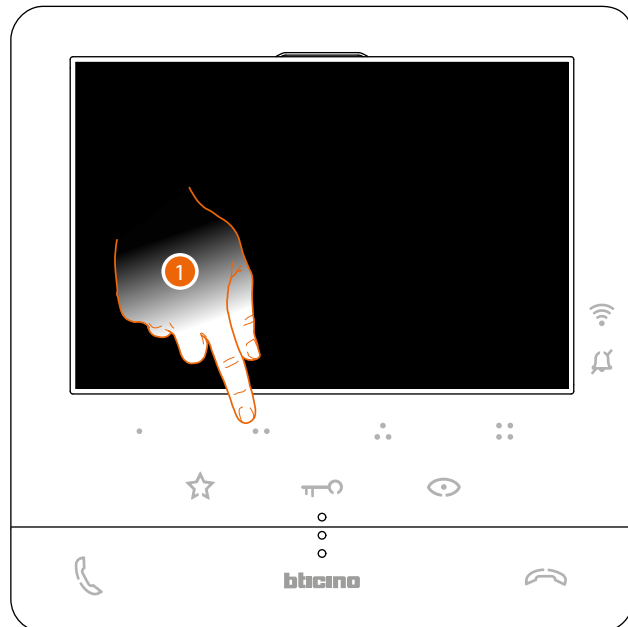

1. Raak (bijvoorbeeld) de programmeerbare toets ●● aan om met de binnenpost (bijv. geconfigureerd als 2) te communiceren

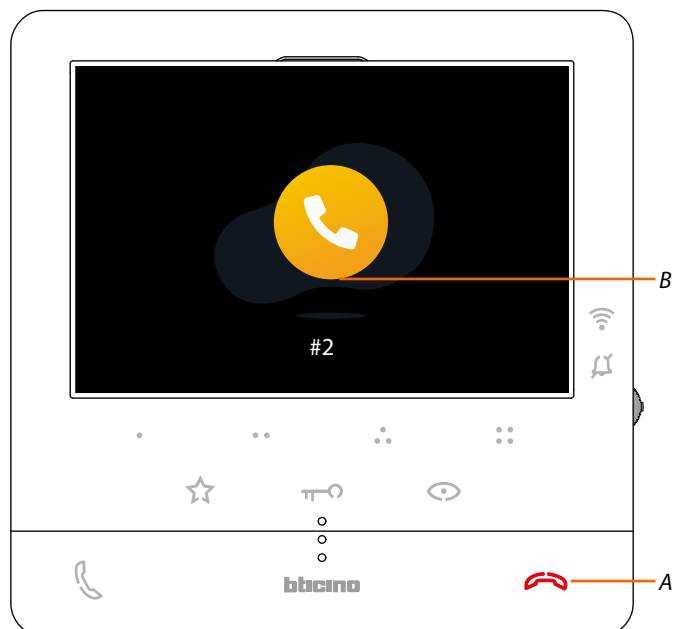

De toets (A) gaat branden om aan te geven dat de oproep gestart is. Het display toont het identificatienummer van de gebelde binnenpost (B).

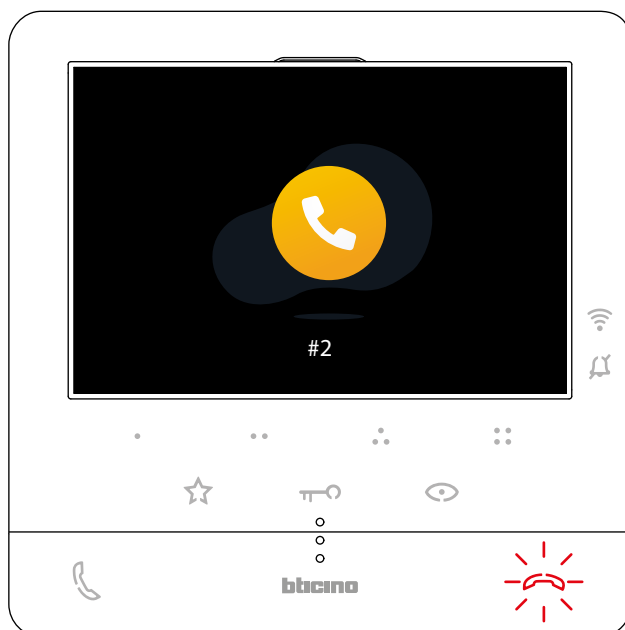

De toets begint te knipperen als de binnenpost reageert. Communiceer met de buitenpost of raak de toets aan om de oproep af te sluiten.

Opmerking: het gesprek wordt onderbroken als tijdens een intercomgesprek een oproep van een buitenpost binnenkomt, zodat de oproep kan worden beantwoord.

Directe automatische inschakeling buitenpost of camera's

Met de toets automatische inschakeling kunt u de camera van de primaire buitenpost weergeven en achtereenvolgens de andere camera's/buitenposten weergeven, indien deze in uw installatie aanwezig zijn.

Bovendien kunt u met de programmeerbare toetsen direct een bepaalde camera of buitenpost weergeven.

De programmeerbare toets die voor de oproepen van een bepaalde buitenpost gebruikt moet worden, wordt bepaald door uw installateur (zie [Programmering programmeerbare toetsen](#)).

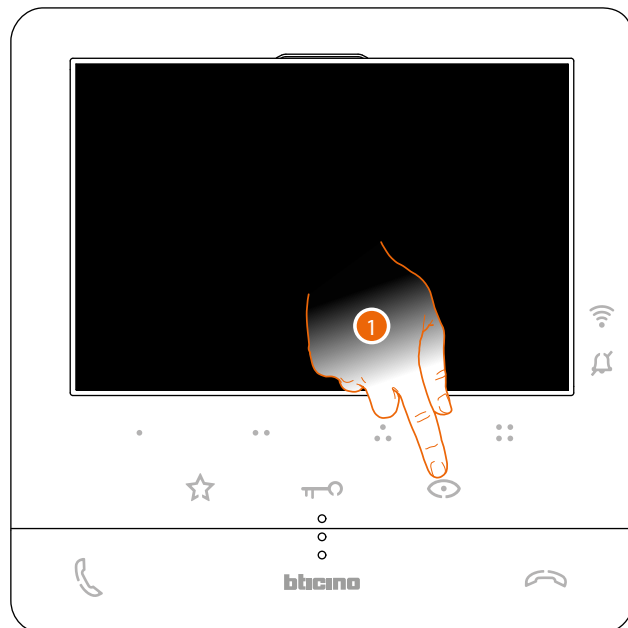

1. Raak de toets aan om de buitenposten of de camera's van de installatie weer te geven.

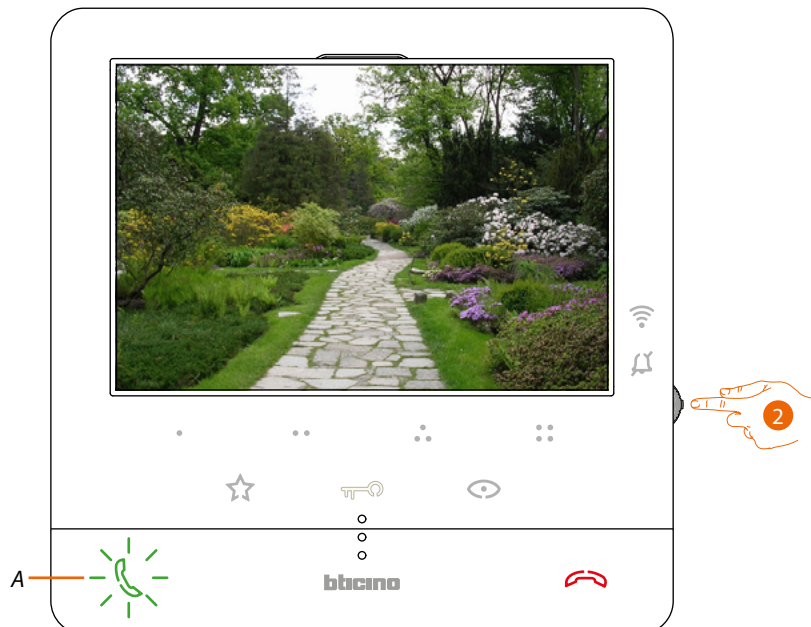

2. Druk, wanneer nodig, op de joystick om het menu voor het regelen van de spraak/de helderheid/het contrast/de kleur van het beeld te openen (zie [Regeling parameters beeld/geluid](#))

De toets (A) knippert. Druk eventueel op de toets om de audio-communicatie te activeren.

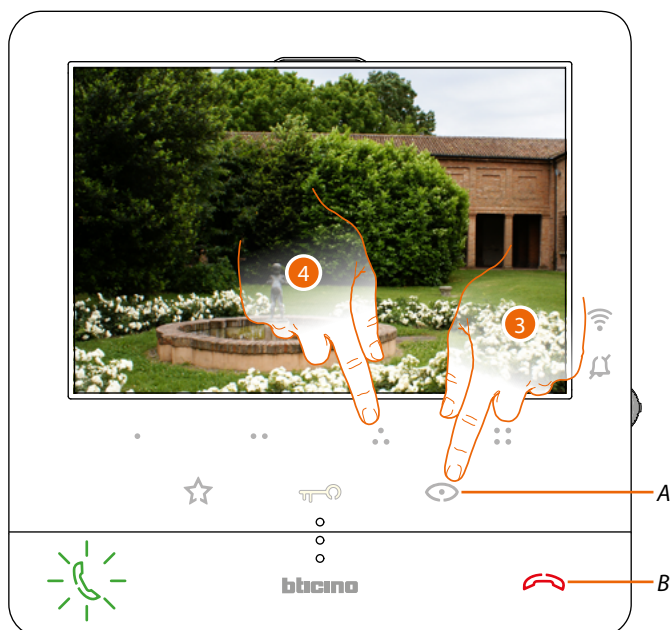

3. Raak de toets aan om een andere buitenpost of camera (cyclisch) weer te geven. Tijdens de overschakeling tussen twee camera's gaat de toets (A) branden. Wacht de uitschakeltijd af of druk op de toets (B) om de weergave van de camera af te sluiten.

Opmerking: u kunt van de ene naar de andere camera overschakelen zonder het geluid te activeren.

Opmerking: NETATMO-camera's vormen geen onderdeel van de functie cyclische weergave en worden daarom niet weergegeven. Voor de weergave van een Netatmo-camera, zie de paragraaf [Netatmo-camera's](#)

4. Druk (bijvoorbeeld) op de programmeerbare toets  om direct een specifieke buitenpost weer te geven



NETATMO-camera's

Als in uw woning NETATMO-camera's aanwezig zijn, kunt u ze met uw Classe100 X16E voor de camerabewaking gebruiken nadat u ze met de app Home + Security heeft gekoppeld.

Als uw NETATMO®-account met meerdere woningen, met elk een of meer camera's, verbonden is, zal de volledige lijst worden weergegeven.

U kunt dus, bijvoorbeeld, de beelden van uw woning aan zee laten weergeven door de Classe100 X16E die in uw woning is geïnstalleerd

Opmerking: u kunt de beelden van compatibele NETATMO-camera's uitsluitend laten weergeven als de bewakingsfunctie in de app Security van NETATMO is geactiveerd.

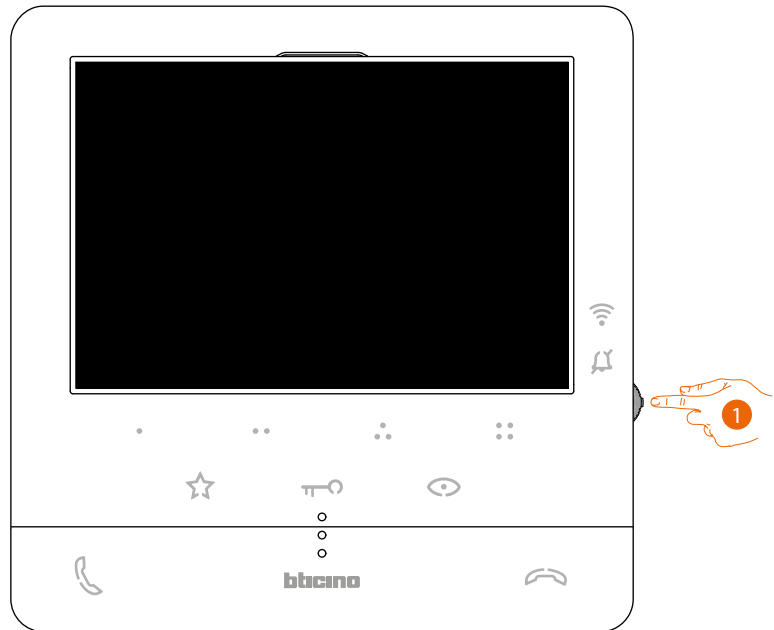

1. Druk vanuit stand-by op de joystick om het display te activeren.

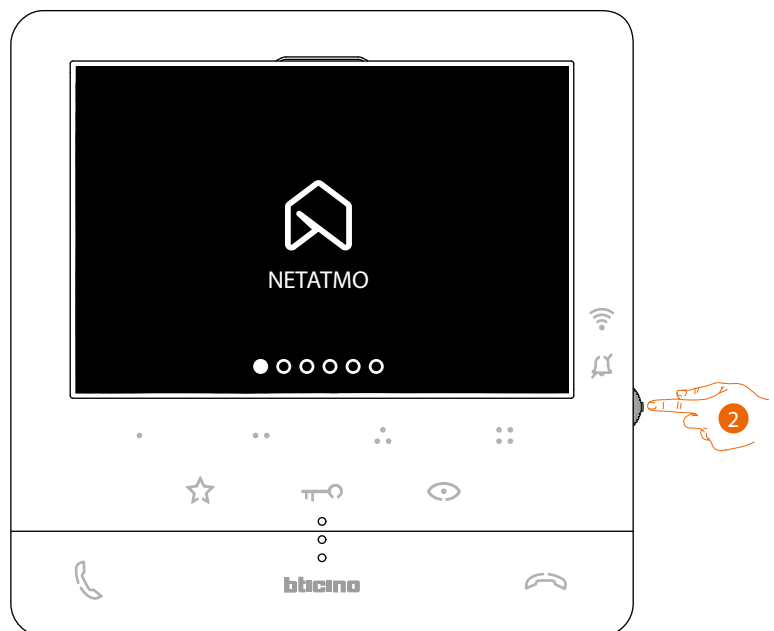

2. Raak het scherm aan om de Netatmo-camera's van uw woning weer te geven.



3. Beweeg de joystick omhoog/omlaag om de weer te geven camera te selecteren.

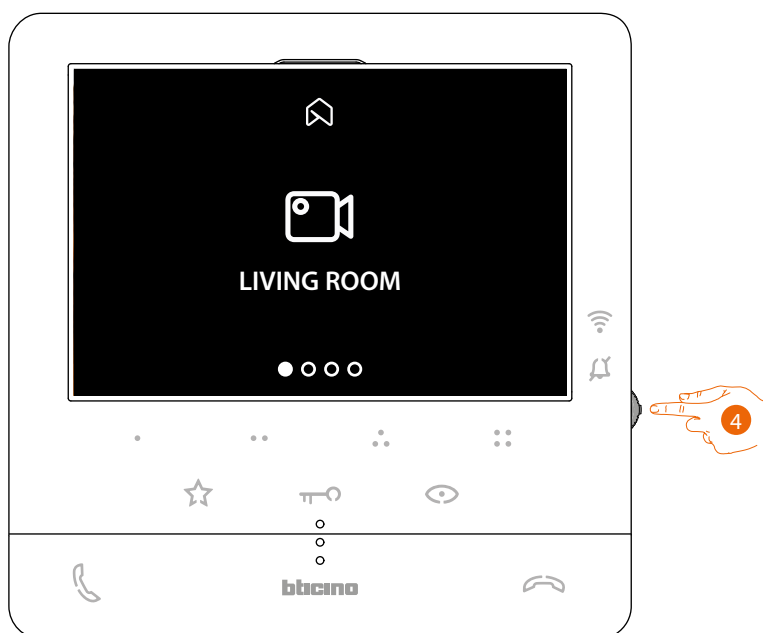

4. Raak het scherm aan om de gewenste camera te activeren (het beeld wordt drie minuten lang weergegeven).

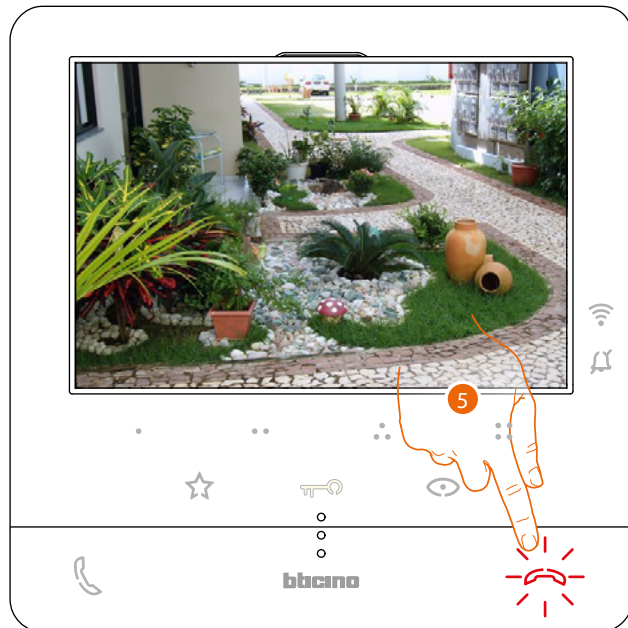

5. Raak het scherm aan om te beëindigen.

Opening slot

Met de toets slot kunt u het slot van de primaire buitenpost openen. Bovendien kunt u met de programmeerbare toetsen alle andere sloten in de installatie openen. De programmeerbare toets die voor de openen van een bepaald slot gebruikt moet worden, wordt tijdens de installatie bepaald door uw installateur (zie [Programmering programmeerbare toetsen](#)).

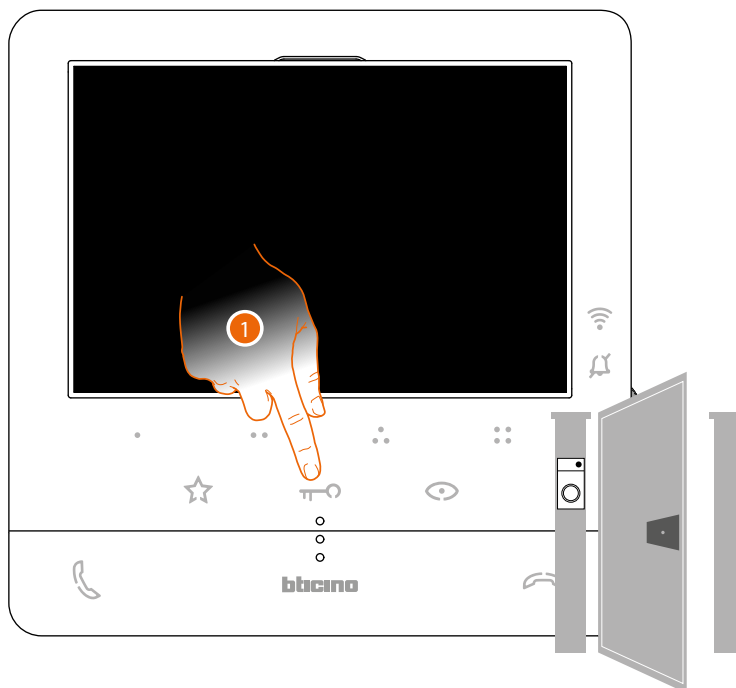

1. Raak het scherm om het slot van de primaire Buitenpost te openen gekoppeld

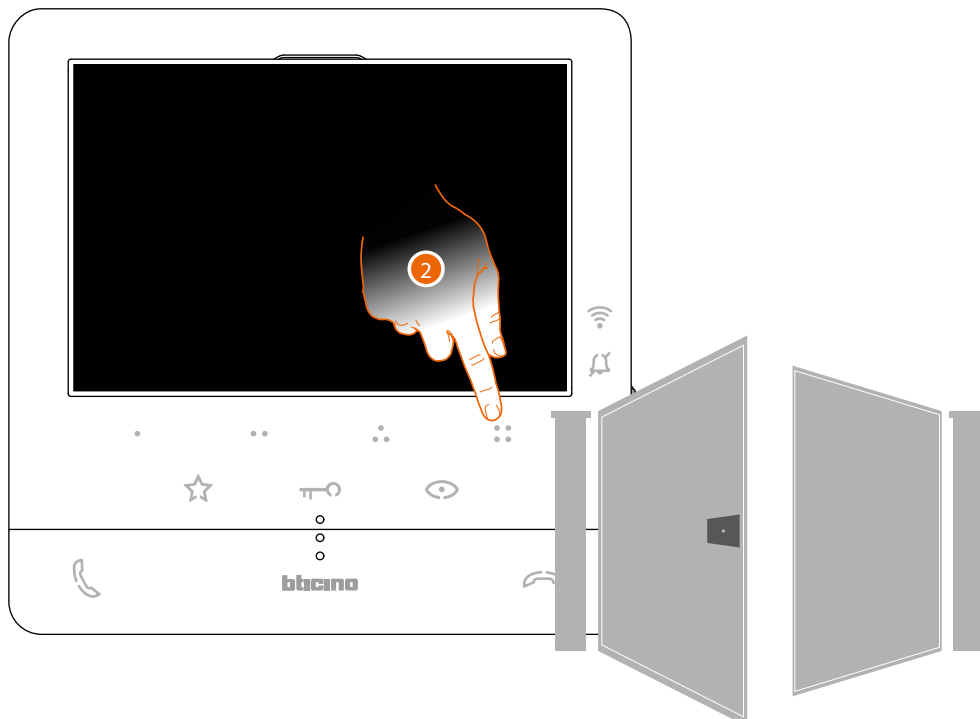

2. Druk (bijvoorbeeld) op de programmeerbare toets  om direct een specifieke slot te openen

Pieper

Met deze functie kan een stembericht (ingesproken in de microfoon van het Classe100 X16E) door de luidsprekers van de geluidsinstallatie worden afgespeeld.

De activering van deze functie wordt tijdens de configuratie door uw installateur bepaald (zie [Programmering programmeerbare toetsen](#))

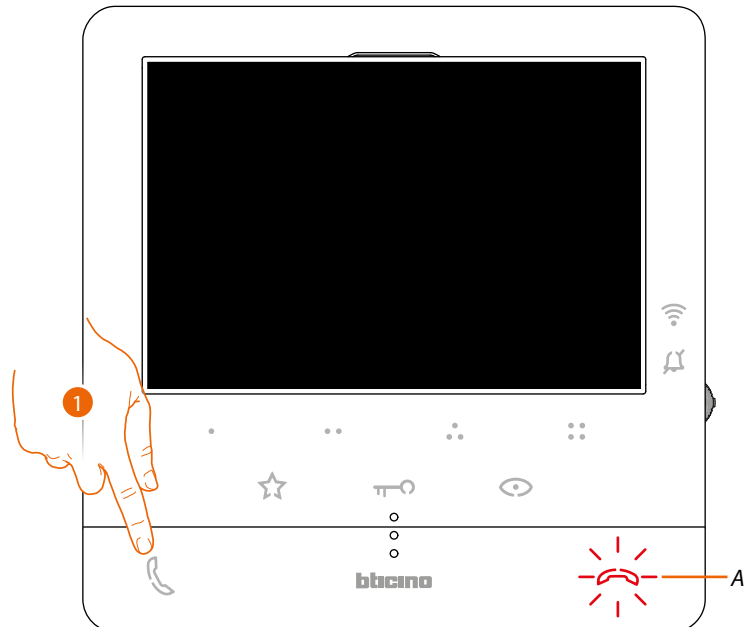

1. Raak de toets aan om de communicatie te starten. De toets (A) gaat branden om aan te geven dat de oproep gestart is

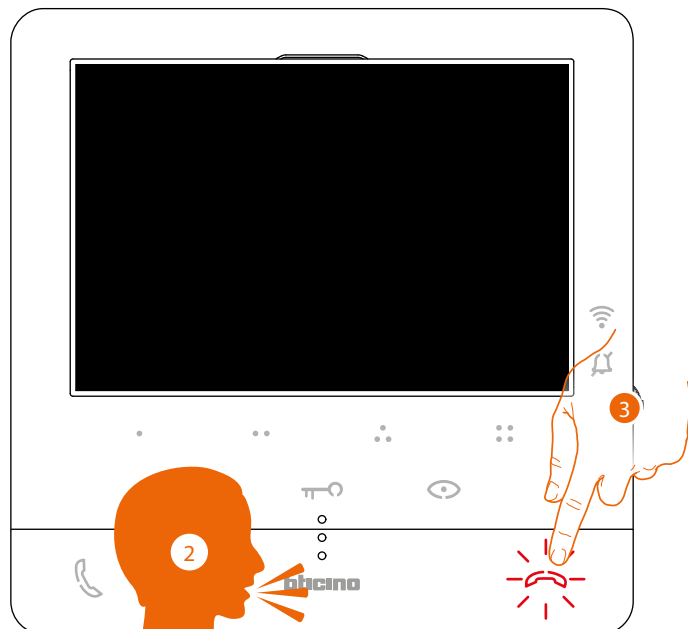

2. Speel het bericht af.
3. Raak het scherm aan om de oproep af te sluiten.

Services

Als uw installatie hiervoor voorbereid is, kunt u tevens de volgende services gebruiken:

[Teleloop \(alleen art. 344682\)](#)

[Status deur](#)

[Professionele studio](#)

[Veilig slot](#)

Teleloop (alleen art. 344682)

Met de TELELOOP-service kan het apparaat gebruikt worden door mensen die een gehoorapparaat met de schakelaar (T) dragen.

Plaats het gehoorapparaat op T. Voor een correcte magnetische koppeling tussen de beeldhuistelefoon en het gehoorapparaat raden we aan om op circa 25-35 cm voor het apparaat te gaan staan.

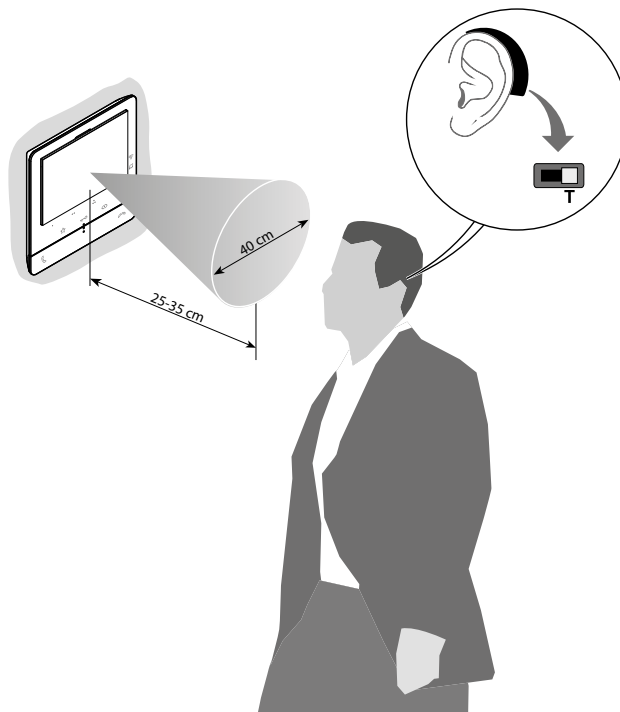

Opmerking: de aanwezigheid van metaal en achtergrondgeluid veroorzaakt door elektrische/elektronische apparatuur (bijv. computer) de kwaliteit en de prestaties van de koppelinrichting kunnen beïnvloeden

Status deur

Deze service meldt met de led slot of de toegang geopend of gesloten is. De activering van deze service wordt tijdens de configuratie door uw installateur bepaald (zie [Programmering programmeerbare toetsen](#)).

Opmerking: deze service kan uitsluitend geactiveerd worden als de installatie dit voorziet - hiervoor zijn aanvullende apparaten nodig.

Opmerking: kan niet samen met de service Professionele studio worden geactiveerd.

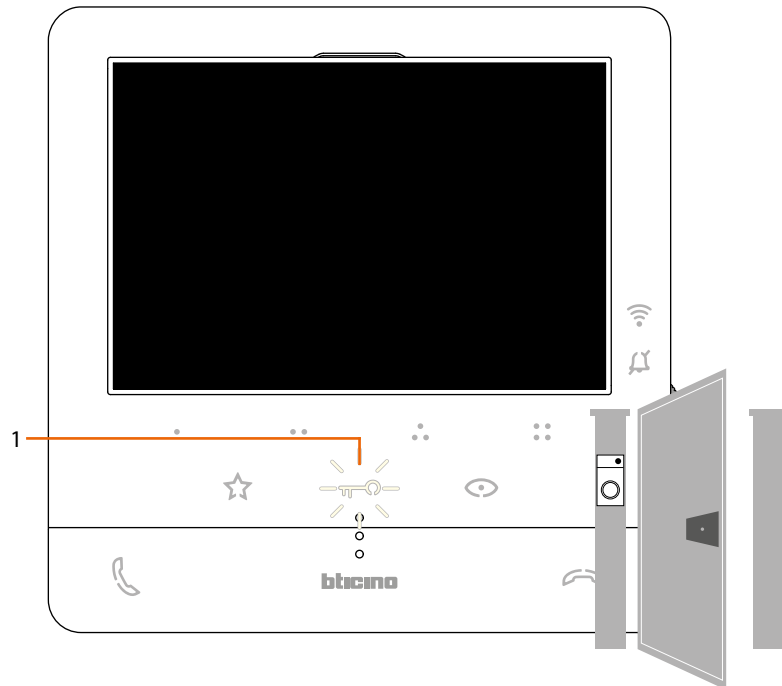

1. De toegang is geopend als de led knippert.

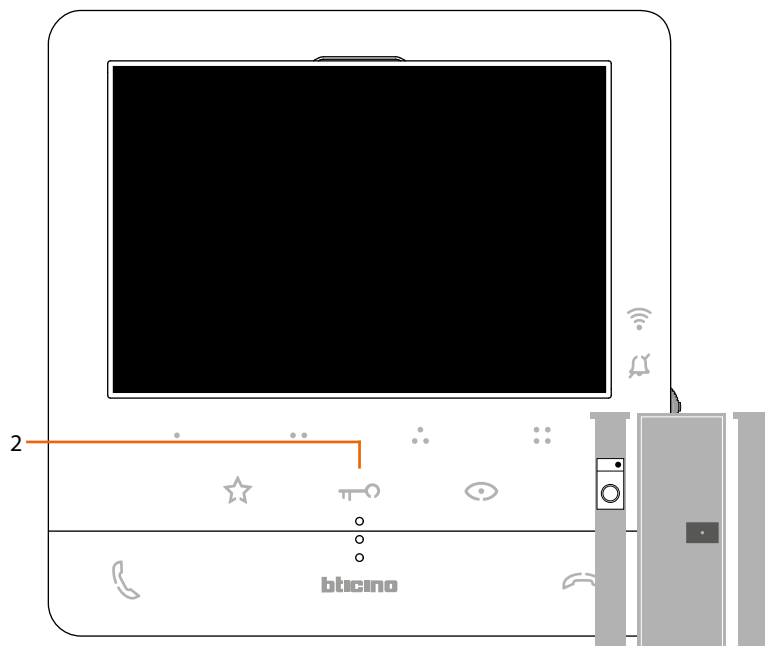

2. De toegang is echter gesloten als de led niet brandt.

Professionele studio

Deze service opent automatisch het gekoppelde slot zonder dat op de toets slot gedrukt moet worden wanneer een oproep afkomstig van een Buitenpost binnenkomt.

U kunt deze service inschakelen aan de hand van de configuratie die door uw installateur wordt ingesteld (zie [Programmering programmeerbare toetsen](#)) en vervolgens in het specifieke menu activeren (zie [professionele studio activeren/deactiveren](#)).

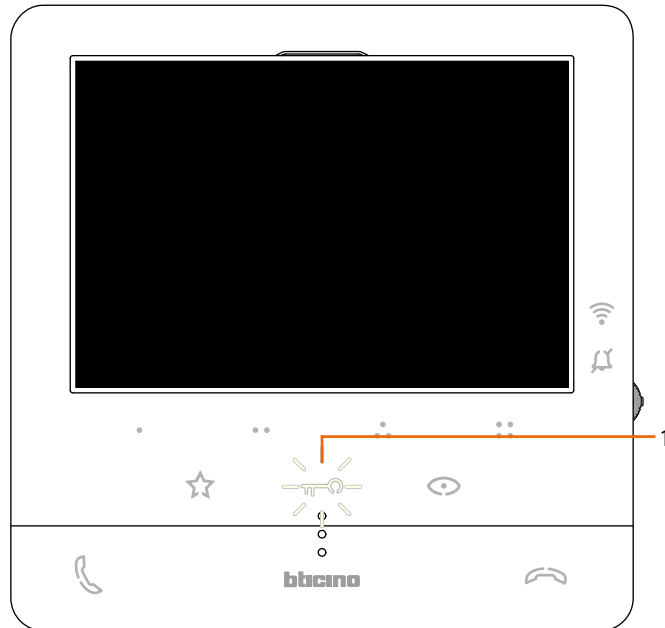

1. De led slot knippert als de service geactiveerd is

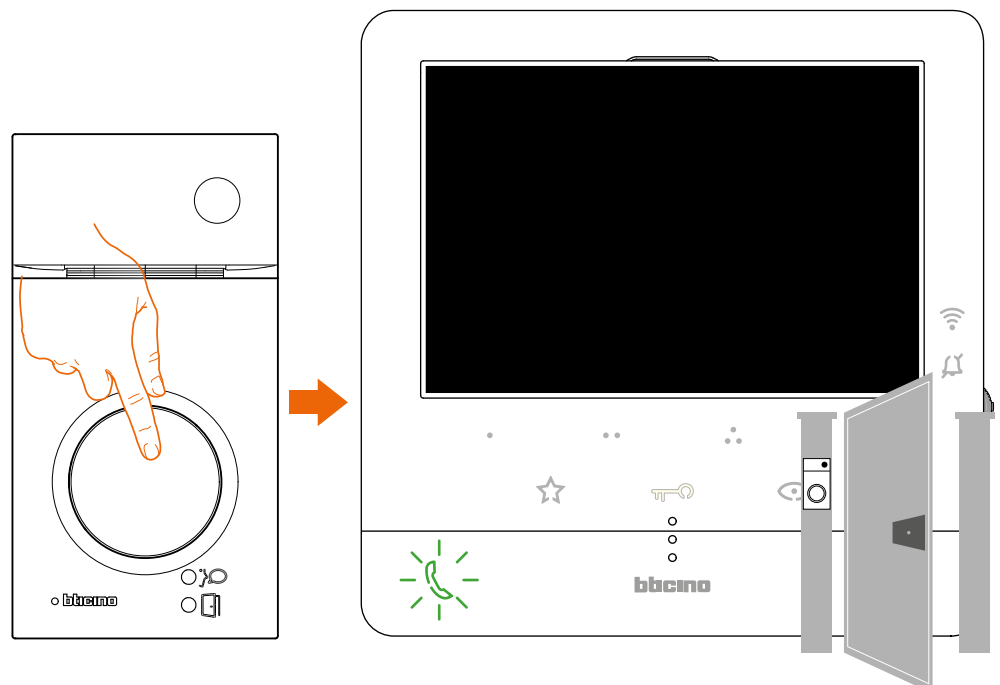

Het slot wordt automatisch geopend na een oproep afkomstig van een buitenpost.

Veilig slot

Wanneer deze service geactiveerd is, kan het slot van de buitenpost niet geopend worden als de buitenpost niet in een communicatie verwickeld is.

Het slot kan dus uitsluitend geopend worden wanneer tussen de Buitenpost en de Binnenpost een gesprek plaatsvindt.

De activering van deze service wordt tijdens de configuratie door uw installateur bepaald (zie [Achteraanzicht](#)).

Opmerking: kan niet samen met de service Professionele Studio worden geactiveerd

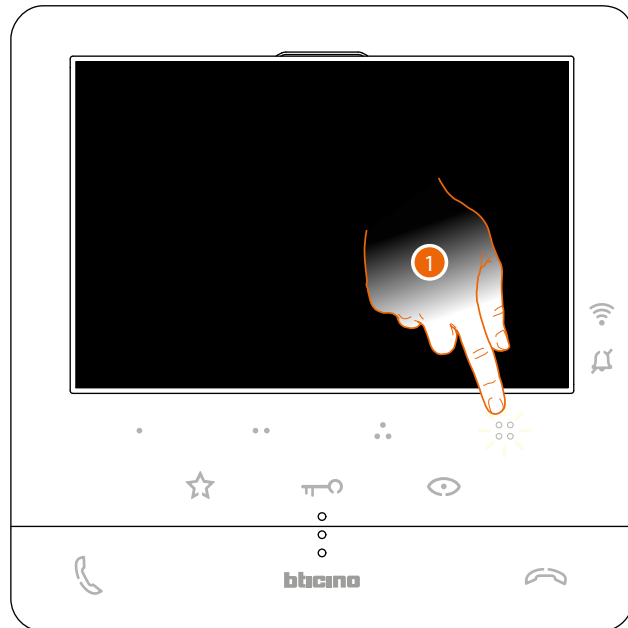

Wanneer de service geactiveerd is, is de toets slot of een van de programmeerbare toetsen die een slot activeren gedeactiveerd

1. De bijbehorende led knippert maar het commando wordt niet verricht als u op een van deze toetsen drukt.

Regelingen en Instellingen apparaat

Gebruik de joystick om de verschillende regelingen te verrichten (menu Regelingen en/of regeling parameters tijdens de beeld-/geluidsverbinding) en de instellingen (menu Instellingen)

De joystick gebruiken

Navigeer door het menu en selecteer de verschillende instellingen met behulp van de joystick aan de zijkant van het apparaat.

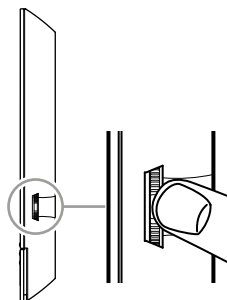

SYMBOOL	UIT TE VOEREN HANDELINGEN	SERVICE
	Indrukken	Bevestigt/opent de modus Regelingen
	Houd de knop meer dan 5 seconden ingedrukt	Opent de modus Instellingen
	Verplaats de joystick omhoog (zodra u de joystick loslaat keert deze naar de middelste stand terug)	Vorige pagina/niveau verhogen
	Verplaats de joystick omlaag (zodra u de joystick loslaat keert deze naar de middelste stand terug)	Volgende pagina/niveau verlagen

Afstellingen en Wifi-instellingen

Menu afstellingen en Wifi-instellingen

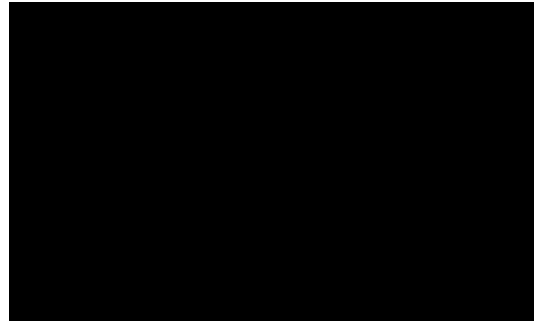

Druk vanuit stand-by op de joystick om het display te activeren



Beweeg de joystick omhoog/omlaag om de pagina te selecteren uit:

U kunt de app Home + Security uit de stores downloaden.

De pagina verdwijnt zodra de eerste koppeling met de app is verricht:



Opmerking: de afbeelding toont het apparaat met ingeschakelde functies. De achtergrond en de weergegeven iconen kunnen van de achtergrond en de iconen op het apparaat afwijken.

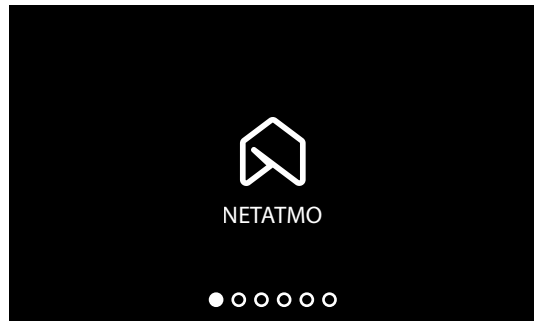

Geeft de [NETATMO-camera's](#) weer

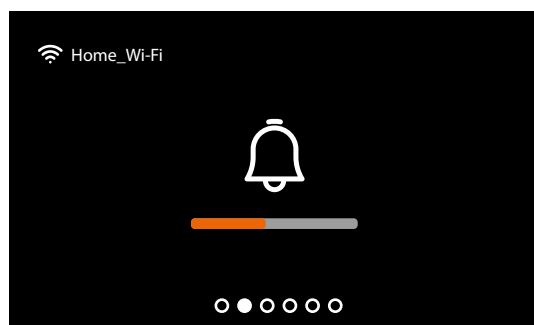

[Het volume van de beltonen regelen.](#)

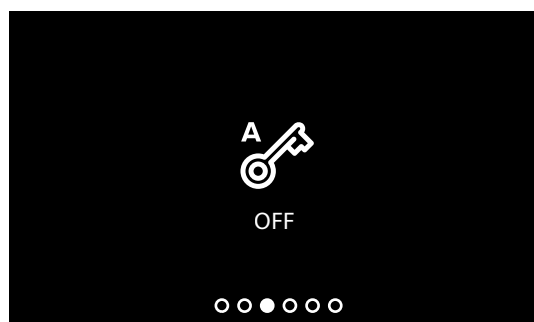

[Activeert/deactiveert de functie professionele studio.](#)

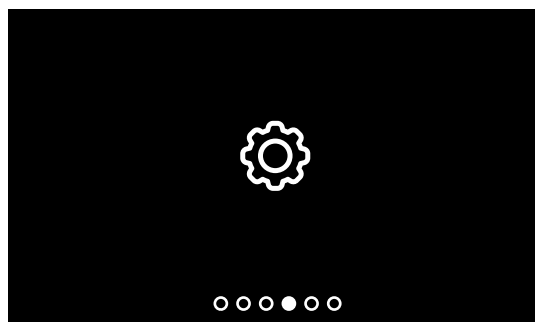

Pagina met wifi-instellingen

die u kunt gebruiken voor het activeren/deactiveren/resetten van de wifi, het verrichten van de eerste koppeling met de app en het resetten van het apparaat.

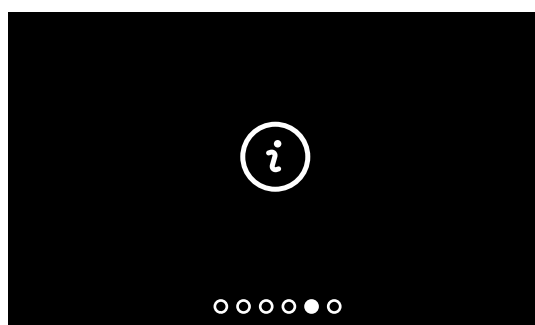

Informatie over het apparaat.

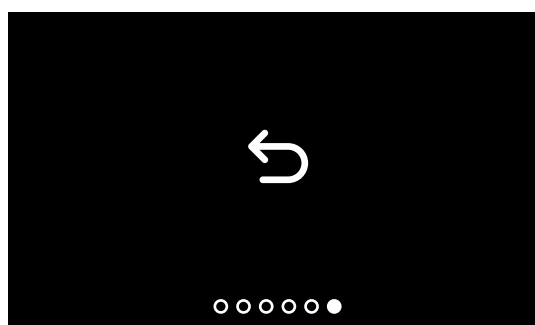

Menu afsluiten.

Volumeregeling beltoon

Druk vanuit stand-by op de joystick om het display te activeren en de desbetreffende pagina te selecteren.

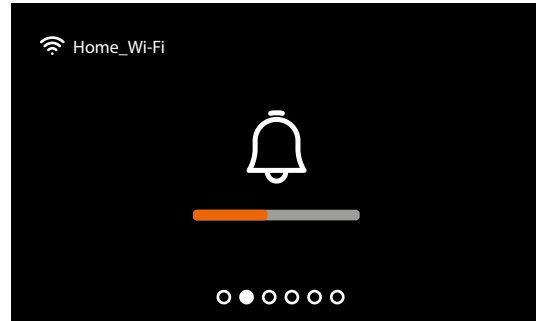

- 1 Regel het volume met een druk op de joystick. De beltoon wordt op het ingestelde geluidsniveau afgespeeld

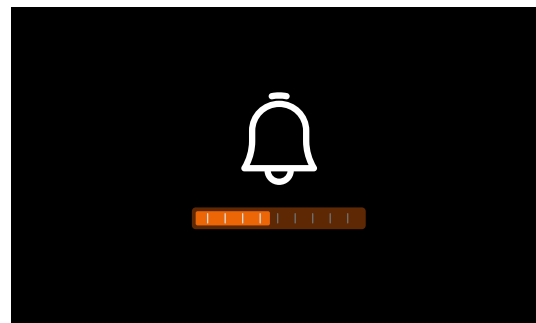

- 2 Beweeg de joystick omhoog/omlaag om het niveau van het volume (1 – 8) te selecteren.

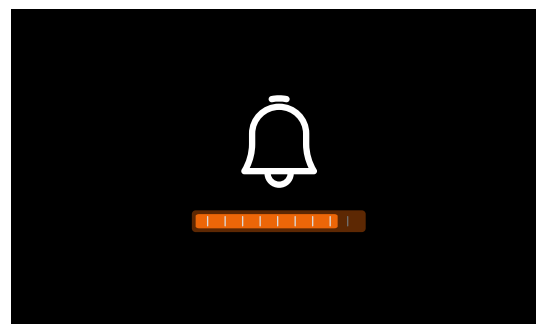

- 3 Bevestig de instelling met een druk op de joystick of wacht de time-out af.

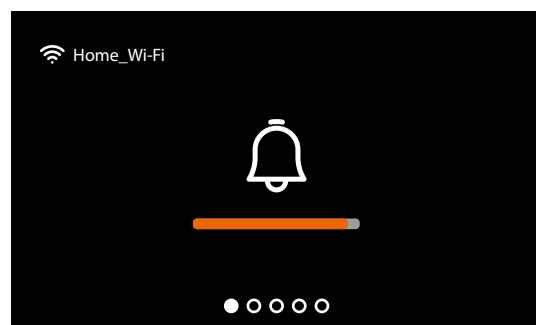

- 4 Beweeg de joystick omhoog/omlaag om een andere instelling te selecteren of de laatste pagina te selecteren en te kunnen afsluiten.

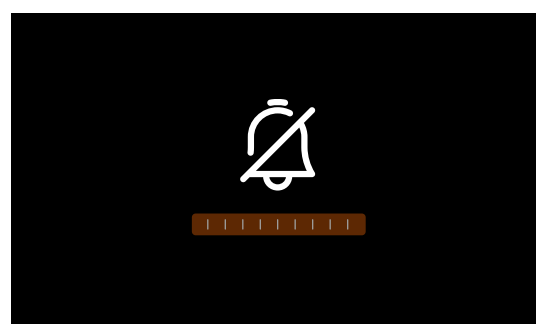

Het laagste niveau betekent dat de beltoon is uitgesloten. De bijbehorende LED knippert rood

Activering/deactivering professionele studio

Deze functie activeert automatisch het gekoppelde slot zonder dat op de toets slot gedrukt moet worden wanneer een oproep afkomstig van een buitenpost binnenkomt.

Activeer deze functie door Classe100 X16E te configureren zoals is beschreven in de paragraaf **Programmering programmeerbare toetsen**.

Bovendien moet de functie geactiveerd worden zoals hieronder is beschreven:

Druk vanuit stand-by op de joystick om het display te activeren en de desbetreffende pagina te selecteren

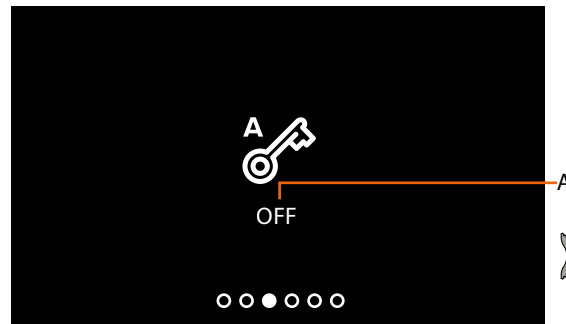

A Aanduiding status functie (ON = geactiveerd, OFF = gedeactiveerd)

1 Wijzig de modus dooar op de joystick te drukken.

Opmerking: kan niet geactiveerd worden samen met de functie Veilig slot en de functie Status deur.

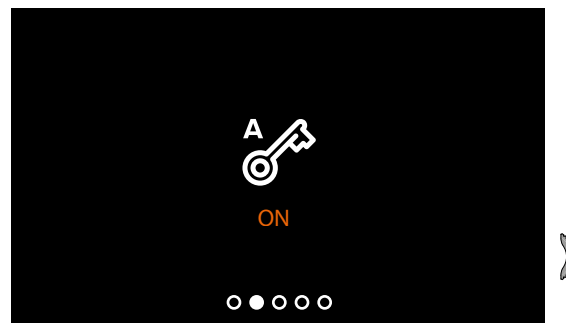

2 Beweeg de joystick omhoog/omlaag om een andere instelling te selecteren of de laatste pagina te selecteren en te kunnen afsluiten

Wi-fi instellingen

Druk vanuit stand-by op de joystick om het display te activeren en de desbetreffende pagina te selecteren.

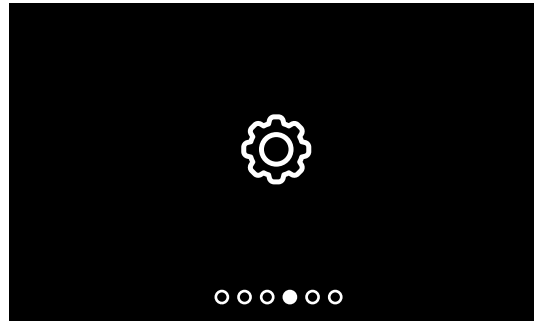

Druk op de joystick om de gewenste pagina te kiezen

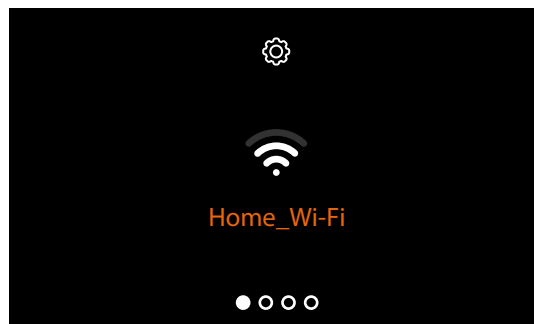

[Activeer/deactiveer het wifi-netwerk](#)

Opmerking: om het apparaat met het wifi-netwerk en de app te kunnen verbinden, moet u eerst de koppelprocedure van Classe100 X16E met de app Home + Security verrichten.

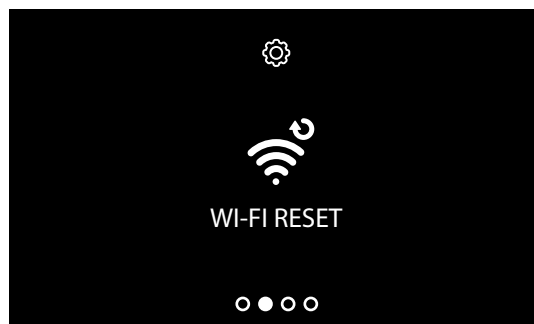

[Reset wifi-netwerk](#)



Apparaat resetten

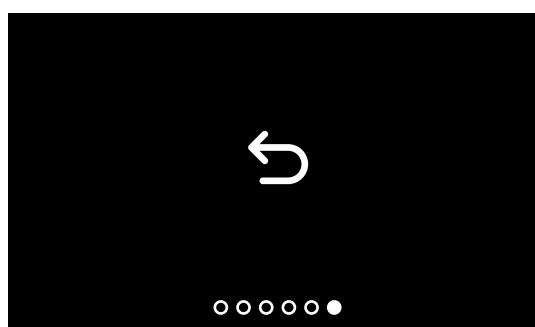

Menu afsluiten.

Activeer/deactiveer het wifi-netwerk

Op deze pagina kunt u het wifi-netwerk waarmee het apparaat verbonden is weergegeven en de verbinding eventueel deactiveren.

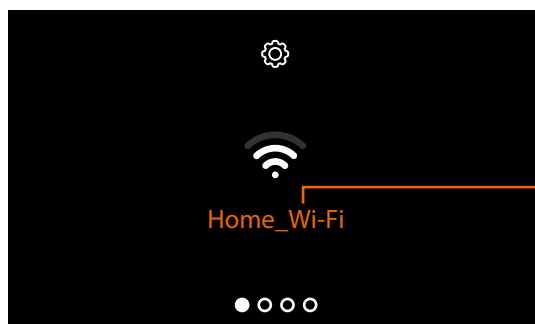

A Naam van het wifi-netwerk waar het apparaat op is aangesloten;

1. deactiveer het wifi-netwerk door op de joystick te drukken.

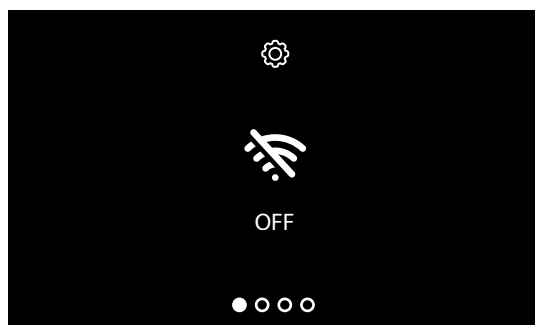

Nu is het wifi-netwerk niet langer actief; het apparaat is er echter nog wel mee geauthenticeerd

Opmerking: verricht de resetprocedure van het apparaat om het wifi-netwerk van het **apparaat los te koppelen**

Reset wifi-netwerk

In dit deel kunt u het wifi-netwerk waarmee het apparaat verbonden is of het netwerkwachtwoord weergeven

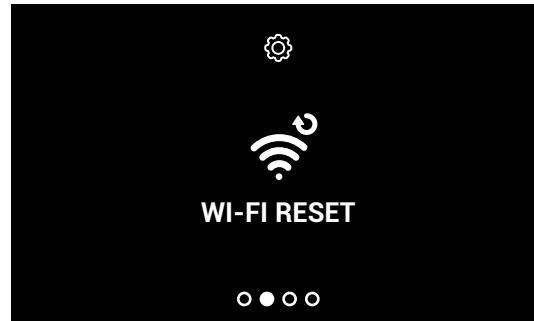

1. Druk op de joystick om het wifi-netwerk te resetten.

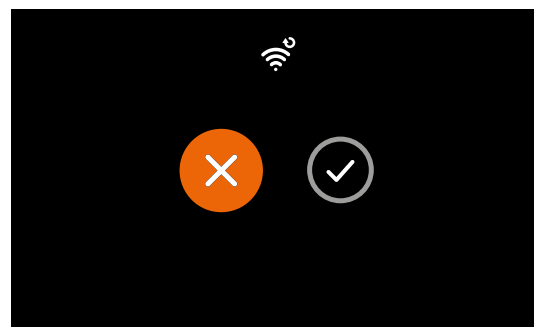

2. Beweeg de joystick omhoog/omlaag om de bevestigingsicoon te selecteren.

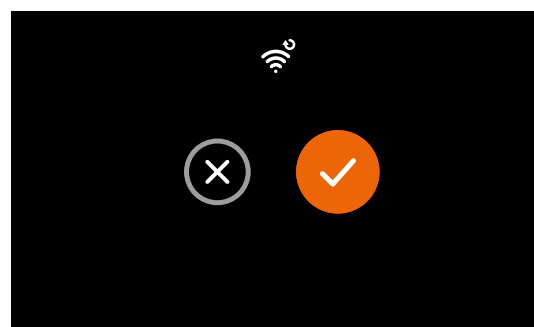

3. Druk ter bevestiging op de joystick.



Sluit het apparaat weer op hetzelfde of een ander / netwerk aan door de begeleide procedure van de app Home + Security in het deel [Instellingen/Wifi-beeldhuistelefoon instellen](#).

Opmerking: de verbinding wordt na een enkele seconde hersteld als u deze procedure niet afrondt.

Apparaat resetten

Op deze pagina kunt u het apparaat resetten.

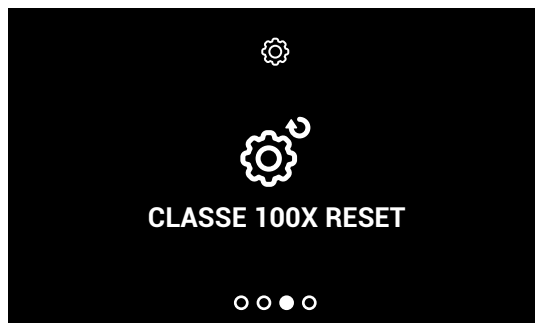

1. Druk op de joystick om het apparaat te resetten.

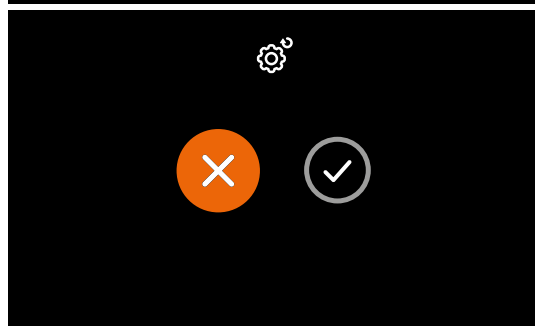

2. Beweeg de joystick omhoog/omlaag om de bevestigingsicoon te selecteren.

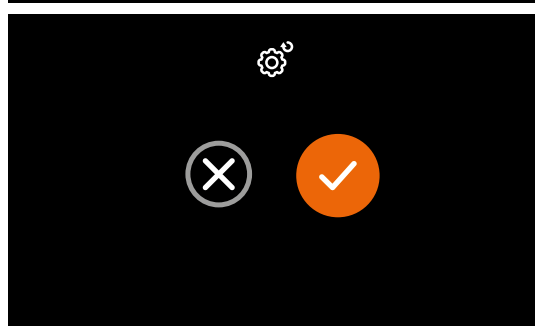

3. Druk ter bevestiging op de joystick.

Opmerking: Alle gegevens van de gekoppelde accounts en het wifi-netwerk zullen verwijderd worden.

Informatie over het apparaat

Druk vanuit stand-by op de joystick om het display te activeren en de desbetreffende pagina te

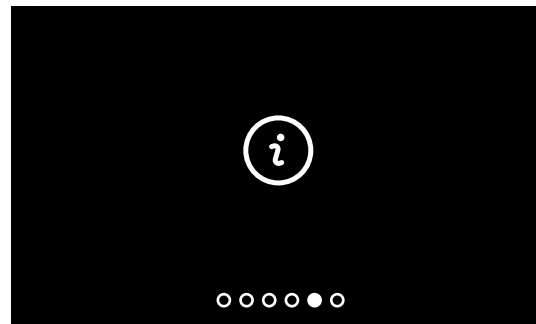

1. Druk op de joystick om de informatie weer te geven

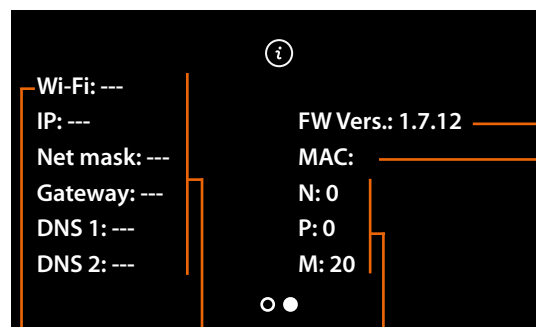

- A Naam van het wifi-netwerk waar het Classe100 X16E op is aangesloten.
- B Netwerkparameters.
- C Firmwareversie.
- D MAC-adres.
- E Waarde van de configuratoren (zie [Configuratie](#)).

2. Beweeg de joystick omhoog/omlaag om de juridische opmerkingen te selecteren.

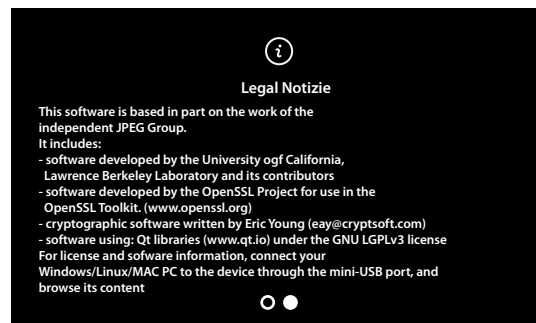

Regelingen parameters beeld/geluid (deze functie is niet beschikbaar voor NETATMO-camera's)

Tijdens een verbinding met een Binnen- of Buitenpost of met behulp van de functie Naar huis bellen van de app Home + Security kunt u het spraakvolume en, in het geval van een beeldverbinding, de kleur, het contrast en de helderheid van het beeld wijzigen.



- 1 Druk tijdens een verbinding op de joystick om de parameters te wijzigen



De pagina toont het type parameter (A) en het ingestelde niveau (B)

- 2 Beweeg de joystick omhoog/omlaag om het type parameter waarvan u de waarde wilt wijzigen (zie de volgende tabel) te selecteren

ICOON	TYPE PARAMETER
	Spraakvolume (Deze parameter kan uitsluitend worden geregeld als de spraakfunctie geactiveerd is)
	Helderheid van het beeld
	Contrast van het beeld
	Kleur van het beeld



- 3 Regel het niveau met een druk op de joystick.



- 4 Beweeg de joystick omhoog/omlaag om het gewenste niveau te selecteren.



- 5 Bevestig met een druk op de joystick of wacht de time-out af.

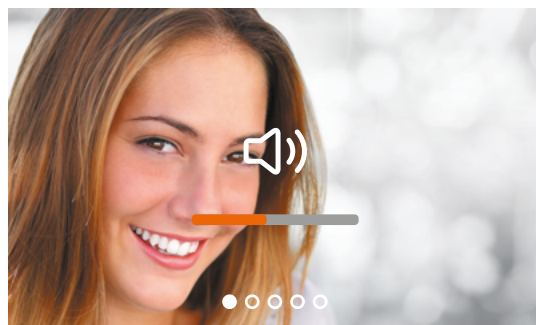

- 6 Beweeg de joystick omhoog/omlaag om een andere parameter te selecteren of de laatste pagina te selecteren en te kunnen afsluiten.

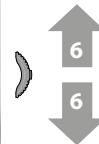

Instellingen

Menu instellingen

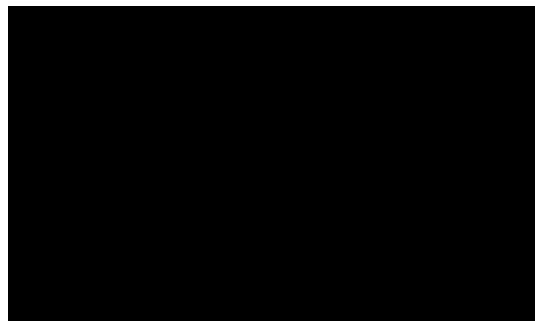

Druk vanuit stand-by **minstens 5 seconden** op de joystick om het display te activeren en het menu instellingen te openen

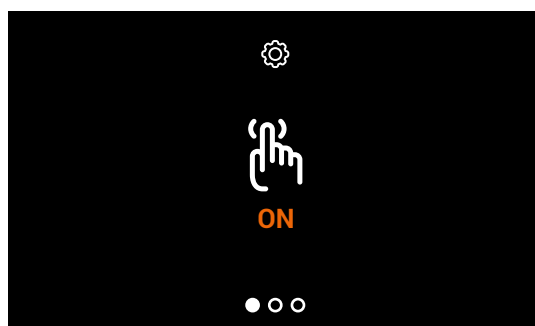

Beweeg de joystick omhoog/omlaag om de pagina te selecteren uit:

Activeert/deactiveert de toon van de toetsen

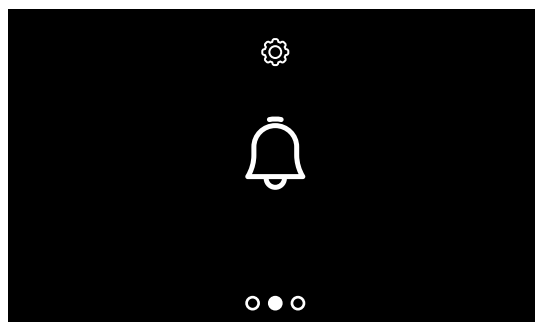

Een beltoon met een gebeurtenis combineren

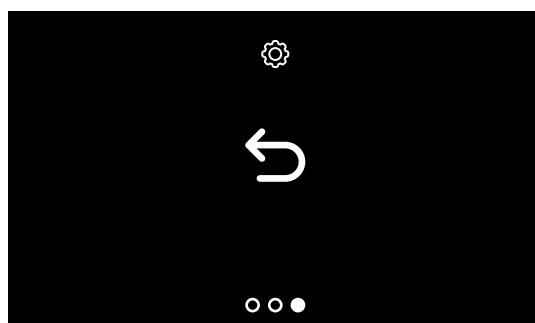

Menu afsluiten

Activering/deactivering geluid toetsen

Deze functie activeert/deactiveert de weergave van een PIEP wanneer de toetsen ingedrukt worden. De functie is standaard gedeactiveerd. Verricht de volgende procedure om deze functie te wijzigen:

Druk vanuit stand-by 5 seconden lang op de joystick om het geavanceerde menu te openen en de desbetreffende pagina te selecteren.

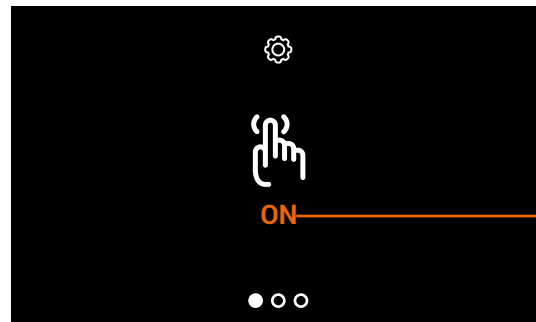

A Aanduiding status functie (ON = geactiveerd, OFF = gedeactiveerd)

1 Wijzig de modus door op de joystick te drukken.

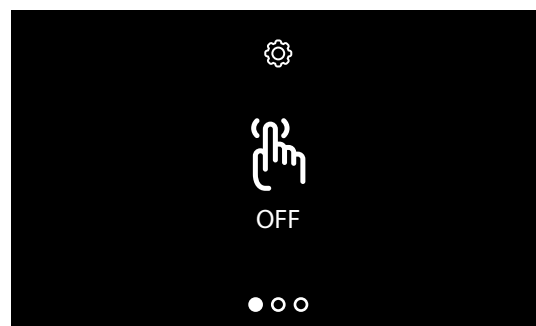

2 Beweeg de joystick omhoog/omlaag om een andere instelling te selecteren of de laatste pagina te selecteren en te kunnen afsluiten

Een beltoon met een gebeurtenis (oproep) koppelen

Op deze pagina kunt u de beltonen die met de verschillende typen oproepen gekoppeld zijn wijzigen. De beltonen die afgespeeld worden na een oproep afkomstig van buitenposten die zijn geconfigureerd met S=2 en S=3, zijn standaard bepaald en kunnen niet worden gewijzigd. (informeer bij uw installateur naar de configuratie van de buitenposten)

Druk vanuit stand-by 5 seconden lang op de joystick om het geavanceerde menu te openen en de desbetreffende pagina te selecteren.

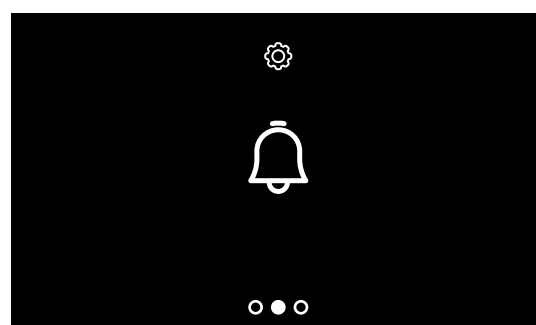

1 Koppel de eerste gebeurtenis met een druk op de joystick.

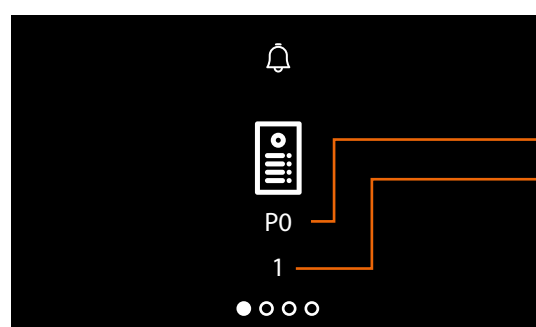

2 Beweeg de joystick omhoog/omlaag om het type oproep waarvan u de beltoon wilt instellen (zie de volgende tabel) te selecteren

De pagina toont het type oproep (A) en de momenteel ingestelde beltoon (B)

ICOON	TYPE OPROEP
	Keuze beltoon oproep van de PRIMAIRE BUITENPOST
	Keuze beltoon oproep van de SECUNDAIRE BUITENPOST
	Keuze beltoon OPROEP OP VERDIEPING
	Keuze beltoon INTERCOMOPROEP
	Keuze beltoon EXTERNE INTERCOMOPROEP (uitsluitend met interface 346850)

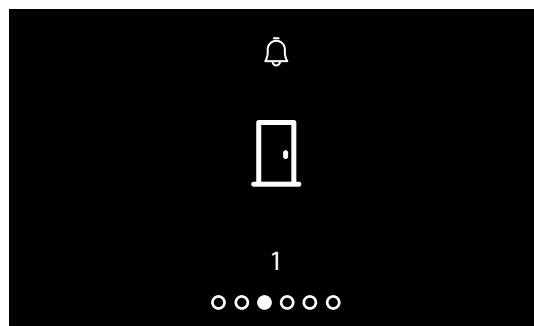

3 Druk op de joystick om verder te gaan

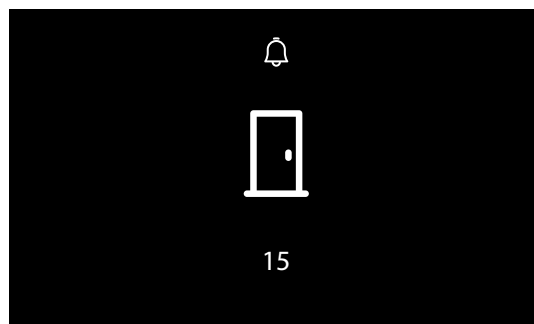

4 Beweeg de joystick omhoog/omlaag om de koppelen beltoon te selecteren (de beltoon wordt afgespeeld).

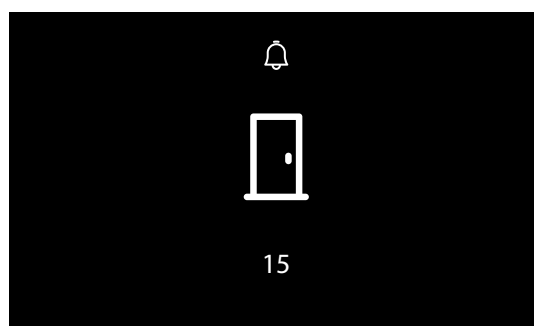

5 Bevestig met een druk op de joystick of wacht de time-out af

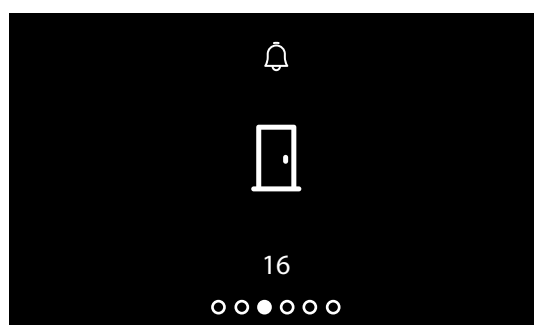

6 Beweeg de joystick omhoog/omlaag om een andere oproep te selecteren of de laatste pagina te selecteren en te kunnen afsluiten



Gebruik op afstand

Koppeling Classe100 X16E met app Home+Security

Gebruik de gratis app Home + Security om met uw Classe100 X16E with Netatmo te communiceren. Als u zich heeft geregistreerd en aangemeld, moet u de telefoon met het apparaat koppelen. Nu kunt u:

- een oproep van de beeldhuistelefoon afkomstig van de Buitenposten beantwoorden;
- Naar huis bellen (een oproep verrichten naar uw Classe100 X16E with Netatmo);
- de beelden afkomstig van de Buitenposten en de camera's weergeven;
- het slot van Buitenposten openen;



Download de Home + Security app (voor iOS-apparaten uit de App Store, voor Android-apparaten uit de Play store) door de camera op de QR Code te richten:



Download de app Home + Security uit de stores (App Store voor iOS®-apparaten, Play store voor Android®-apparaten) om deze functies op afstand te kunnen controleren.

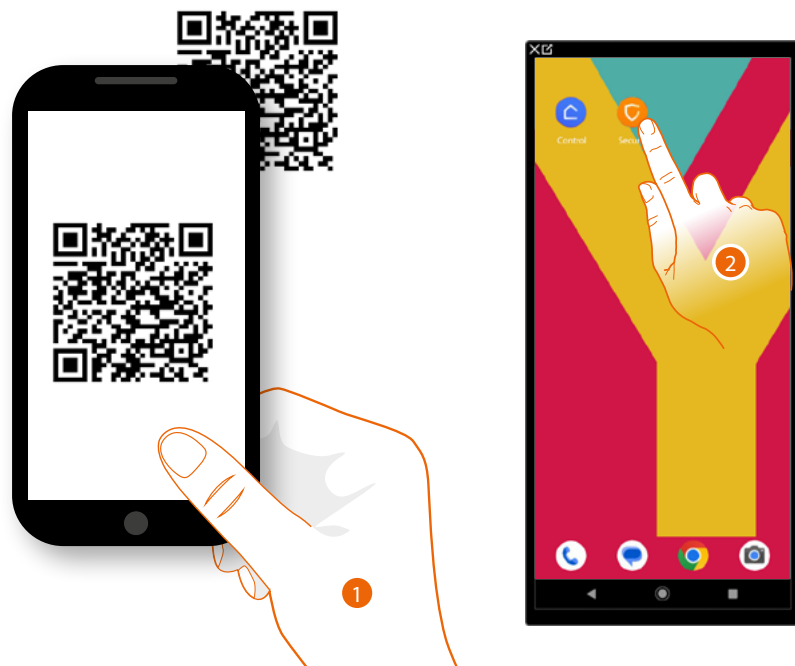

1. Start de App op de smartphone op, lees de QR-codes en richt vervolgens de camera op de QR-code of zoek de App Home + Security in de stores.
2. Download de app en raak hem aan op hem te openen.

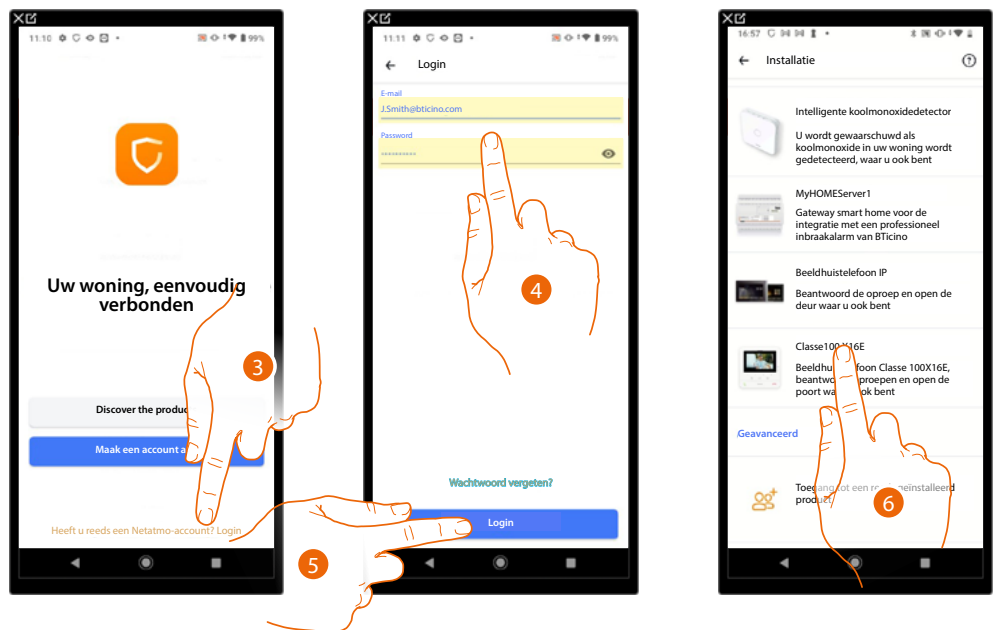

3. Raak het scherm aan om in de app Home+Security in te loggen (na u eerst te hebben geregistreerd).
4. Voer de gegevens van de Home+Security app in.
5. Raak het scherm aan om verder te gaan.

Nu toont het systeem een tutorial die u helpt om uw apparaat te koppelen.

Opmerking: controleer of het apparaat aangesloten is op een LAN-netwerk dat met het internet verbonden is, voordat u met het koppelen aanvangt.

6. Raak het scherm aan om het apparaat te selecteren.

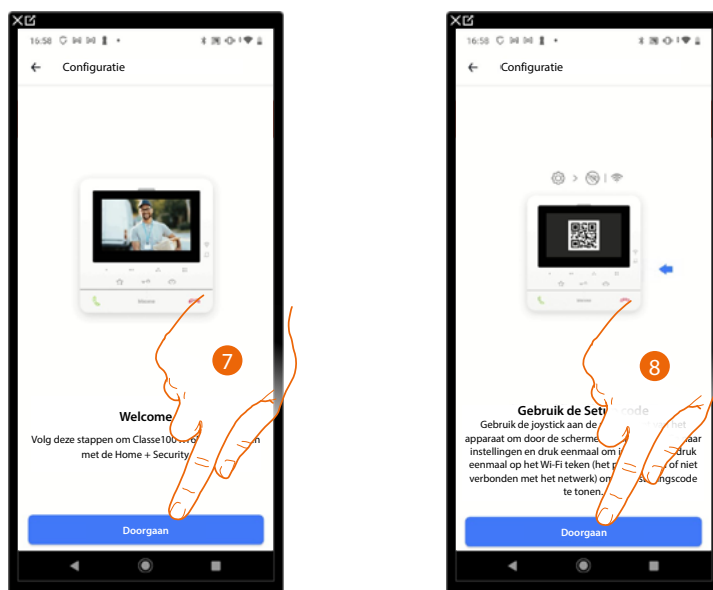

7. Raak de toets aan om de koppelprocedure te starten.

Opmerking: als het koppelen onderbroken wordt voordat de procedure voltooid is, moet u Classe100 X16E met de specifieke procedure resetten.

8. Raak het scherm aan om verder te gaan. Scan nu de QR-code op het apparaat.

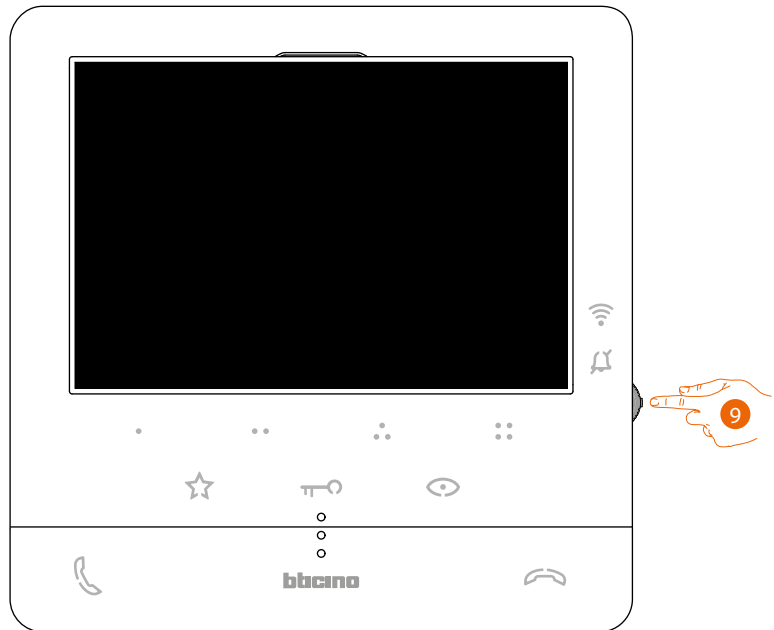

9. Druk vanuit stand-by op de joystick om het display te activeren.

Dit scherm wordt weergegeven p, aam te geven dat uw Classe100 X16E nooit gekoppeld is. Dit scherm verdwijnt zodra de procedure is afgerond.

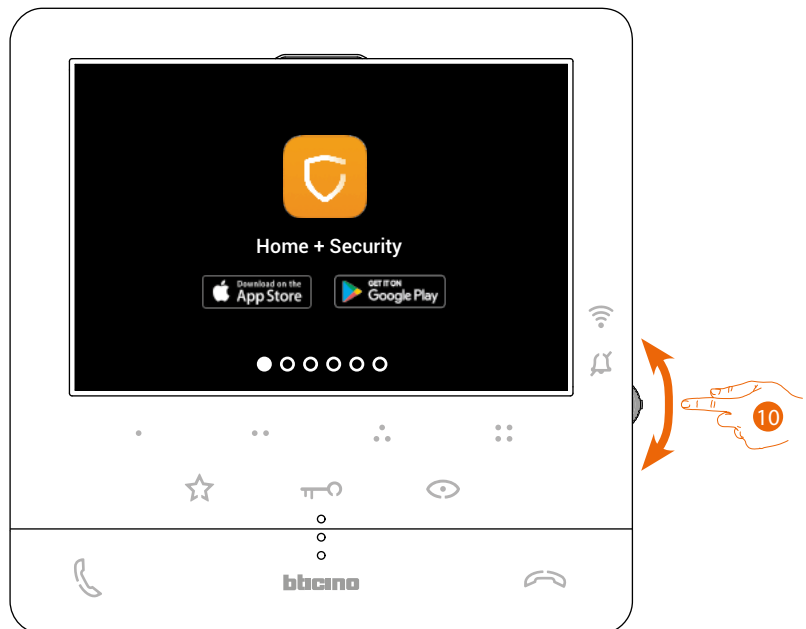

10. Beweeg de joystick omlaag om de pagina Wifi-instellingen te selecteren.

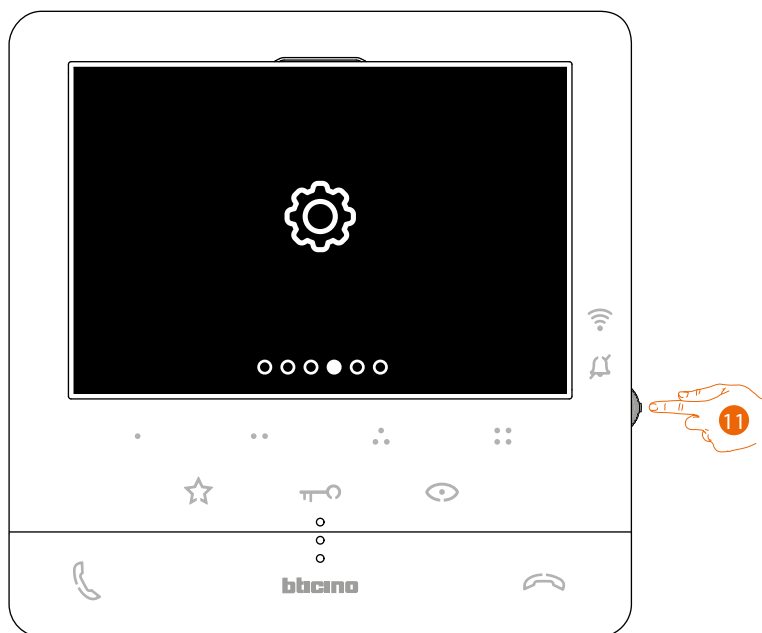

11. Open de pagina door op de joystick te drukken.

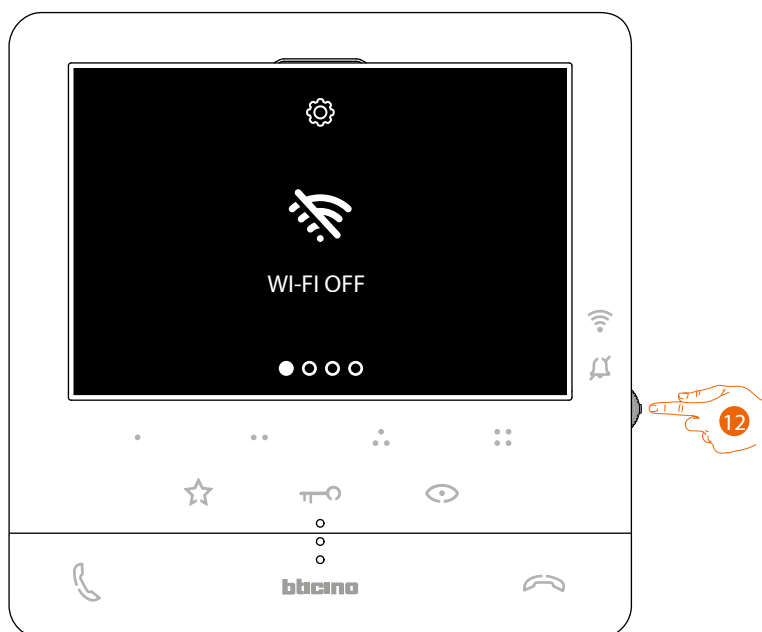

12. Raak de toets aan om het tijdelijke wifi-netwerk dat uw Classe100 X16E opzet te activeren.

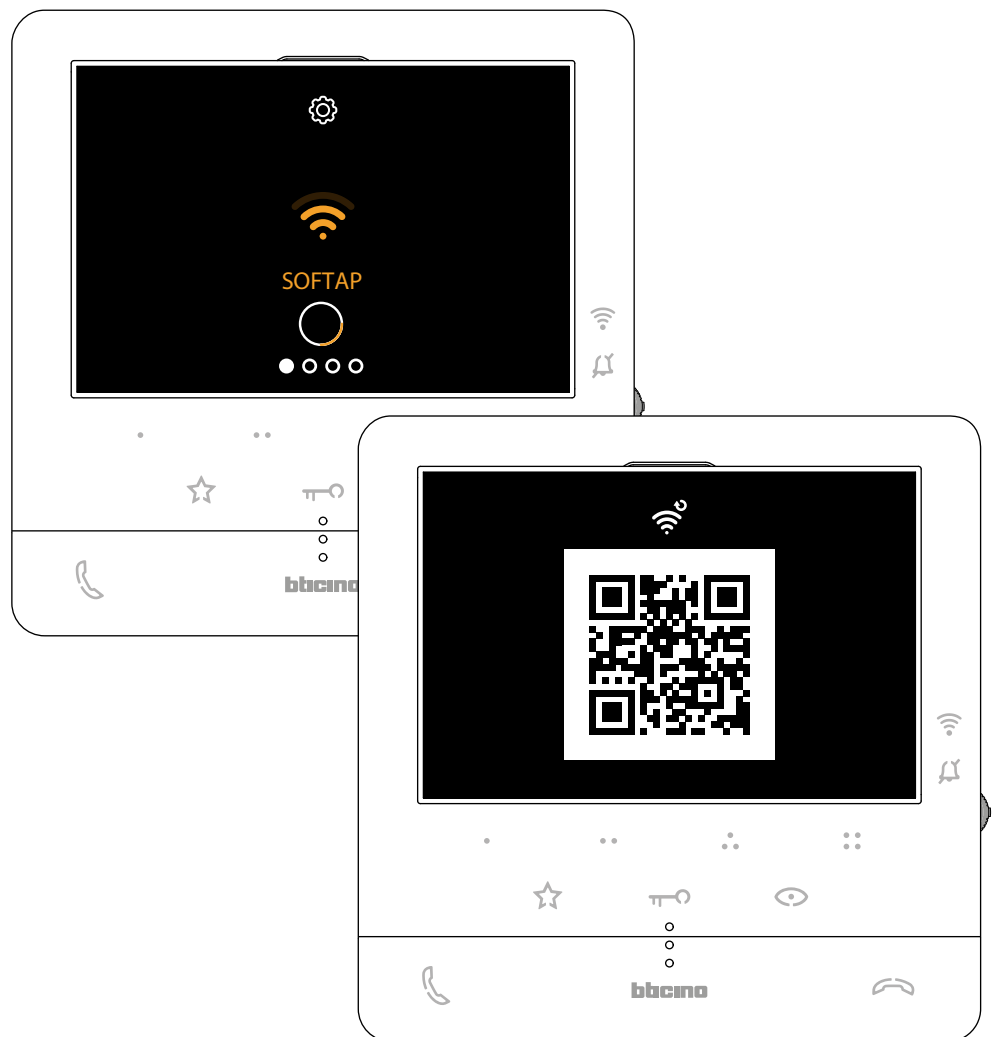

Dit scherm wordt weergegeven. Een aantal seconden later wordt een QR-code weergegeven.



13. Richt de smartphone op de QR-code.

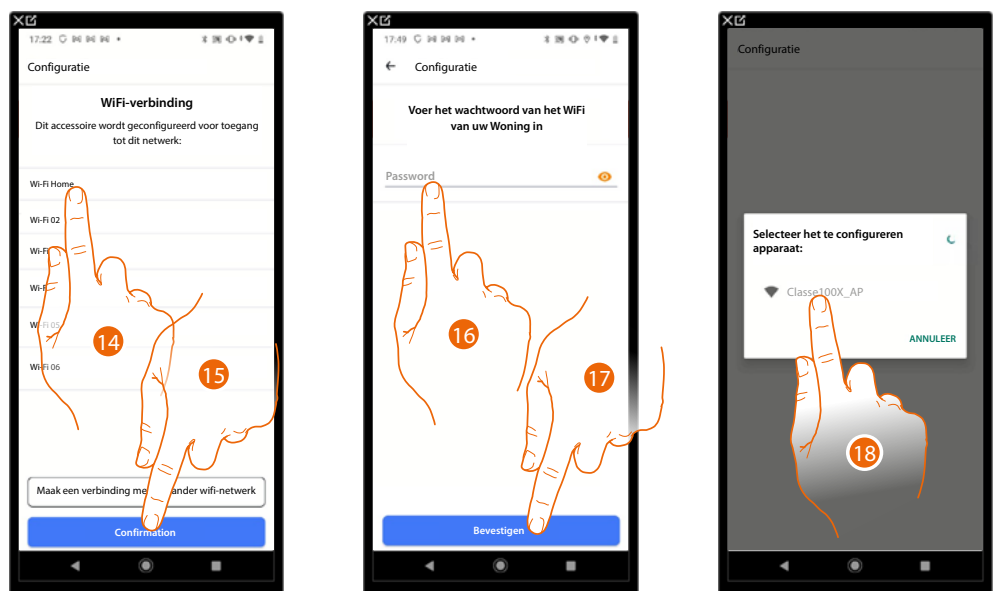

14. Selecteer het WiFi-netwerk van de woning waar u de Classe100 X16E mee wilt verbinden.

15. Raak het scherm aan om te bevestigen.

16. Voer het wachtwoord van het WiFi-netwerk van uw woning in.

17. Raak het scherm aan om te bevestigen.

18. Selecteer het te koppelen apparaat.

Nu beginnen uw Classe 100X16E en uw smartphone gegevens uit te wisselen. Dit kan enkele minuten duren.

De bevestigingsschermen wordt weergegeven als het koppelen is afgerond

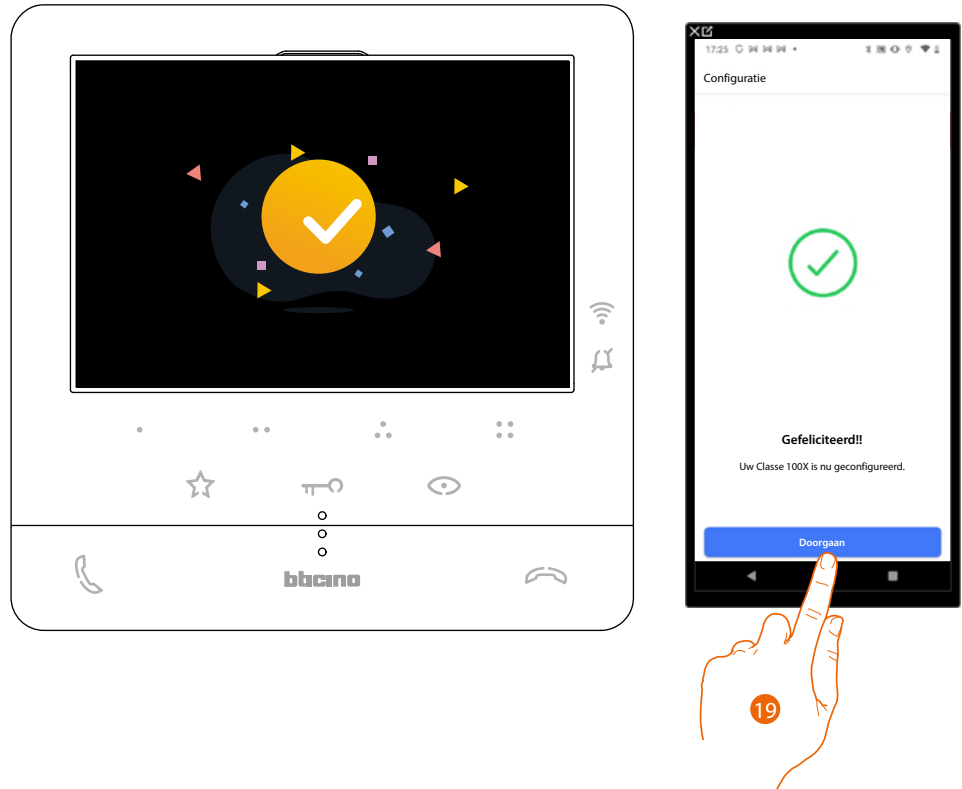

19. Raak het scherm aan om te beëindigen.

Opmerking: in het specifieke menu **Wifi-instellingen** kunt u de wifi-verbinding van Classe100 X16E deactiveren of het wifi-netwerk voor het wijzigen van het wachtwoord resetten.

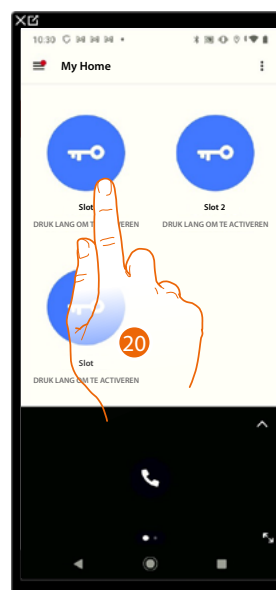

20. Raak het scherm aan om de functies van het apparaat op afstand te bedienen.

BTicino SpA
Viale Borri, 231
21100 Varese
www.bticino.com
