

# ENSTO

## Ensto Pro EVF200 / EVF300



**FR**

Instructions d'installation  
Manuel de l'utilisateur

CE

RAK112B\_FR  
2024-12-03  
© 2024 Legrand Finland Oy

# Contenu

## Instructions d'installation

1. Instructions de sécurité.....	3
2. Description des symboles.....	3
3. Abréviations.....	4
4. Contenu de la livraison.....	5
5. Accessoires – méthode d'installation et site.....	6
6. Accessoires - numéro de commande et dimensions.....	7
7. Instructions de montage.....	11
7.1. Avant l'installation.....	11
7.2. Montage de l'EVF200 sur un moulage en béton sur le site.....	12
7.3. Montage de EVF200 sur le cadre de montage au sol.....	14
7.4. Montage de l'EVF200 sur une fondation en béton.....	16
7.5. Montage de l'EVF200 sur une fondation en béton de l'Unimi.....	18
7.6. Montage de l'EVF300 sur un moulage en béton sur le site.....	20
7.7. Montage de l'EVF300 sur une fondation en béton.....	23
8. Raccords d'alimentation.....	25
9. Mise en service.....	28
9.1. Bornes de connexion externes.....	28
9.2. Vue de la disposition des composants sur l'unité de commande.....	28
9.3. Raccordement à la station de recharge.....	29
9.4. Connexions Ethernet.....	29
9.5. Zone de couverture WiFi.....	30
10. Données techniques.....	31
11. Dessins cotés.....	35
12. Liste de contrôle pour l'installation et la mise en service.....	37
13. Instructions d'entretien / de maintenance préventive.....	38
14. Instructions de test pour le dispositif de protection électrique.....	39
15. Dépannage.....	39
16. Touche de codification.....	40
17. Garantie.....	40
18. Déclaration de conformité.....	40
19. Mise au rebut.....	40

## Manuel de l'utilisateur

20. Interfaces utilisateur.....	41
21. Chargement.....	41
21.1. Chargement gratuit.....	41
21.2. Chargement par RFID.....	42
22. Prise domestique.....	43

# Instructions d'installation

## 1. Instructions de sécurité



Personne compétente en électricité

- L'installation ne doit être effectuée que par un professionnel qualifié.
- Lisez attentivement ces instructions avant d'installer, d'utiliser ou d'entretenir la station de recharge.
- Respectez les instructions de ce manuel et assurez-vous que l'installation est conforme aux réglementations nationales en matière de sécurité, aux méthodes d'installation et aux restrictions.
- Les informations fournies dans ce manuel ne dispensent en aucun cas l'installateur ou l'utilisateur de respecter toutes les règles de sécurité en vigueur.
- Conservez ce manuel en vue d'une installation et d'un entretien ultérieurs.



**AVERTISSEMENT**

**Risque d'électrocution ! Risque d'incendie !**

- **Une installation incorrecte peut entraîner des blessures et des dommages matériels.**
- **Ne pas mettre l'appareil sous tension avant que les travaux d'installation ne soient terminés.**

## 2. Description des symboles

	AVERTISSEMENT - Indique un danger de niveau moyen qui, s'il n'est pas évité, peut entraîner la mort ou des blessures graves ou des dommages considérables à l'équipement.
	Une personne compétente en électricité est une personne qui possède une formation et une expérience appropriées lui permettant de percevoir les risques et d'éviter les dangers que l'électricité peut créer.
	Identificateur pour fiche et prise de courant AC / EN62196-2 / Type 2
	Zone de lecture de l'identification par radiofréquence pour l'identification automatique des étiquettes RFID.
	Instructions relatives à l'environnement.



### 3. Abréviations

Abréviation	Description
LED	Diode électroluminescente
MCB	Disjoncteur miniature, protège les câbles et les équipements contre les surcharges et les courts-circuits
OCPP	Protocole de point de charge ouvert, protocole selon lequel le chargeur communique avec les systèmes dorsaux
RCBO	Disjoncteur à courant résiduel avec protection contre les surintensités
RCD	Dispositif de courant résiduel, protège les humains et les animaux contre les chocs électriques
RDC-DD	Dispositif de détection du courant continu résiduel, protège les humains et les animaux contre les chocs électriques
RFID	Identification par radiofréquence, système de lecture/écriture à distance des informations, utilisé ici pour identifier les utilisateurs autorisés des bornes de recharge
USB	Universal Serial Bus, spécifications pour les câbles, les connecteurs et les protocoles
RS-485	Norme recommandée 485, norme définissant les caractéristiques électriques des pilotes et des récepteurs utilisés dans les systèmes de communication en série

## 4. Contenu de la livraison

- Station de recharge
- Clé triangulaire
- Instructions d'installation / Manuel de l'utilisateur en anglais

Ensto Pro (EVF) est une solution pour la recharge de deux véhicules électriques. Elle est spécialement conçue pour la recharge rapide en courant alternatif.

EVF200: Station de recharge double

EVF300: Station de recharge double et armoire de distribution

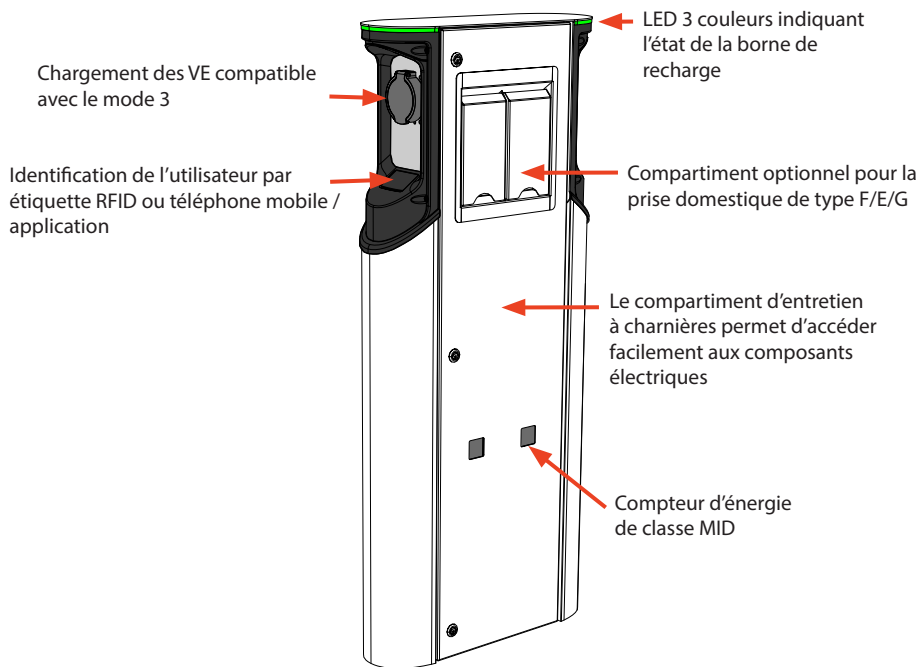

Diverses options de communication et de connectivité :  
Ethernet, 4G, WiFi



Les modules de charge de base compatibles permettent une modularité en fonction des besoins du client.



## 5. Accessoires – méthode d'installation et site

La livraison ne comprend pas d'accessoires d'installation.

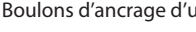
Veuillez commander séparément les accessoires correspondant à la méthode de montage choisie.

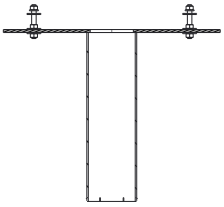
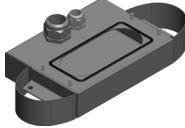
EVF200	
Méthode d'installation et site	Accessoires
Montage au sol en béton sur le site	 <p>Boulons d'ancrage d'un fournisseur local</p>
Montage au sol sur un cadre de montage	
	 <p><b>EVTL32.00:</b> Boîtier de montage au sol, entrée de câble par le bas *</p> <p><b>ou</b></p>  <p><b>EVTL28.00:</b> Cadre de montage au sol</p>
Montage au sol sur une fondation en béton	 <p><b>EVTL36.00:</b> Adaptateur</p> <p>Fondation en béton, code du produit SJR-08, Sähkö-Jokinen Oy, <a href="https://www.sahkojokinen.fi/en">https://www.sahkojokinen.fi/en</a></p>
Montage au sol sur fondation en béton Unimi	 <p><b>EVTL34.00:</b> Boîte de montage au sol, entrée de câble par le haut *</p> <p>Solutions Unimi : Fondation en béton, code du produit 100-1 Plaque de recouvrement Adaptateur, code du produit 100-13 <a href="http://www.unimi.se">www.unimi.se</a></p>

\* EVTL32.00 ou EVTL34.00 est obligatoire pour obtenir la classification IP54 de la station de recharge.

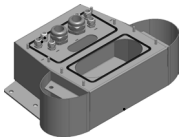
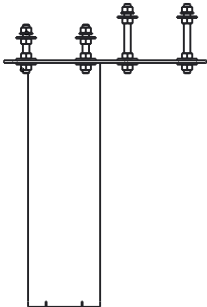
EVF300	
Méthode d'installation et site	Accessoires
Montage au sol en béton sur le site	Boulons d'ancrage provenant d'un fournisseur local
Montage au sol sur un cadre de montage en béton	 <p><b>EVTL35.00:</b> Boîtier de montage au sol *</p>  <p><b>EVTL37.00:</b> Adaptateur</p>
	Fondation en béton, code du produit SJR-08, Sähkö-Jokinen Oy, <a href="https://www.sahkojokinen.fi/en">https://www.sahkojokinen.fi/en</a>

\* EVTL35.00 est obligatoire pour obtenir la classification IP54 de la station de charge.

## 6. Accessoires - numéro de commande et dimensions

### EVTL32.00 Boîtier de montage au sol pour EVF200

EVTL32.00 est un boîtier de montage au sol avec entrée de câble par le bas.

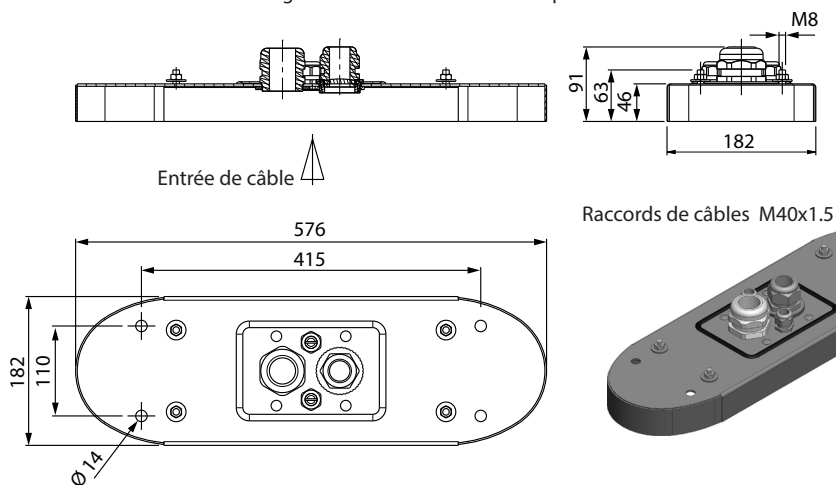

## EVTL34.00 Boîtier de montage au sol pour EVF200

EVTL34.00 est un boîtier de montage au sol avec entrée de câble par le haut.

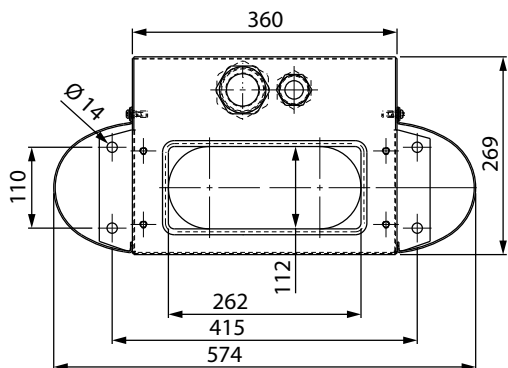
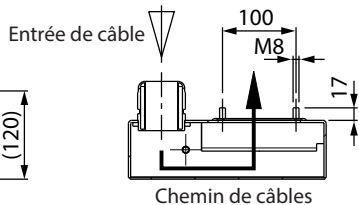
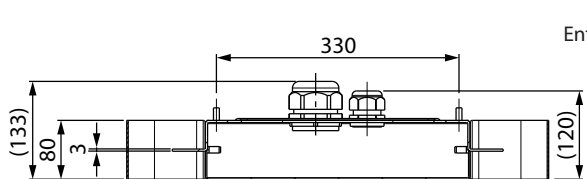

Raccords de câbles M40x1.5

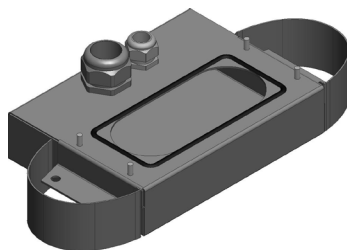

## EVTL28.00 Cadre de montage au sol pour EVF200

EVTL28.00 est un ensemble complet tel qu'illustré sur la figure.

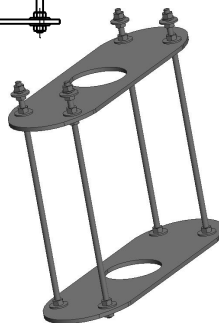
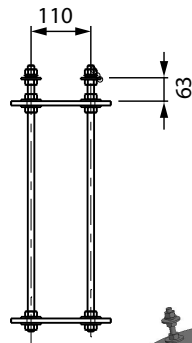
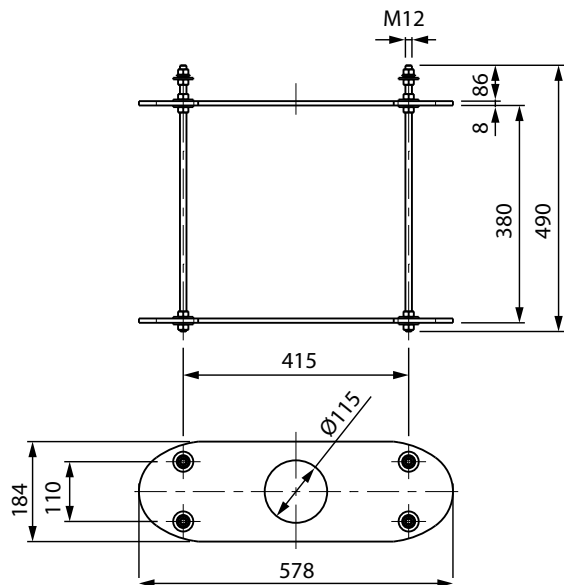

## EVTL36.00 Adaptateur pour fondation en béton pour EVF200

L'adaptateur pour fondation en béton est conçu pour être utilisé avec une fondation en béton, code du produit SJR-08, fournie par Sähkö-Jokinen Oy. Veuillez commander la fondation à l'adresse suivante :

<https://www.sahkojokinen.fi/en>

*Si vous souhaitez utiliser une fondation d'un autre fabricant, assurez-vous qu'elle est compatible avec l'adaptateur.*

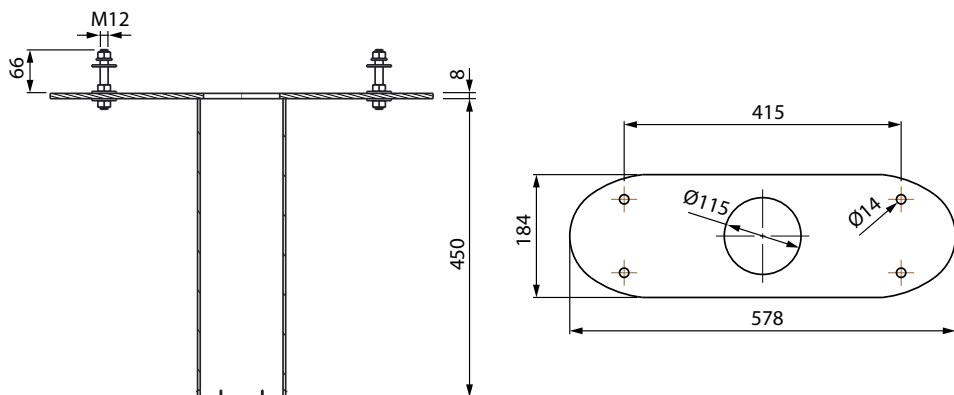

## EVTL35.00 Boîtier de montage pour EVF300

EVTL35.00 est un boîtier de montage au sol avec entrée de câble par le bas jusqu'à la plate-forme principale.

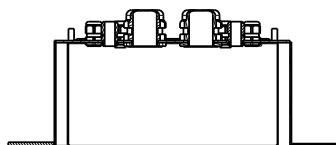
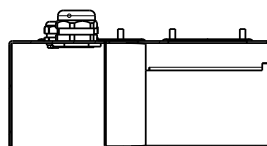
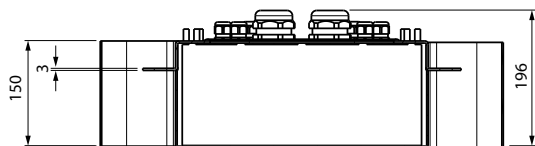

Raccords de câbles M40x1.5

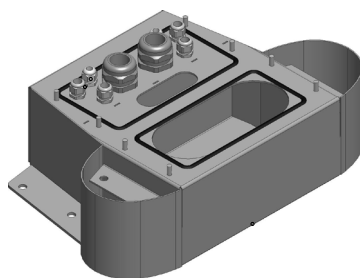
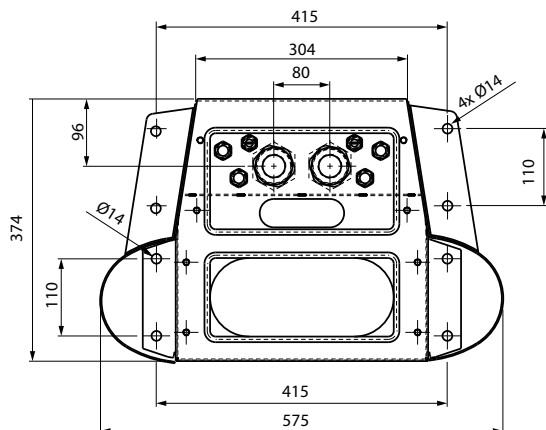

## EVTL37.00 Adaptateur pour fondation en béton pour EVF300

L'adaptateur pour fondation en béton est conçu pour être utilisé avec la fondation Sähkö-Jokinen SJR-08.

Veuillez commander la fondation à l'adresse suivante : <https://www.sahkojokinen.fi/en>

*Si vous souhaitez utiliser une fondation d'un autre fabricant, assurez-vous qu'elle est compatible avec l'adaptateur.*

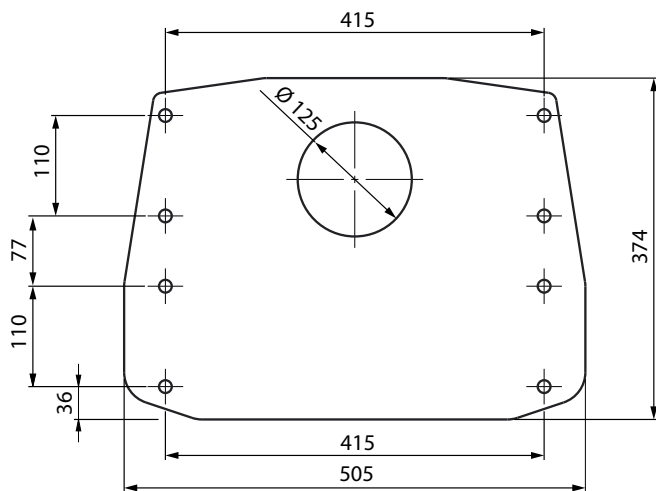
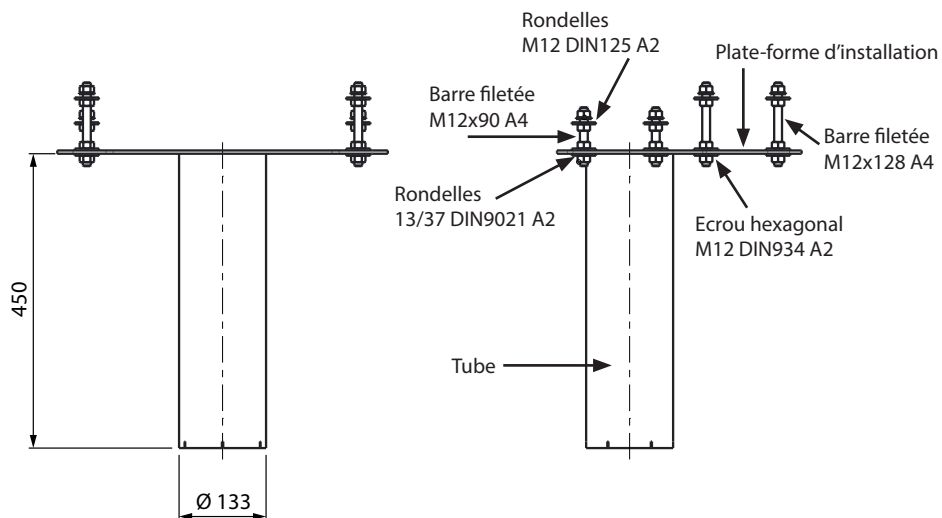

## 7. Instructions de montage

### 7.1. Avant l'installation

Retirer l'emballage autour de la station de charge. Ne retirez le film protégeant les parties métalliques qu'une fois l'installation terminée.

**Attention !** Lorsque vous choisissez le lieu d'installation, tenez compte de l'espace minimum nécessaire au fonctionnement et à l'entretien.

EVF200

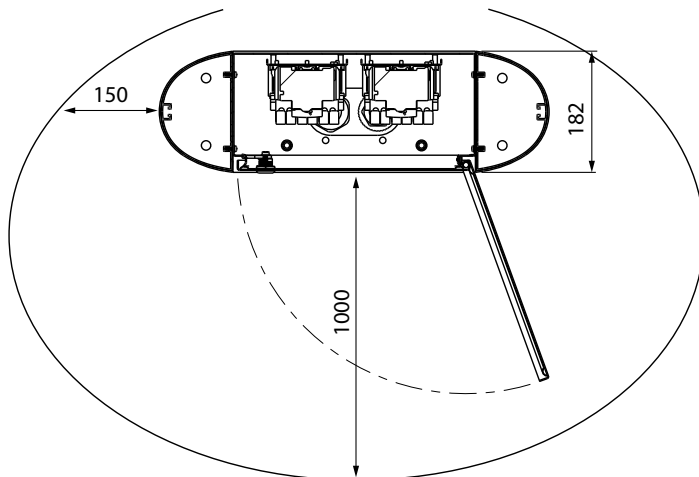

EVF300

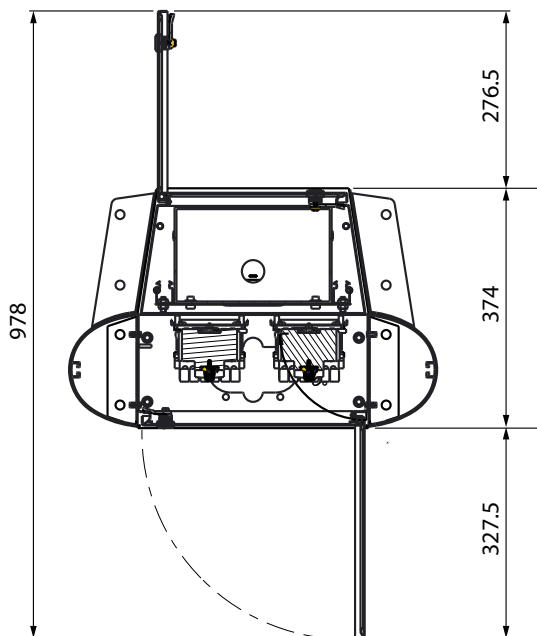

## 7.2. Montage de l'EVF200 sur un moulage en béton sur le site

Accessoires d'installation	Boîtier de montage au sol EVTL32.00 / EVTL34.00	1 pièce
	Boulons d'ancrage M12	4 pièces
	Rondelles	
	Ecrous	

**Assurez-vous que les matériaux utilisés pour la fondation en béton et les procédures d'installation respectent les réglementations locales en matière de construction et les normes de sécurité.**

- Creusez une tranchée pour les conduites de câbles et une fosse d'excavation pour la fondation en béton. Le fond de la fosse doit être compacté et nivelé.
- Mettez en place les câbles et les éventuels tuyaux d'évacuation.
- Remplissez la fosse de béton.
- Laissez le béton durcir, en veillant à ce que la surface reste plane pendant le processus.

### Étapes de l'installation

1. Percez un trou dans le béton pour les boulons d'ancrage. Pour plus d'informations, voir les instructions relatives aux boulons d'ancrage. Utilisez le boîtier de montage au sol comme gabarit.

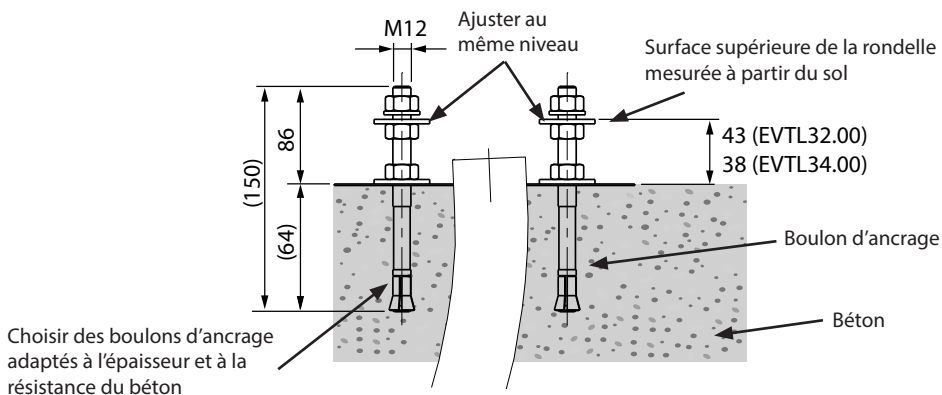
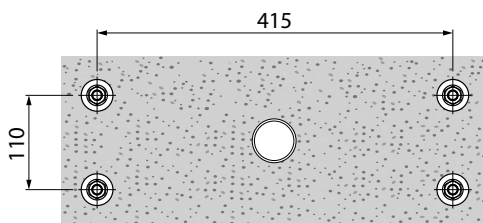
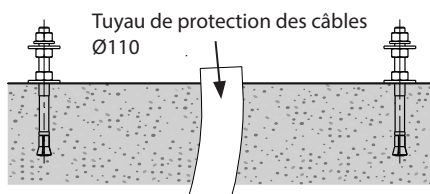

2. Mettez les boulons d'ancrage en place et serrez les écrous des boulons d'ancrage.
3. Ajustez les écrous supérieurs et les rondelles des boulons d'ancrage à l'horizontale. Utilisez un niveau à bulle.
4. Fixez la boîte de montage aux boulons d'ancrage à l'aide des rondelles et des écrous appropriés.

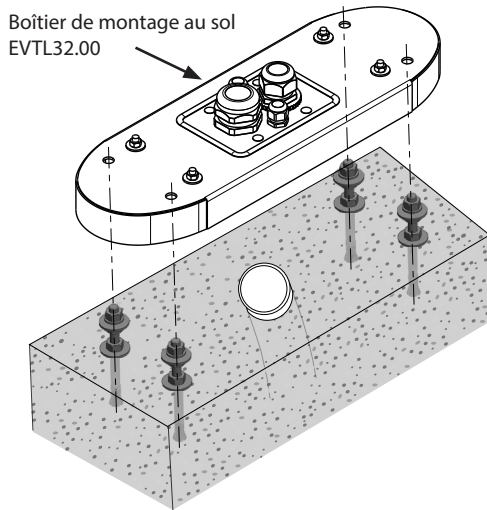

5. **EVTL32.00:** Tirer les câbles électriques à travers le(s) presse-étoupe(s) du boîtier de montage au sol à environ 400 mm de la surface supérieure du boîtier de montage.  
**EVTL34.00:** Tirer les câbles électriques à travers le(s) presse-étoupe(s) du boîtier de montage au sol, puis à travers le trou de câble du boîtier de montage, à environ 400 mm de la surface supérieure du boîtier de montage.
6. Serrer le(s) presse-étoupe(s). Fermer les entrées de câbles non utilisées avec des bouchons de presse-étoupe.
7. Ouvrez la porte de maintenance de la station de charge.
8. Retirer les écrous et les rondelles du boîtier de montage au sol.
9. Soulever la station de charge sur le boîtier de montage au sol. Tirer les câbles électriques à travers le trou de câble.
10. Fixez la station de charge en place avec les rondelles et les écrous que vous avez retirés du boîtier de montage au sol.
11. **EVTL32.00:** Retirez la gaine du câble d'alimentation sur une longueur de max. 200 mm.  
**EVTL34.00:** Retirer la gaine du câble d'alimentation en commençant par la sortie du presse-étoupe.
12. Couper les conducteurs du câble d'alimentation aux longueurs appropriées. Le conducteur de terre doit être suffisamment long pour que, en cas de défaut, il soit le dernier à se détacher.
13. Dénuder les conducteurs du câble d'alimentation sur 25 mm.
14. Connecter les fils du câble d'alimentation aux borniers d'alimentation.
15. Assurez-vous que le PE est connecté à la station de charge.
16. Assurez-vous qu'il n'y a pas de connexions desserrées (connecteurs ou conducteurs) dans la station de charge.
17. Brancher F0, F1, F2 (le cas échéant) et QF1.
18. Fermer la porte de maintenance.



### 7.3. Montage de EVF200 sur le cadre de montage au sol

Accessoires d'installation	Cadre de montage au sol EVTL28.00	1 pièce
	Boîtier de montage au sol EVTL32.00 / EVTL34.00	1 pièce

*Veillez à ce que les matériaux utilisés pour la fondation en béton et les procédures d'installation respectent les réglementations locales en matière de construction et les normes de sécurité.*

- Planifiez la profondeur d'installation de manière à ce que la surface supérieure du cadre de montage au sol soit au même niveau que la surface finale du sol. Tenez compte des matériaux de revêtement possibles.
- Creusez une tranchée pour les conduites de câbles et une fosse d'excavation (d'une profondeur d'environ 490 mm) pour la fondation en béton. Le fond de la fosse doit être compacté et nivelé.
- Placez le cadre de montage au sol dans la fosse.
- Mettez en place les câbles et les éventuels tuyaux d'évacuation.
- Couler le béton sur le cadre et les tuyaux.
- Laissez le béton durcir. Veillez à ce que la surface reste plane pendant le processus.

#### Étapes de l'installation

1. Retirez les écrous et les rondelles supérieurs des boulons du cadre de montage au sol.
2. Placez le boîtier de montage sur le cadre de montage.
3. Ajustez les écrous des boulons du cadre de montage de manière à ce que la surface supérieure de la boîte de montage soit horizontale.
4. **EVTL32.00:** Tirer les câbles électriques à travers le(s) presse-étoupe(s) du boîtier de montage au sol à environ 400 mm de l'extrémité supérieure du boîtier de montage.  
**EVTL34.00:** Tirer les câbles électriques à travers le(s) presse-étoupe(s) du boîtier de montage au sol, puis à travers le trou de câble du boîtier de montage, à environ 400 mm de l'extrémité supérieure du boîtier de montage.
5. Serrer le(s) presse-étoupe(s). Fermer les entrées de câbles non utilisées avec des bouchons de presse-étoupe.
6. Ouvrez la porte de maintenance de la station de charge.
7. Retirez les écrous et les rondelles de la boîte de montage au sol.
8. Soulever la station de charge sur le boîtier de montage au sol. Tirer les câbles électriques à travers le trou de câble.
9. Fixez la station de charge en place avec les rondelles et les écrous que vous avez retirés du boîtier de montage au sol.
10. **EVTL32.00:** Retirez la gaine du câble d'alimentation sur une longueur de max. 200 mm.  
**EVTL34.00:** Retirer la gaine du câble d'alimentation en commençant par la sortie du presse-étoupe.
11. Coupez les conducteurs du câble d'alimentation aux longueurs appropriées. Le conducteur de terre doit être suffisamment long pour que, en cas de panne, il soit le dernier à se détacher.
12. Dénudez les conducteurs du câble d'alimentation sur 25 mm.
13. Connectez les fils du câble d'alimentation aux borniers d'alimentation.
14. Assurez-vous que le PE est connecté à la station de charge.
15. Assurez-vous qu'il n'y a pas de connexions desserrées (connecteurs ou conducteurs) dans la station de charge.
16. Branchez F0, F1, F2 (le cas échéant) et QF1.
17. Fermez la porte de maintenance.

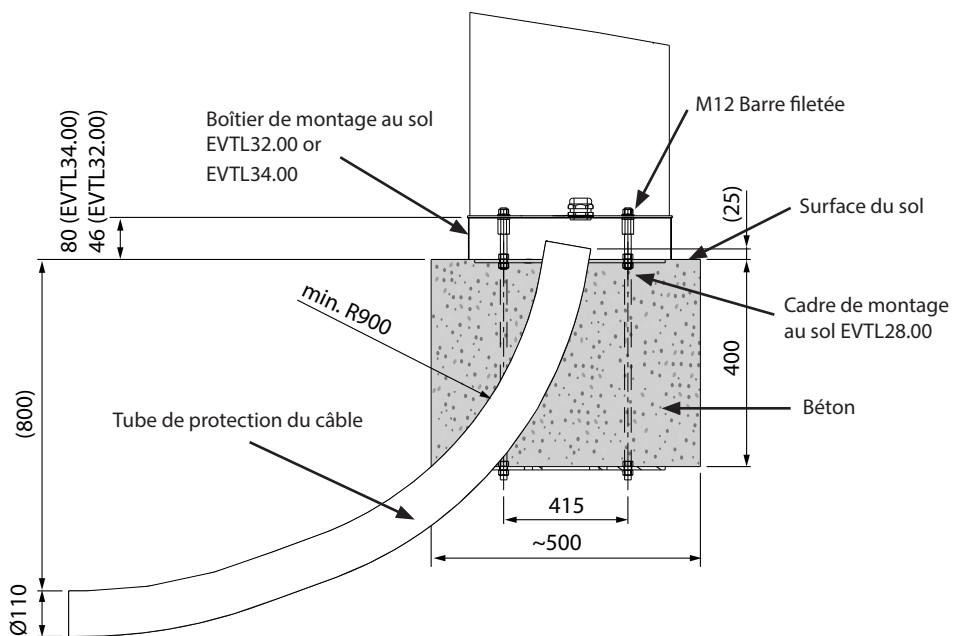

## 7.4. Montage de l'EVF200 sur une fondation en béton

Accessoires d'installation	Boîtier de montage au sol EVTL32.00 / EVTL34.00	1 pièce
	Adaptateur pour fondation en béton EVTL36.00	1 pièce
	Fondation en béton	1 pièce

Cet exemple décrit la procédure d'installation lors de l'utilisation d'une fondation en béton fournie par Sähkö-Jokinen Oy, code du produit SJR-08.

*Si vous souhaitez utiliser une fondation fabriquée par un autre fournisseur, assurez-vous qu'elle est compatible avec l'adaptateur.*

- Planifiez la profondeur d'installation de manière à ce que la surface supérieure de l'adaptateur soit au-dessus de la surface du sol. Tenir compte des matériaux de revêtement possibles.
- Creusez une tranchée pour les conduites de câbles et une fosse d'excavation pour la fondation en béton aux profondeurs appropriées.
- Soulever la fondation dans la fosse.
- Mettre en place les câbles et les éventuels tuyaux d'évacuation. Installer les tuyaux dans les entrées correspondantes.
- Fixer la fondation à son emplacement en remplissant de gravier l'espace excédentaire à l'extérieur de la fondation.

### Étapes de l'installation

1. Assemblez l'adaptateur de fondation en béton.
2. Fixez le boîtier de montage EVTL32.00 / EVTL34.00 sur l'adaptateur pour fondation en béton EVTL36.00 et placez l'ensemble sur la fondation en béton.
3. Fixez l'ensemble en place. Utilisez les vis sur la fondation en béton.
4. **EVTL32.00:** Tirez les câbles électriques à travers le(s) presse-étoupe(s) du boîtier de montage au sol à environ 400 mm de l'extrémité supérieure du boîtier de montage.  
**EVTL34.00:** Tirez les câbles électriques à travers le(s) presse-étoupe(s) du boîtier de montage à la terre, puis à travers le trou de câble du boîtier de montage, à environ 400 mm de l'extrémité supérieure du boîtier de montage.
5. Serrez le presse-étoupe. Fermez les entrées de câbles non utilisées avec des bouchons de presse-étoupe.
6. Ouvrez la porte de maintenance de la station de charge.
7. Retirez les écrous et les rondelles du boîtier de montage au sol.
8. Soulever la station de charge sur le boîtier de montage. Tirez les câbles électriques à travers le trou prévu à cet effet.
9. Fixez la station de charge à l'aide des rondelles et des écrous que vous avez retirés du boîtier de montage au sol.
10. **EVTL32.00:** Retirez la gaine du câble d'alimentation d'une longueur de max. 200 mm.  
**EVTL34.00:** Retirez la gaine du câble d'alimentation en commençant par la sortie du presse-étoupe.
11. Coupez les conducteurs du câble d'alimentation aux longueurs appropriées. Le conducteur de terre doit être suffisamment long pour que, en cas de panne, il soit le dernier à se détacher.
12. Dénudez les conducteurs du câble d'alimentation sur 25 mm.
13. Connecter les fils du câble d'alimentation aux Borniers d'alimentation.
14. Veillez à ce que le PE soit connecté à la station de charge.

15. Assurez-vous qu'il n'y a pas de connexions desserrées (connecteurs ou conducteurs) dans la station de charge.
16. Brancher F0, F1, F2 (le cas échéant) et QF1.
17. Fermer la porte de maintenance.

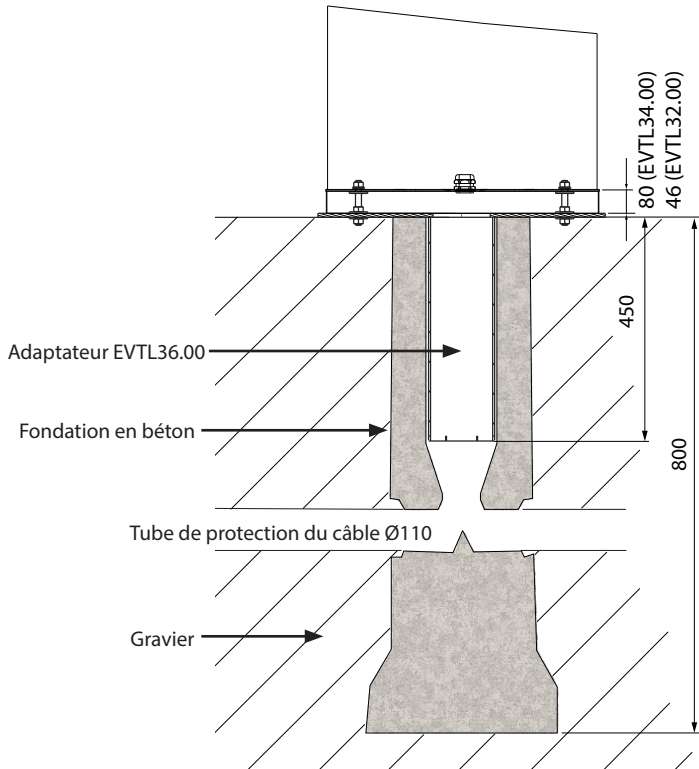

## 7.5. Montage de l'EVF200 sur une fondation en béton de l'Unimi

Cet exemple décrit la procédure d'installation lorsqu'une fondation en béton fournie par Unimi Solutions.

<b>Accessoires d'installation</b>	Boîtier de montage au sol EVTL32.00 / EVTL34.00	1 pièce
	Veuillez commander les articles suivants sur <a href="http://www.unimi.se">www.unimi.se</a>	
	Fondation en béton Ensto Pro, code du produit 100-1	1 pièce
	Plaque de recouvrement	1 pièce
	Élément adaptateur compatible Ensto EVF, code du produit 100-13	1 pièce

### Étapes de l'installation

#### Figure 1

- Creusez une tranchée pour les conduits de câbles et une fosse d'excavation pour la fondation en béton aux profondeurs applicables. Le sol de la fosse doit être compacté et nivelé.
- Ajustez la profondeur de la fosse de manière à ce que le haut de la fondation affleure la surface finale du sol environnant. Tenez compte des matériaux de pavage possibles.
- Fermez les ouvertures de conduits inutilisées avec les bouchons inclus dans la livraison de la fondation.
- Soulevez la fondation dans la fosse d'installation. Vous pouvez utiliser la barre de fixation intégrée dans la fondation comme point de levage. Assurez-vous que la barre de montage est dans une direction qui permet l'installation de la station de charge dans la bonne position.
- Placez les conduits de câbles dans les tranchées et installez les conduits aux entrées appropriées.
- Tirez les câbles électriques à travers les conduits jusqu'à la fondation.



#### Figure 2

- Serrez la fondation à sa place en remplissant l'espace excédentaire à l'extérieur de la fondation avec du gravier.
- Placez la dernière couche de gravier de manière à ce que le haut de la fondation affleure le sol ou le matériau de pavage final.
- Placez toujours une plaque de recouvrement sur la fondation si la borne de recharge est installée lors d'une session distincte de celle de la fondation.



#### Figure 3

- Retirez la plaque de recouvrement avant de commencer les travaux d'installation.

#### Figure 4

- Placez l'élément adaptateur sur la fondation.
- Fixez l'élément adaptateur à la barre de fixation de la fondation avec des boulons 3 pièces (inclus).



- Retirez les écrous supérieurs et la paire de rondelles supérieure de l'élément adaptateur. (Assurez-vous qu'il y a une rondelle en polyamide de chaque côté du boîtier de montage).
- Tirez le câble d'alimentation et l'éventuel câble de données à travers le trou au centre de l'adaptateur..

Figure 5

- Placez le boîtier de montage sur l'élément adaptateur.
- Fixez le boîtier de montage en place avec les rondelles et les écrous que vous avez retirés de l'élément adaptateur. (Assurez-vous qu'il y a une rondelle en polyamide de chaque côté du boîtier de montage).
- Astuce pratique pour régler le niveau du boîtier de montage : retournez d'abord le boîtier de montage et placez les écrous en dessous afin que le boîtier de montage soit horizontal. Retournez ensuite à nouveau le boîtier de montage et serrez les écrous et les rondelles supérieurs.
- **EVTL32.00:** Tirez les câbles électriques à travers le(s) presse-étoupe du boîtier de montage au sol d'env. 400 mm mesurés à partir de l'extrémité supérieure du boîtier de montage.
- **EVTL34.00:** Tirez les câbles électriques à travers le(s) presse-étoupe(s) du boîtier de montage au sol et plus loin à travers le trou pour câbles du boîtier de montage à env. 400 mm mesurés à partir de l'extrémité supérieure du boîtier de montage.
- Serrez le presse-étoupe. Fermez les entrées de câbles inutilisées avec des bouchons presse-étoupe.

Figure 6

- Ouvrez la porte de maintenance de la borne de recharge.
- Retirez les écrous et les rondelles du boîtier de montage au sol.
- Soulevez la station de charge sur le boîtier de montage et faites passer les câbles électriques à travers le trou pour câbles.
- Fixez la station de charge en place avec les rondelles et les écrous que vous avez retirés du boîtier de montage au sol.
- **EVTL32.00:** Retirez la gaine du câble d'alimentation sur une longueur de max. 200 millimètres.
- **EVTL34.00:** Retirez la gaine du câble d'alimentation en commençant par la sortie du presse-étoupe.
- Coupez les conducteurs du câble d'alimentation aux longueurs appropriées. Le conducteur de terre doit être suffisamment long pour qu'en cas de défaut, il soit le dernier à se détacher.
- Dénudez les conducteurs du câble d'alimentation sur 25mm.
- Connectez les fils du câble d'alimentation aux borniers d'alimentation.
- Assurez-vous que le PE est connecté à la borne de recharge.
- Assurez-vous qu'il n'y a pas de connexions desserrées (connecteurs ou conducteurs) dans la station de charge.
- Brancher F0, F1, F2 (le cas échéant) et QF1.
- Fermer la porte de maintenance.

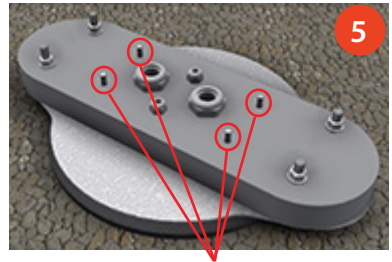

Fixez l'EVF dans la bonne position avec des boulons

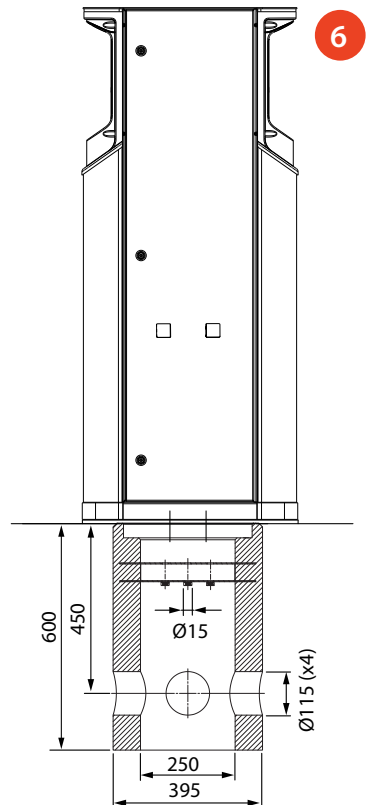

## 7.6. Montage de l'EVF300 sur un moulage en béton sur le site

Accessoires d'installation	Boîtier de montage au sol EVTL35.00	1 pièce
	Boulons d'ancrage M12	8 pièces
	Rondelles	
	Écrous	

*Assurez-vous que les matériaux utilisés pour la fondation en béton et les procédures d'installation respectent les réglementations locales en matière de construction et les normes de sécurité.*

- Creusez une tranchée pour les conduites de câbles et une fosse d'excavation pour la fondation en béton. Le fond de la fosse doit être compacté et nivelé.
- Installez les conduites de câbles pour la chaîne d'alimentation et de sortie et, si nécessaire, la conduite de câbles pour le câble de données dans le sol.
- Remplissez la fosse de béton.
- Laissez le béton durcir, en veillant à ce que la surface reste plane pendant le processus.

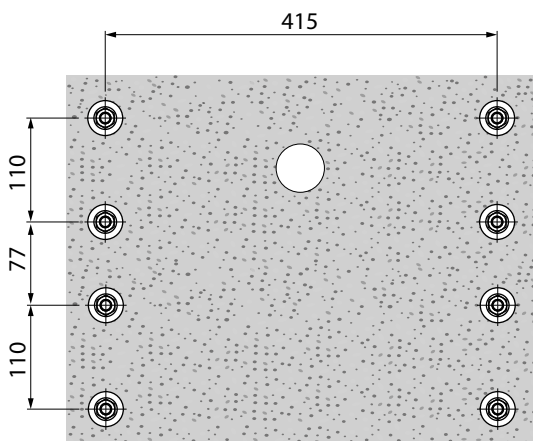
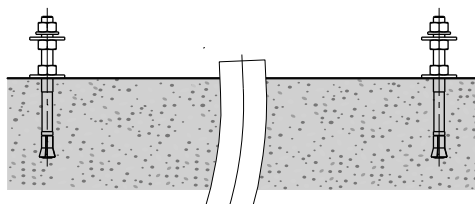

### Étapes de l'installation

1. Percez un trou dans le béton pour les boulons d'ancrage. Pour plus d'informations, voir les instructions relatives aux boulons d'ancrage. Utilisez le boîtier de montage au sol comme gabarit.
2. Mettez les boulons d'ancrage en place et serrez les écrous des boulons d'ancrage.
3. Ajustez les écrous supérieurs et les rondelles des boulons d'ancrage à l'horizontale. Utilisez un niveau à bulle.

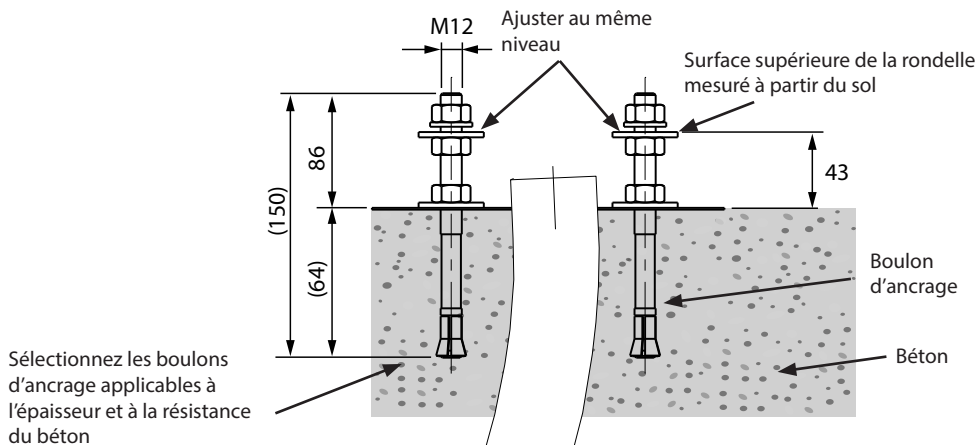

4. Fixez le boîtier de montage aux boulons d'ancrage à l'aide des rondelles et des écrous appropriés.
5. Tirez les câbles électriques à travers le(s) presse-étoupe du boîtier de montage au sol d'env. 450 mm mesurés à partir de la surface supérieure du boîtier de montage.
6. Serrez le(s) presse-étoupe. Fermez les entrées de câbles inutilisées avec des bouchons presse-étoupe.

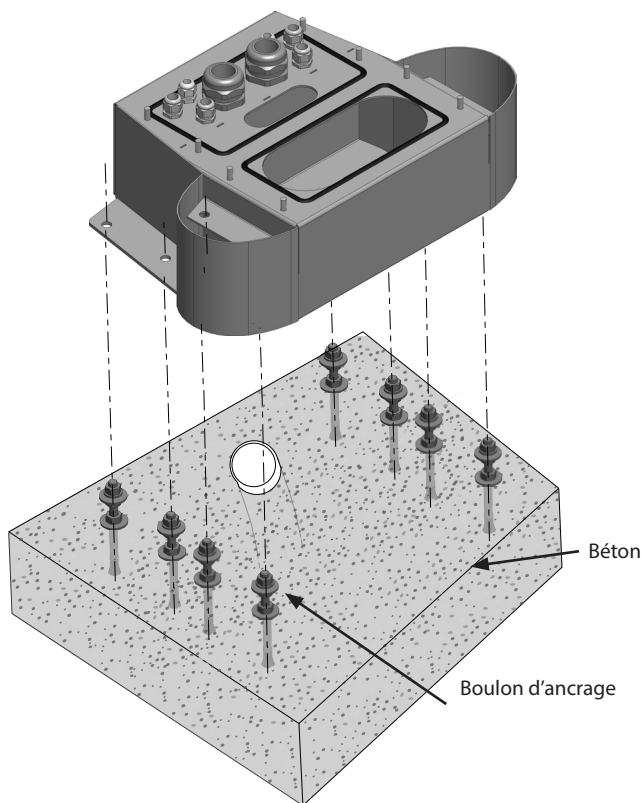

7. Retirez les écrous et les rondelles du boîtier de montage au sol.
8. Ouvrez la porte de maintenance de l'armoire de distribution.
9. Soulevez le module de l'armoire de distribution sur le boîtier de montage et fixez-le, max. couple de serrage 14 Nm.
10. Retirez la gaine du câble d'alimentation sur une longueur de max. 200 mm.
11. Coupez les conducteurs du câble d'alimentation aux longueurs appropriées. Le conducteur de terre doit être suffisamment long pour qu'en cas de défaut, il soit le dernier à se détacher.
12. Dénudez les conducteurs du câble d'alimentation sur 25 mm.
13. Connectez les fils du câble d'alimentation aux connecteurs d'alimentation de l'armoire de distribution.
14. Assurez-vous que le câble est doté d'un dispositif de décharge de traction approprié en fixant le câble avec, par ex. MUPRO EuroQuick. Sélectionnez un serre-câble applicable en fonction du diamètre du câble.
15. Connectez l'alimentation aux points de recharge à l'aide de câbles de connexion intermédiaires. Les câbles de connexion intermédiaires sont pré-connectés aux connecteurs d'alimentation de l'armoire de distribution.

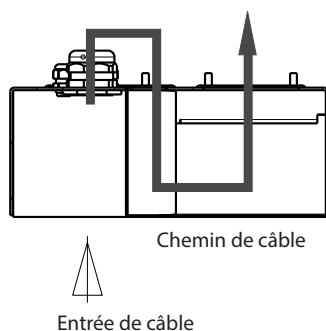

16. Tirez les câbles de connexion intermédiaires d'abord vers le bas à travers le trou du boîtier de montage du côté de l'armoire de distribution, puis vers le haut à travers le trou du boîtier de montage côté point de charge.
17. Ouvrez la porte de maintenance d'une borne de recharge.
18. Soulevez le module de point de charge sur le boîtier de montage et fixez-le avec des boulons, max. couple de serrage 14 Nm.
19. Raccordez les conducteurs intermédiaires du câble de raccordement aux borniers d'alimentation situés dans l'espace de maintenance de la borne de recharge, max. couple de serrage 12 Nm.
20. Assurez-vous que le PE est connecté à la borne de recharge.
21. Assurez-vous qu'il n'y a pas de connexions desserrées (connecteurs ou conducteurs) dans la station de charge.
22. Branchez F0, F1, F2 (si présent) et QF1.
23. Installez l'autre module de point de charge en conséquence.
24. Fixez la plaque de recouvrement supérieure sur les modules de la station de charge avec la rondelle et la vis incluses dans la livraison.
25. Fermez les portes de maintenance.

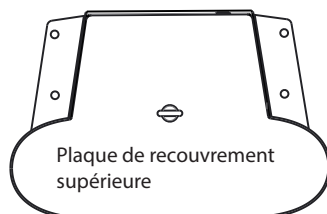

## 7.7. Montage de l'EVF300 sur une fondation en béton

Accessoires d'installation	Boîtier de montage EVTL35.00	1 pièce
	Adaptateur pour fondation en béton EVTL37.00	1 pièce
	Fondation en béton	1 pièce

Cet exemple décrit la procédure d'installation lors de l'utilisation d'une fondation en béton fournie par Sähkö-Jokinen Oy, code du produit SJR-08.

**Si vous souhaitez utiliser une fondation fabriquée par un autre fournisseur, assurez-vous que la fondation est compatible avec l'adaptateur.**

- Planifiez la profondeur d'installation de manière à ce que la surface supérieure de l'adaptateur soit au-dessus de la surface du sol. Tenez compte des matériaux de pavage possibles.
- Creusez une tranchée pour les conduits de câbles et une fosse d'excavation pour la fondation en béton aux profondeurs applicables.
- Soulevez la fondation dans la fosse.
- Placez les conduites de câbles pour la chaîne d'alimentation et de sortie et, si nécessaire, la conduite de câbles pour le câble de données dans le sol. Installez les tuyaux dans les entrées appropriées.
- Fermez les entrées inutilisées avec des bouchons.
- Serrez la fondation à sa place en remplissant l'espace excédentaire à l'extérieur de la fondation avec du gravier.

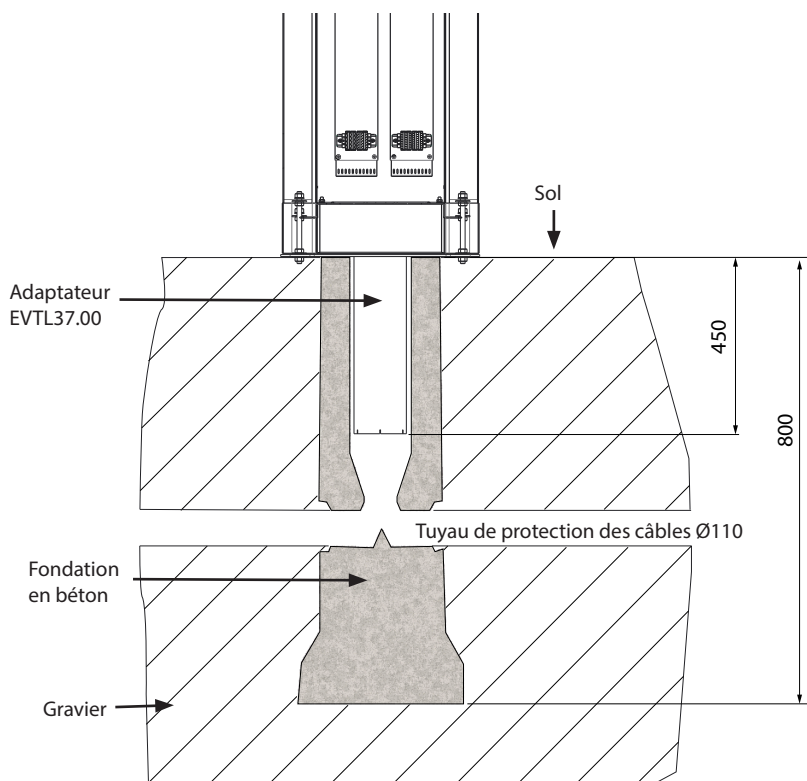

## Étapes de l'installation

1. Assemblez l'adaptateur de fondation en béton.
2. Fixez le boîtier de montage EVTL35.00 sur l'adaptateur de fondation en béton EVTL37.00 et posez l'ensemble sur la fondation en béton.
3. Fixez l'ensemble en place. Utilisez les vis sur la fondation en béton.
4. Tirez les câbles électriques à travers le(s) presse-étoupe du boîtier de montage au sol d'env. 450 mm mesurés à partir de la surface supérieure du boîtier de montage.
5. Serrez le presse-étoupe. Fermez les entrées de câbles inutilisées avec des bouchons presse-étoupe.
6. Ouvrir la porte de maintenance de l'armoire de distribution.
7. Soulevez le module de l'armoire de distribution sur le boîtier de montage et fixez-le, max. couple de serrage 14 Nm.
8. Retirez la gaine du câble d'alimentation sur une longueur de max. 200 mm.
9. Coupez les conducteurs du câble d'alimentation aux longueurs appropriées. Le conducteur de terre doit être suffisamment long pour qu'en cas de défaut, il soit le dernier à se détacher.
10. Dénudez les conducteurs du câble d'alimentation sur 25 mm.
11. Connectez les fils du câble d'alimentation aux connecteurs d'alimentation de l'armoire de distribution.
12. Assurez-vous que le câble est doté d'un dispositif de décharge de traction approprié en fixant le câble avec, par ex. MUPRO EuroQuick. Sélectionnez un serre-câble applicable en fonction du diamètre du câble.
13. Connectez l'alimentation aux points de recharge à l'aide de câbles de connexion intermédiaires. Les câbles de connexion intermédiaires sont pré-connectés aux connecteurs d'alimentation dans l'armoire de distribution.

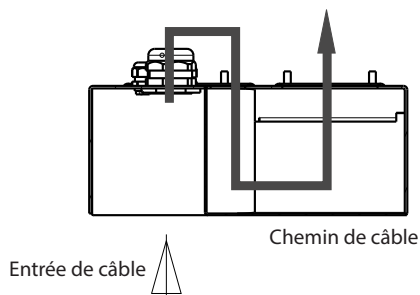

14. Tirez les câbles de connexion intermédiaires d'abord vers le bas à travers le trou du boîtier de montage du côté de l'armoire de distribution, puis vers le haut à travers le trou du boîtier de montage côté point de charge.
15. Ouvrez la porte de maintenance d'une borne de recharge.
16. Soulevez le module de point de charge sur le boîtier de montage et fixez-le avec des boulons, max. couple de serrage 14 Nm.
17. Raccordez les conducteurs intermédiaires du câble de raccordement aux borniers d'alimentation situés dans l'espace de maintenance de la borne de recharge, max. couple de serrage 12 Nm.
18. Assurez-vous que le PE est connecté à la borne de recharge.
19. Assurez-vous qu'il n'y a pas de connexions desserrées (connecteurs ou conducteurs) dans la station de charge.
20. Branchez F0, F1, F2 (si présent) et QF1.
21. Installez l'autre module de point de charge en conséquence.
22. Fixez la plaque de recouvrement supérieure sur les modules de la station de charge avec la rondelle et la vis incluses dans la livraison.
23. Fermez les portes de maintenance.

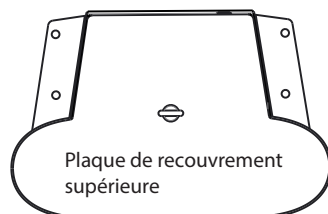

## 8. Raccords d'alimentation

*La puissance de la tension et du courant (dimensionnement des câbles et du protecteur de ligne compris) doit satisfaire les réglementations nationales. Le dimensionnement du système doit être effectué par un électrotechnicien dûment qualifié.*

Veillez noter que les bornes de connexion Modbus-RTU et contact sec telles que définies dans ces instructions seront disponibles dans les stations de charge fabriquées après octobre 2024.

### EVF200 - Réseau TN

Des câbles d'alimentation séparés pour chaque point de recharge

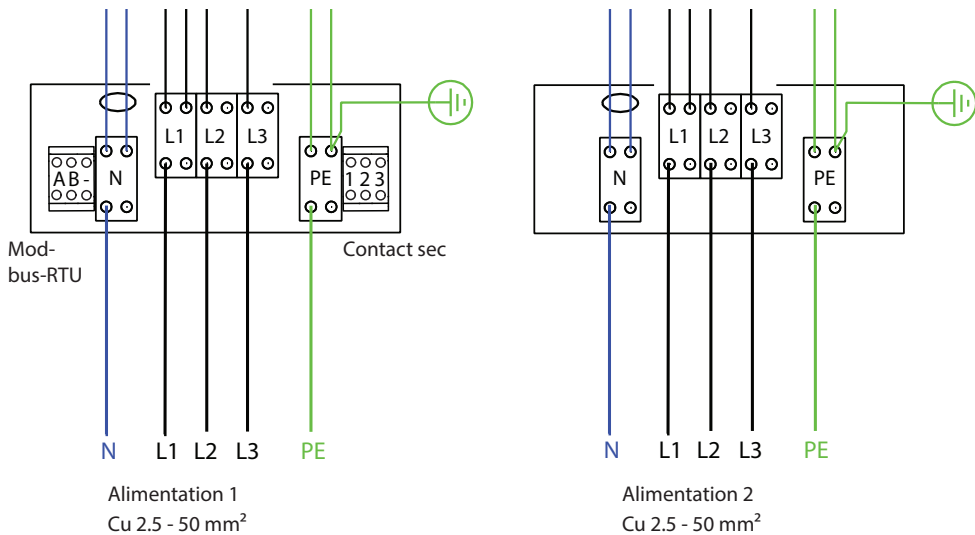

## EVF200 - Réseau TN

Un seul câble d'alimentation avec une liaison interne entre les points de charge

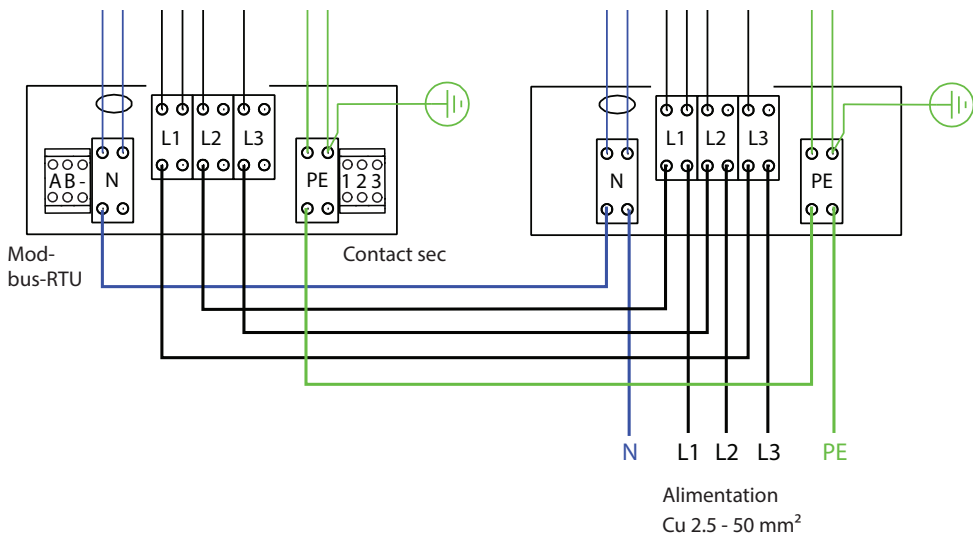

## EVF300 Circuit interne, exemple de tableau principal

L'armoire de distribution est livrée vide.

La disposition et le contenu varient en fonction des besoins et des exigences locales.

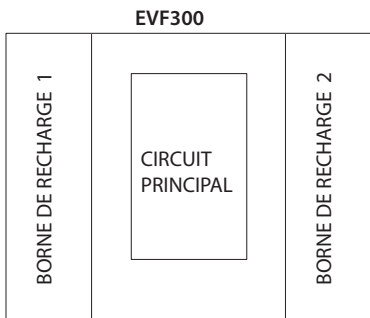

### EXEMPLE DE DISPOSITION

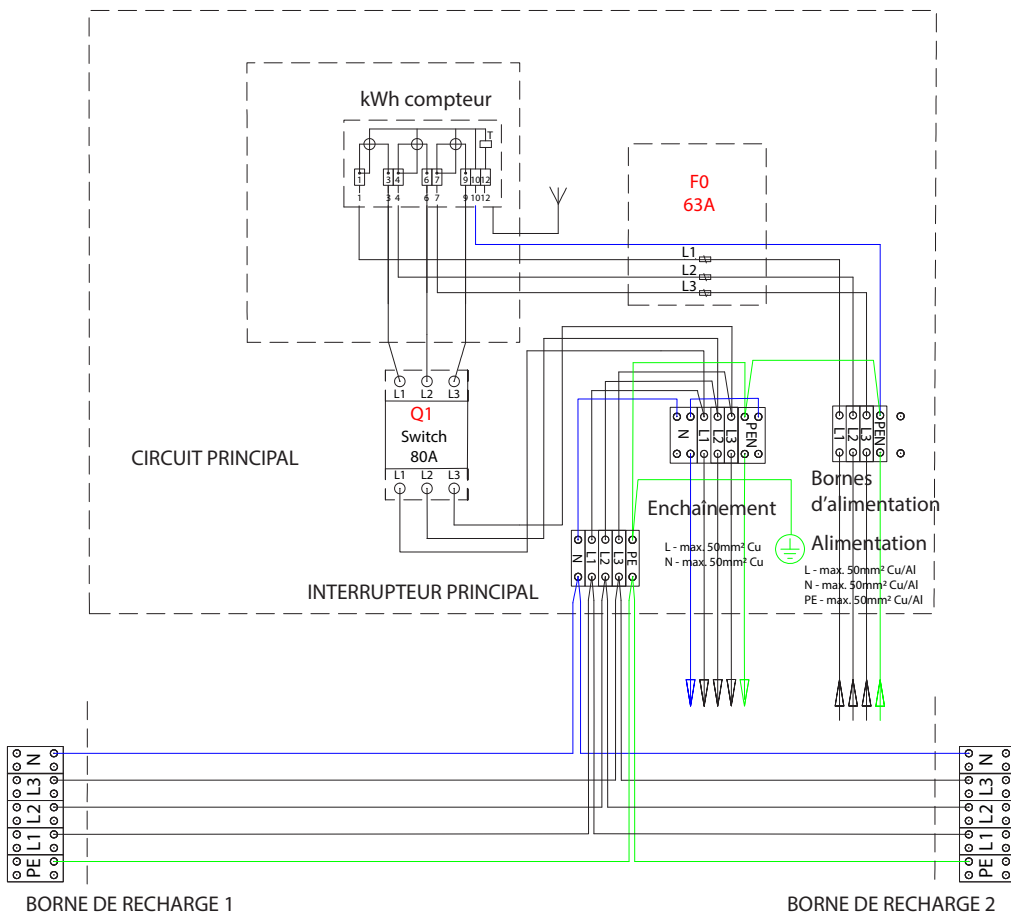

ATTENTION ! Si une rotation de phase est nécessaire, elle peut être effectuée avec les bornes d'alimentation des points de charge 1 et 2 (L1, L2, L3). La rotation des phases doit être effectuée conformément au plan électrique.

## 9. Mise en service

Avant la mise en service, la station de recharge doit être installée conformément aux instructions d'installation.

Par défaut, toutes les stations de recharge fonctionnent en mode de recharge libre (fonctionnement autonome). Dans ce mode de charge libre, la communication externe (Ethernet, 4G, LAN ou WiFi) n'est pas active. Si vous connectez la station de recharge à un back-office (mode en ligne), assurez-vous d'abord que la fonctionnalité de base fonctionne avant d'établir la communication.

### 9.1. Bornes de connexion externes

#### Modbus-RTU:

Connexion à un compteur d'énergie externe (gestion de la charge)

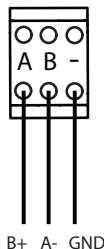

#### Contact sec:

Interrupteur / relais

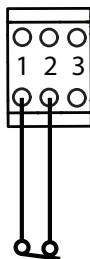

L'entrée du côté de la station de charge est basée sur la borne de contact sec Normalement ouvert / Normalement fermé (NO / NC). Ceci est configurable via les paramètres de la station de charge. La station de charge alimente la borne d'entrée en +12V et détecte si la borne de contact sec est ouverte ou fermée.

### 9.2. Vue de la disposition des composants sur l'unité de commande

#### Unité de contrôle du côté gauche (contrôleur principal)

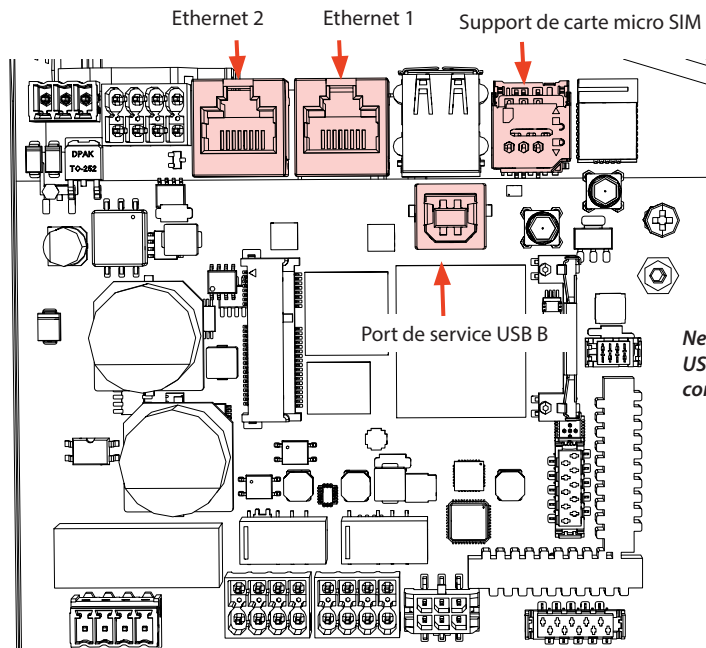

*Ne retirez pas les dispositifs USB préinstallés des unités de contrôle !*

## Connexions aux composants de l'unité de contrôle

Composant	Connexion	Note
Port de service USB	Ordinateur relié à la station de recharge	Se connecter à l'unité de contrôle du côté droit.
Ethernet 1 / 2	Câble de communication Ethernet	Connecter l'entrée à l'unité de contrôle du côté gauche. Les ports Ethernet 1 et 2 sont interchangeables.
Support de carte micro SIM	Connexion au réseau mobile	Le support se trouve sur l'unité de contrôle du côté gauche.

### 9.3. Raccordement à la station de recharge

Si vous souhaitez modifier les paramètres par défaut, vous devez vous connecter à la station de recharge via l'outil de configuration Web pour pouvoir commencer à configurer les paramètres de mise en service. Utilisez Firefox, Chrome ou Windows Edge pour la configuration.

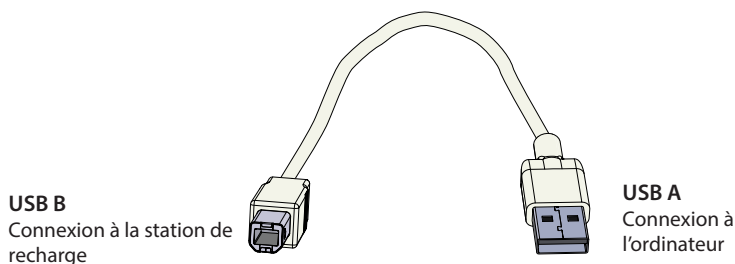

### 9.4. Connexions Ethernet

La connexion Internet peut être établie par 4G, Ethernet ou WiFi.

L'enchaînement des connexions Ethernet est autorisé.

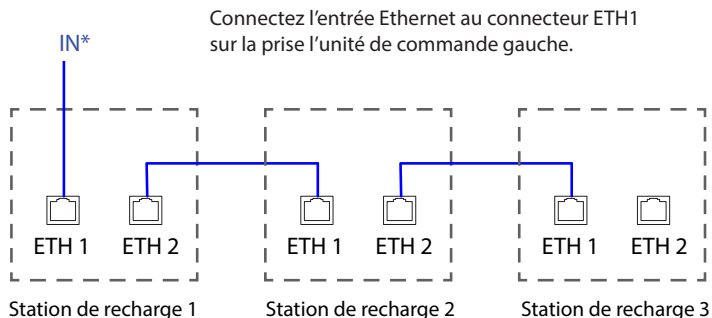

\*Tenez compte du fait que le STP (Cascading Switches) est activé dans le commutateur Ethernet ou désactivez le STP sur la station de charge.



## 9.5. Zone de couverture WiFi

Une station de recharge peut être connectée au réseau WiFi local en mode client ou en mode point d'accès. En mode Point d'accès, 20 stations de charge max. peuvent être connectées.

La connexion Internet peut être établie par 4G, Ethernet ou WiFi.

Veuillez contacter votre représentant Ensto Building Systems pour plus d'informations.

Examinez l'intensité du signal disponible pour vous assurer que la communication (4G, WiFi), la réception et la connectivité fonctionnent.

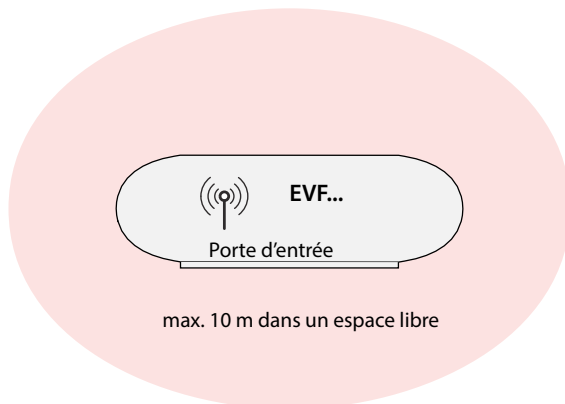

Si vous souhaitez utiliser un réseau WiFi, effectuez d'abord une étude WiFi pour vous assurer que le réseau fonctionne correctement. Cette étude vous aidera à identifier les problèmes potentiels et à optimiser la couverture.

### Étapes générales de l'enquête du réseau WiFi

1. Planifiez l'enquête.  
Définissez l'objectif de l'enquête : estimer la couverture, identifier les zones mortes, optimiser les performances, etc. Définissez les zones d'étude, y compris les espaces intérieurs et extérieurs.
2. Rassembler les outils nécessaires.  
Procurez-vous un outil ou un logiciel d'enquête sur le WiFi. Il existe plusieurs options gratuites et commerciales, telles que Ekahau, NetSpot et Acrylic Wi-Fi Home.
3. Préparer l'environnement de l'enquête.  
Assurez-vous que le réseau WiFi fonctionne. Assurez-vous qu'il n'y a pas, dans la zone d'étude, d'objets ou de sources d'interférences susceptibles d'affecter la propagation du signal, tels que de gros objets métalliques ou d'autres appareils électroniques.
4. Configurer les paramètres de l'enquête.  
Réglez les paramètres de l'outil d'enquête en fonction de vos besoins. Sélectionnez les bandes de fréquences appropriées (2,4 GHz), réglez la largeur du canal et spécifiez la durée de l'enquête.
5. Réalisez l'enquête.  
Parcourez la zone de l'enquête en suivant un chemin systématique, pendant que l'outil de l'enquête enregistre la puissance du signal WiFi et d'autres données pertinentes. Prenez note des endroits spécifiques où les mesures sont prises.
6. Analyser des données de l'enquête.  
Une fois l'enquête terminée, utilisez les fonctions de l'outil d'enquête pour analyser les données collectées. Recherchez les zones où la puissance du signal est faible, les interférences élevées ou les interférences excessives dans le même canal et dans les canaux adjacents. Identifiez les sources potentielles d'interférence ou les lacunes de couverture.

7. Prendre des mesures correctives.  
Sur la base des résultats de l'enquête, prenez les mesures nécessaires pour optimiser le réseau WiFi. Vous devrez peut-être ajuster l'emplacement des points d'accès, modifier l'attribution des canaux, installer des points d'accès supplémentaires ou des répéteurs supplémentaires pour améliorer la couverture.
8. Répétez l'enquête WiFi si nécessaire.  
Si des changements importants sont apportés à l'infrastructure du réseau ou si vous souhaitez poursuivre l'optimisation, effectuez des enquêtes supplémentaires pour évaluer l'efficacité des modifications.

Pour obtenir des résultats précis, utilisez des outils professionnels destinés aux enquêtes sur le WiFi. Nous vous recommandons de consulter un spécialiste ou un professionnel des réseaux sans fil si vous souhaitez une analyse approfondie ou une aide au dépannage. Tenez compte du fait que l'environnement WiFi est par nature changeant et qu'il peut donc évoluer au cours du cycle de vie du système de charge.

Voir les instructions détaillées de mise en service sur [www.legrand.com](http://www.legrand.com)

## 10. Données techniques

Connexions électriques	EVF200 / EVF300
Tension d'alimentation nominale *	3-ph, 400 VAC (1-ph, 230 VAC : il n'est pas possible de tester le RCD avec le bouton de test, utilisez un adaptateur de test de prise de type 2)
Fréquence nominale	AC 50 Hz
Courant nominal d'alimentation	3× 63A
Puissance de charge (nominale)	22kW par prise de charge, 2x 3 x 32A  En option : <ul style="list-style-type: none"> <li>• Prise domestique, type E/F 3600W, 1 x 16A</li> <li>Protection contre les surintensités (MCB) 16A</li> </ul>
Perte de puissance à vide (charge non connectée)	approx. 13 W
Connexions et bornes d'alimentation	L1, L2, L3, N, PE Cu 2.5–50 mm <sup>2</sup> (en fonction du courant d'alimentation et des réglementations locales) Couple de serrage: 4 Nm (2.5 - 4 mm <sup>2</sup> ), 10 Nm (6 - 50 mm <sup>2</sup> )
Raccordements au réseau	TN (3-ph, 1-ph)

\* Plage de tension d'alimentation 360 ... 460 V.

Veillez noter que les véhicules électriques ne tolèrent généralement pas une fluctuation de plus de 7 volts de la tension principale.



Conception et mécanique	EVF200 / EVF300
Matériau	Aluminium peint et acier inoxydable
Couleur	RAL9016S "Traffic White"
Poids	<b>EVF200B-A4BC:</b> approx. 41 kg <b>EVF200B-B4BC:</b> approx. 42 kg <b>EVF300:</b> approx. 68 kg (armoire de distribution vide)
Protection contre les intempéries	IP54
Résistance aux chocs	IK10
Température de fonctionnement	-25 °C ... +50 °C
Conditions de service environnementales	Utilisation à l'extérieur
Classification de l'équipement d'alimentation en énergie	Équipement pour les lieux à accès non restreint
Résistance mécanique pour l'assemblage stationnaire	Résistance élevée
Résistance des matériaux isolants à la chaleur anormale et au feu	Essai au fil incandescent à 650degC tel que défini par IEC 60695-2-10
Humidité relative pendant le fonctionnement	95 %, sans condensation
Altitude de fonctionnement	Jusqu'à 2000 m
Stockage	-40 °C à +70 °C, humidité < 95 %, sans condensation, stockage fermé
Catégorie de surtension	OVC III
Standard	EN IEC 61851-1:2019, exigences générales pour le système de charge conductive des véhicules électriques
Homologations	CE

Les dispositifs de sécurité	EVF200 / EVF300
Protection contre les surintensités (MCB)	32 A (C-curve)
Protection contre les courants résiduels (RCD)	Type A (30mA AC)
Détection de courant résiduel RCMB	6mA DC
Protection contre les surtensions et les sous-tensions	Configurable
Tension de contrôle	12 VDC
Contrôle de la température	Une température de fonctionnement élevée, telle que la lumière directe du soleil, peut entraîner une réduction du courant de charge ou une interruption temporaire de la procédure de charge.
Détection de la soudure	Détection de la fermeture défectueuse des contacts du contacteur
Contrôle PE	Vérification de la connexion entre l'unité de contrôle et le PE <ul style="list-style-type: none"> <li>La surveillance PE ne remplace pas les tests décrits dans les chapitres <b>12. Liste de contrôle pour l'installation et la mise en service</b> et <b>13. Instructions d'entretien / de maintenance préventive</b></li> </ul>
Ouverture d'urgence	En cas de panne de courant, la fiche du câble de charge est automatiquement déverrouillée pour que l'utilisateur puisse la retirer. L'ouverture d'urgence est intégrée en tant que circuit sur le contrôleur de la station de recharge.
Caractéristiques optionnelles	Dispositif de réenclenchement automatique RCD contrôlé et surveillé à distance (ARD) (par défaut dans EVF200B-B4BC) <ul style="list-style-type: none"> <li>Si le RCD est déclenché, le câble de charge doit d'abord être débranché de la station de charge. La station de charge teste le circuit et si aucun défaut n'est détecté, le RCD est automatiquement.</li> </ul>

Interface utilisateur	EVF200 / EVF300
Prise de courant	Mode 3, Type 2 <ul style="list-style-type: none"> <li>L'utilisation d'adaptateurs ou d'adaptateurs de conversion pour connecter un câble de charge à la prise de charge n'est pas autorisée.</li> <li>L'utilisation de rallonges pour étendre la portée du câble de charge n'est pas autorisée.</li> </ul>
Indication de l'état de charge	LED 3 couleurs <ul style="list-style-type: none"> <li>Vert = Disponible</li> <li>Bleu = Chargement</li> <li>Rouge = Erreur</li> </ul>
Utilisateurs simultanés	2 utilisateurs
Utilisation de l'accès et du contrôle	RFID (ISO/IEC 14443A) Libre accès Applications mobiles via des opérateurs tiers ISO15118 (Prise en charge Plug & Charge)
Mesure de l'énergie	Compteur d'énergie MID de classe B conformément à la norme EN50470-3 (par borne de recharge)



## Cybersécurité

- Les stations de recharge Ensto sont conçues pour être utilisées en toute sécurité, conformément aux exigences de cybersécurité en vigueur. Des tests de pénétration de la sécurité sont effectués régulièrement et toutes les vulnérabilités connues sont atténuées.
- Le fabricant fournit régulièrement des mises à jour du micrologiciel. Pour garantir un fonctionnement sûr, il est essentiel de mettre à jour le dernier micrologiciel. La responsabilité de la mise à jour du micrologiciel du chargeur incombe à l'opérateur/au propriétaire/au fournisseur de back-office.
- Par défaut, les stations de recharge ne collectent pas de données personnelles et le fabricant n'est pas responsable du traitement des données personnelles, qui relève de la responsabilité de l'opérateur/du propriétaire/du fournisseur de services back-end.
- Les données télémétriques suivantes sont disponibles pour les sessions de recharge autorisées : Numéro de session, date de début, heure de début, durée, énergie, étiquette RFID, nom de l'utilisateur. Il incombe à l'opérateur, au propriétaire ou au fournisseur de services back-end de relier ces informations aux données personnelles.
- Pour une connexion sécurisée entre la station de recharge et le back-end, une communication cryptée doit être utilisée (par exemple la version sécurisée de OCPP WebSocket, WSS:/ et https pour la connexion webUI).
- Le mot de passe d'accès unique de la station de recharge peut être modifié. Cette opération doit être effectuée lors de l'installation et de la mise en service afin de satisfaire aux exigences de la loi sur la cybersécurité (par exemple de l'UE). Le propriétaire de la station de recharge doit conserver les mots de passe valides en lieu sûr afin que l'entretien annuel et les autres activités nécessaires pour maintenir la station de recharge en service puissent être effectués.
- La réinitialisation d'usine efface tous les réglages et toutes les données collectées.

Contrôle et communication	EVF200 / EVF300
Mode de fonctionnement	Autonome / En ligne
Sans fil	4G/LTE WiFi 2.4 GHz (IEEE802.11b/g/n) <ul style="list-style-type: none"><li>• Le cryptage est basé sur WPA2-PSK (CCMP)</li></ul> 2 radios (hotspot et client simultanément)
Câblé	LAN / Ethernet
Protocole	OCPP1.6-JSON
Gestion dynamique de la charge (DLM)	Fonctionnalité locale, logiciel embarqué sur protocole IP

Données sur le développement durable	
PEP ecopassport (Profil environnemental du produit)	Désignation PEP <a href="https://register.pep-ecopassport.org/pep/consult">https://register.pep-ecopassport.org/pep/consult</a> <ul style="list-style-type: none"><li>• Le numéro PEP sera bientôt disponible</li></ul>
SVHC (substances extrêmement préoccupantes)	SCIP est la base de données d'informations sur les substances préoccupantes contenues dans les articles en tant que tels ou dans les produits complexes, établie en vertu de la directive-cadre sur les déchets (DCE) <ul style="list-style-type: none"><li>• Recherchez l'article SVHC correspondant (« Ensto Pro EV charging station ») à partir du lien <a href="https://echa.europa.eu/scip-database">https://echa.europa.eu/scip-database</a></li></ul>

## 11. Dessins cotés

### EVF200

Station de recharge avec deux points de charge

Remarque ! Les prises domestiques sont en option.

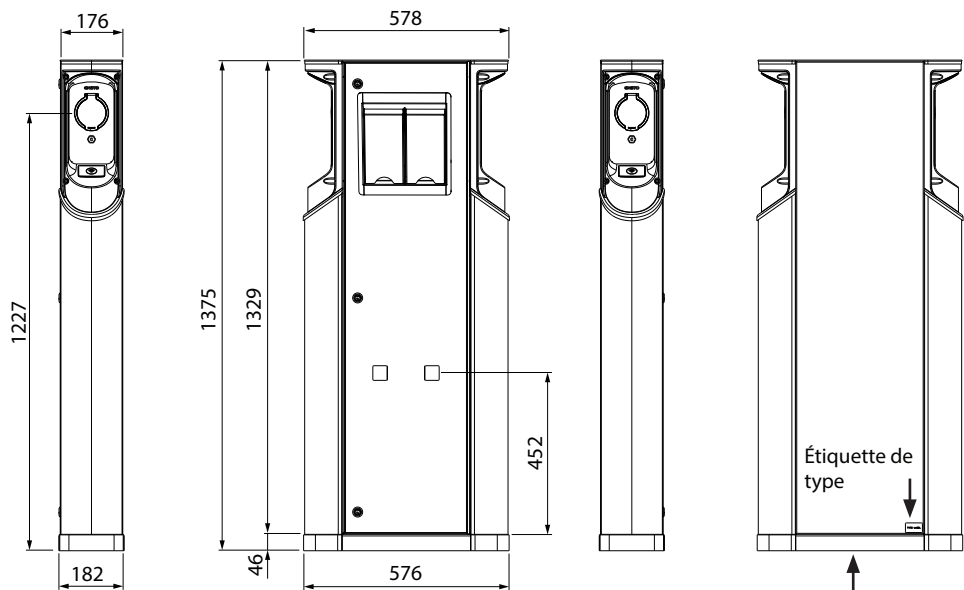

EVTL32.00 Boîtier de montage au sol  
(accessoire)

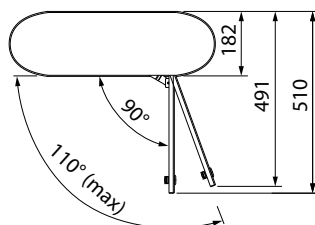

## EVF300

Station de recharge avec deux points de charge et une armoire de distribution

Remarque ! Les prises domestiques sont en option.

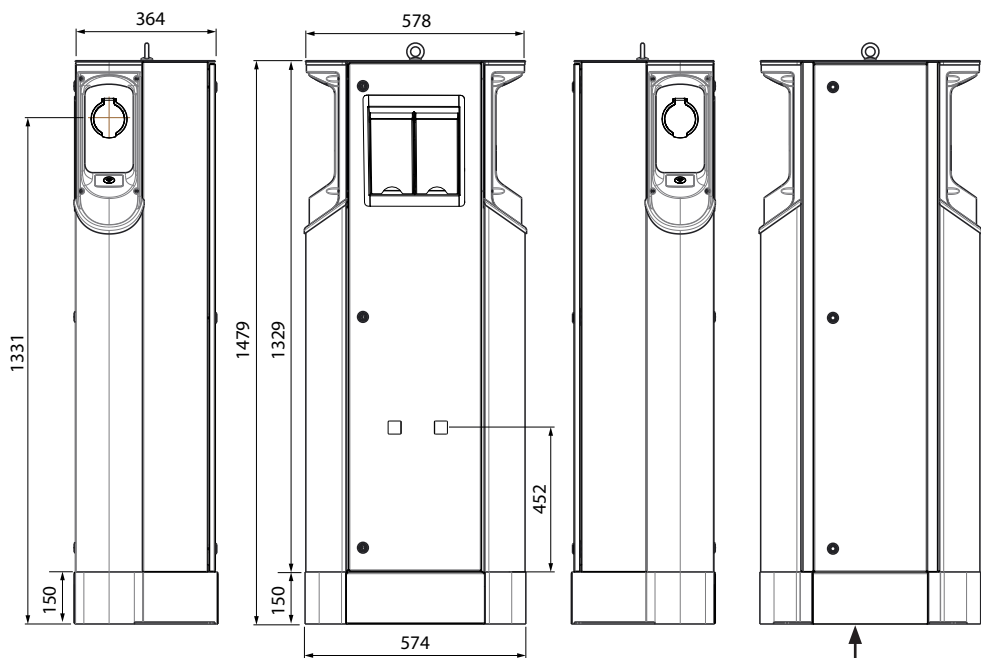

EVTL35.00 Boîtier de montage au sol  
(accessoire)

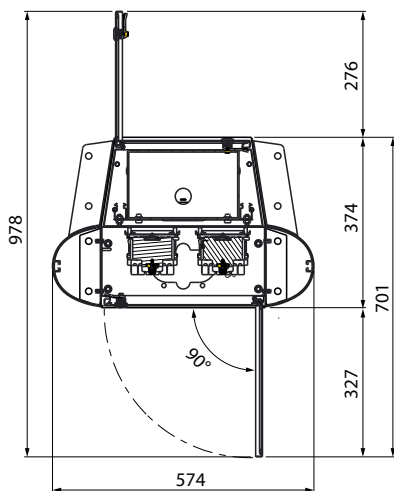

Armoire de distribution	profondeur 160 mm
Plaque de montage à l'intérieur de l'armoire	largeur 350 mm hauteur 1250 mm

## 12. Liste de contrôle pour l'installation et la mise en service

### Introduction

Examinez l'installation mécanique et électrique conformément à cette liste de contrôle pour vous assurer que la station de recharge est correctement installée.

### Vérification de l'installation



*Examinez l'installation visuelle, mécanique et électrique lorsque la station de recharge n'est pas alimentée.*

CATÉGORIE	X	ÉLÉMENT
Aspect général		Vous avez reçu le matériel commandé.
		Vous avez retiré l'emballage plastique de protection.
		Vous ne voyez pas de rayures ou de dommages.
Installation mécanique		La station de recharge est montée correctement sur le site d'installation.
Installation électrique		La capacité d'alimentation de la borne de recharge est conforme au plan électrique (taille du câble, dispositifs de protection...). Consultez le plan de conception électrique local.
		La vis du câble PE est bien serrée.
		Les conducteurs d'alimentation (L1, L2, L3, N et PE) sont correctement connectés.
		L'isolation du câble d'alimentation et des conducteurs (L1, L2, L3, N et PE) est intacte.
		La tension entre PE et N est inférieure à 10 V.
	La résistance du conducteur PE est inférieure à 3 Ω.	
Vérification du fonctionnement		Tous les états/couleurs des DEL (vert, bleu, rouge) et le lecteur RFID fonctionnent. <ul style="list-style-type: none"><li>• Utilisez un simulateur de voiture.</li><li>• Créer des pannes et les charger.</li><li>• Rouge au démarrage, vert au repos et bleu pendant la charge.</li></ul>
		Testez le fonctionnement du dispositif de protection électrique (RCD). <ul style="list-style-type: none"><li>• Le RCD s'est déclenché à temps, même s'il y a un retard dans la reconnaissance de l'erreur (rouge).</li><li>• Sur les stations de charge où la fonctionnalité de réenclenchement automatique du RCD (ARD) est disponible, assurez-vous que le levier de verrouillage de la reconnexion automatique est en position marche <b>[I]</b> en le mettant d'abord en position arrêt <b>[0]</b>, puis de nouveau en position marche <b>[I]</b>.</li></ul>
Prêt à l'emploi		Le SW correct est utilisé.
		Mode de fonctionnement correct <ul style="list-style-type: none"><li>• Autonome</li><li>• Online</li></ul>
		Testez la communication de données, si elle est utilisée. Examinez la puissance du signal disponible pour vous assurer que la communication (4G, WiFi), la réception et la connectivité fonctionnent.



### 13. Instructions d'entretien / de maintenance préventive

Recommandé 1 fois par an, en tenant compte des réglementations locales et des normes nationales.  
Protéger la station de recharge contre la pollution (eau, neige, poussière).



#### ATTENTION

*Risque de choc électrique ou de blessure ! Risque d'incendie !*

*Débranchez l'alimentation électrique avant d'intervenir à l'intérieur de l'appareil ou de retirer des composants.*

X	ACTION DE MAINTENANCE
	Resserrer toutes les vis des composants électriques.
	Examinez la prise Mode 3 pour vérifier qu'elle n'est pas brûlée ou endommagée. Si nécessaire, remplacez-la (le coût de la prise n'est pas couvert par la garantie).
	Examinez le câble de chargement pour vérifier qu'il n'est pas usé ou endommagé mécaniquement. Si nécessaire, remplacez-le.
	Examinez les joints d'étanchéité pour voir s'ils sont usés. Si nécessaire, remplacez les joints.
	Tous les états/couleurs des DEL (vert, bleu, rouge) fonctionnent. <ul style="list-style-type: none"><li>• Utilisez un simulateur de voiture.</li><li>• Créer des pannes et les charger.</li><li>• Rouge au démarrage, vert au repos et bleu pendant la charge.</li></ul>
	Assurez-vous que la vis du câble PE est bien serrée.
	Vérifiez que la tension entre PE et N est inférieure à 10 V.
	Vérifier que la résistance du conducteur PE est inférieure à 3 Ω.
	Testez le parafoudre, s'il y en a un.
	Vérifier si des mises à jour du logiciel sont disponibles. Mettez toujours à jour la dernière version publiée par le fabricant de la station de recharge.
	Redémarrez la station de recharge à partir de F0. Assurez-vous qu'elle redémarre correctement.
	Nettoyez les éventuelles saletés et poussières de la surface de la station de recharge. Essuyez-la soigneusement avec un chiffon humide.
	Examinez les parties métalliques visibles pour voir s'il y a de la rouille. Appliquez un agent anticorrosion, si nécessaire.
	Testez le fonctionnement du dispositif de protection électrique (RCD) tous les six mois.
	Sur les stations de charge où la fonctionnalité de réenclenchement automatique du RCD (ARD) est disponible, assurez-vous que le levier de verrouillage de la reconnexion automatique est en position marche <b>[I]</b> en le mettant d'abord en position arrêt <b>[0]</b> , puis de nouveau en position marche <b>[I]</b> .

Actions de maintenance effectuées par :	Date :
---	--------

## 14. Instructions de test pour le dispositif de protection électrique

- Appuyez sur le bouton **TEST**.
- La manette se met en position **0**.
- Remettre la manette en position **I** position.
- En cas d'anomalie, contactez un électricien.

1-ph, 230 VAC : il n'est pas possible de tester le RCD avec le bouton de test, utilisez un adaptateur de prise de type 2. Le câblage interne du RCD empêche l'utilisation du bouton de test dans les installations monophasées.

## 15. Dépannage

*La station de recharge est éteinte, aucun voyant n'est allumé*

Problème	Action corrective
La tension du réseau n'est pas présente dans les connecteurs d'alimentation (L1, L2, L3).	Assurez-vous que les conducteurs d'alimentation sont correctement connectés. Assurez-vous qu'il y a de l'électricité disponible.
Le disjoncteur F0 est désactivé.	Allumez le F0.
Le voyant LED PWR du contrôleur n'est pas allumé.	Assurez-vous que l'alimentation électrique du contrôleur est disponible.

*Le câble de charge est verrouillé dans la prise de courant Mode 3*

Problème	Action corrective
Une erreur inattendue s'est produite alors que l'appareil était sous tension.	Coupez l'alimentation du F0 et retirez le câble de charge de la prise.
L'alimentation est coupée.	Le mode 3 du commutateur se verrouille en position ouverte.

*Le disjoncteur différentiel (RCD) est déclenché*

Problème	Action corrective
Une panne de courant s'est produite.	Retirez d'abord le câble de chargement de la prise. Option 1: <ul style="list-style-type: none"><li>• Activez le disjoncteur différentiel.</li></ul> Option 2: <ul style="list-style-type: none"><li>• Sur les stations de charge disposant de la fonctionnalité de réenclenchement automatique du RCD (ARD), la station de charge teste le circuit et si aucun défaut n'est détecté, le RCD se réenclenche automatiquement.</li></ul> Si l'erreur se reproduit, contactez le service après-vente.

*Configuration via web browser*

Problème	Action corrective
Le PC ne reconnaît pas la prise micro USB et la connexion au contrôleur ne peut pas être établie via un navigateur Web.	Assurez-vous dans les paramètres du système d'exploitation Windows via le « Gestionnaire de périphériques » que l'adaptateur réseau RNDIS est disponible. Sinon, contactez votre support informatique local.

## 16. Touche de codification

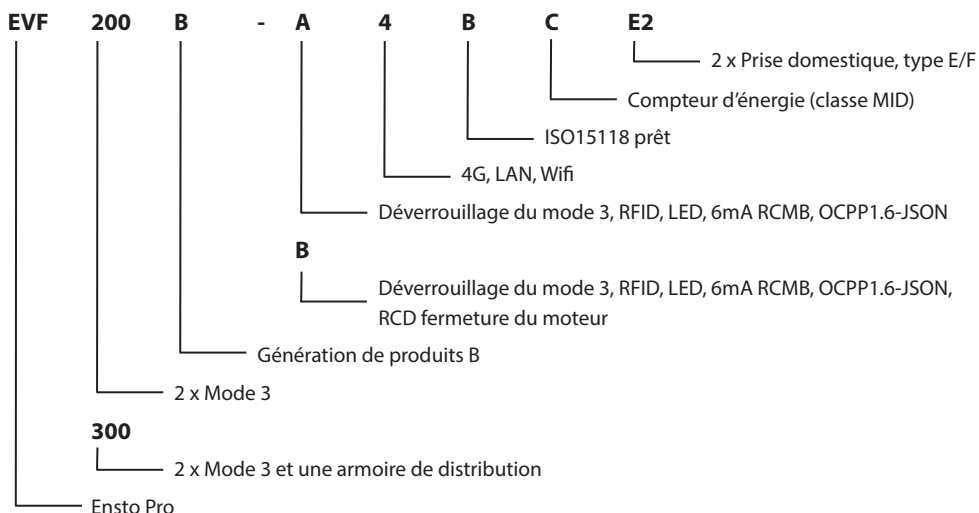

## 17. Garantie

Conditions de garantie, voir <https://www.legrand.fi/en/standard-guarantee-and-liability-terms>

## 18. Déclaration de conformité

Par la présente, Legrand Finland Oy déclare que l'équipement radio Ensto Pro station de charge est conforme à la directive 2014/53/UE. Le texte intégral de la déclaration de conformité de l'UE est disponible à l'adresse internet suivante : <https://www.legrand.fi/en>

## 19. Mise au rebut











***Ne jetez pas les appareils électriques et électroniques ainsi que leurs accessoires avec les ordures ménagères.***

- Lorsque la borne de recharge atteint la fin de son cycle de vie, elle doit être éliminée correctement conformément aux directives locales de recyclage.
- L'emballage en carton de la borne de recharge peut être recyclé.
- Jetez le film plastique avec les ordures ménagères ou conformément aux directives de recyclage locales.

# Manuel de l'utilisateur

## 20. Interfaces utilisateur

Les voyants LED indiqueront l'état de la borne de recharge comme décrit ci-dessous :

Statut de la borne de recharge	Lumière LED	Fonctionnement des LED
La borne de recharge est gratuite et prête à l'emploi	Verte	Stable 
Lecture RFID, autorisation en cours	Verte	Clignotant 
Autorisation de recharge refusée	Rouge	Stable, 3 secondes 
Autorisation acceptée, recharge autorisée	Verte	Ondulé 
Pendant que vous connectez le câble de chargement	Verte	Clignotant deux fois 
Votre véhicule est connecté, la recharge n'a pas démarré	Verte	Ondulé 
Votre véhicule est connecté, mais aucun courant ne circule (stand-by)	Bleu	Ondulé 
Chargement en cours	Bleu	Stable 
État d'erreur	Rouge	Stable 

## 21. Chargement

### 21.1. Chargement gratuit

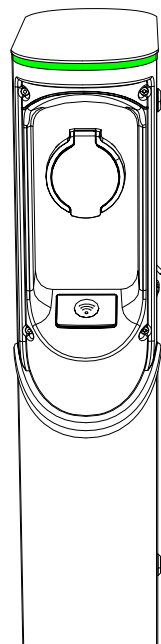

#### Commencer à charger

Lorsque la borne de recharge est libre et que le voyant LED est vert, vous pouvez démarrer la recharge.

- 1 Branchez le câble de recharge sur votre véhicule électrique.  
Branchez le câble de chargement au point de chargement.  
Le voyant LED devient bleu stable.

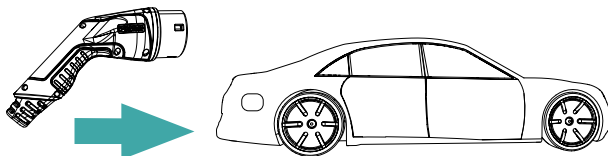

#### Arrêter de charger

- 2 Débranchez le câble de chargement de la borne de chargement.  
Débranchez le câble de recharge de votre véhicule électrique.  
Une fois débranché, la borne de recharge est gratuite pour le prochain utilisateur.

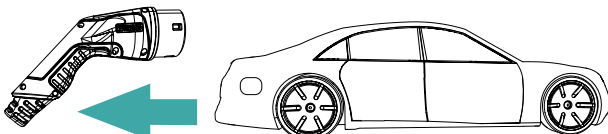

## 21.2. Chargement par RFID

Vous devez disposer d'une étiquette RFID qui vous autorise à accéder à la borne de recharge.

### Commencer à charger par RFID

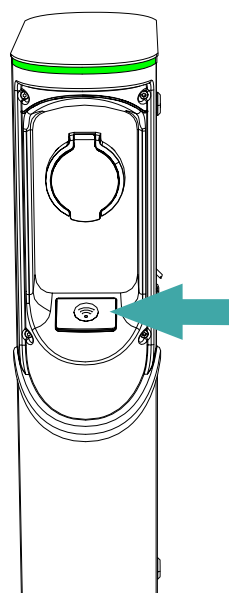

- 1** Branchez le câble de recharge sur votre véhicule électrique.  
Branchez le câble de chargement au point de chargement.

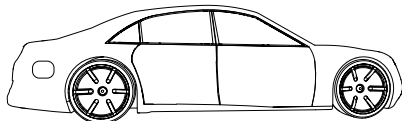
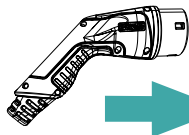

- 2** Présentez l'étiquette RFID à la zone de lecture RFID.  
Pendant la lecture de l'étiquette RFID, le voyant LED clignote en vert et vérifie l'autorisation de l'utilisateur à charger.



- Si l'autorisation de l'utilisateur est rejetée, le voyant LED clignote en rouge.
- Si l'autorisation de l'utilisateur est acceptée, le voyant devient vert ondulé.

- 3** L'événement de charge démarre.
  - Le voyant LED devient bleu stable.

### Arrêter de charger par RFID

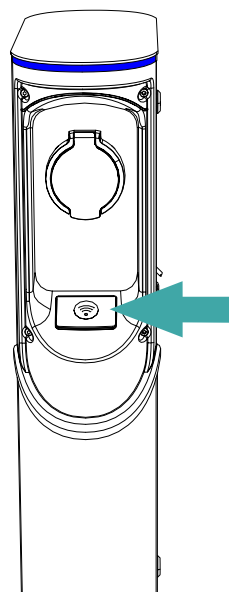

- 4** Présentez l'étiquette RFID à la zone de lecture RFID.  
L'événement de recharge se termine.



- Le voyant LED devient vert ondulé.

- 5** Débranchez le câble de chargement de la borne de chargement.  
Débranchez le câble de recharge de votre véhicule électrique.

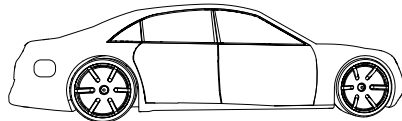
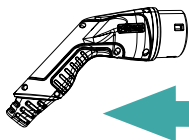

## 22. Prise domestique

EVF200B-A4BCE2

EVF300B-A4BCE2

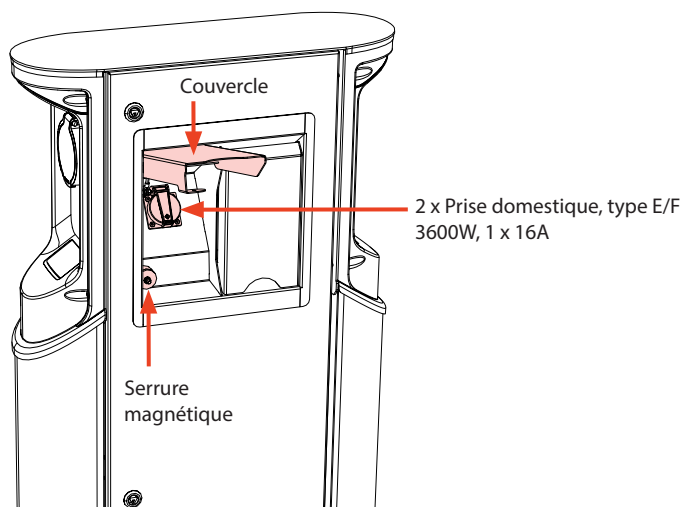

Par défaut : les prises domestiques sont verrouillées.

Pour ouvrir la serrure magnétique de la prise domestique, vous devez activer la station de recharge. La méthode d'activation peut être, par exemple, l'autorisation à l'aide d'une étiquette RFID ou d'un système back-end défini par le propriétaire de la station de charge.

Une fois l'autorisation acceptée, vous pouvez vous brancher soit sur la prise Mode 3, soit sur la prise domestique. Si vous vous branchez sur la prise Mode 3, la prise domestique se verrouillera. Si vous souhaitez utiliser la prise domestique à la place, vous devez d'abord arrêter votre événement de charge et activer à nouveau la station de charge.

***Il n'est pas possible d'utiliser la prise Mode 3 et la prise domestique en même temps !***



Ensto Building Systems France  
RD916  
66170 Néfiach, France  
Tel +33(0) 468 57 20 20  
[www.ensto-ebs.fr](http://www.ensto-ebs.fr)

**ENSTO**  

---

**Ensto Building Systems**

A brand of  **legrand**<sup>®</sup>

Legrand se réserve à tout moment le droit de modifier le contenu de la présente brochure et de communiquer, sous quelque forme et modalité que ce soit, les modifications qui y ont été apportées.