

Communication tables

- The MODBUS communication protocols are available on the site.

• Schéma de raccordement RS485 • RS485 wiring diagram • Schema di collegamento RS485 • Anschlussbilder RS485 • Esquema de conexión RS485 • Aansluitschema RS485
 • Esquema de ligação RS485 • схемы подключения RS485 • Schemat połączeń RS485 • RS485 Bağlantı Şeması • RS485 مخطط توصيل •

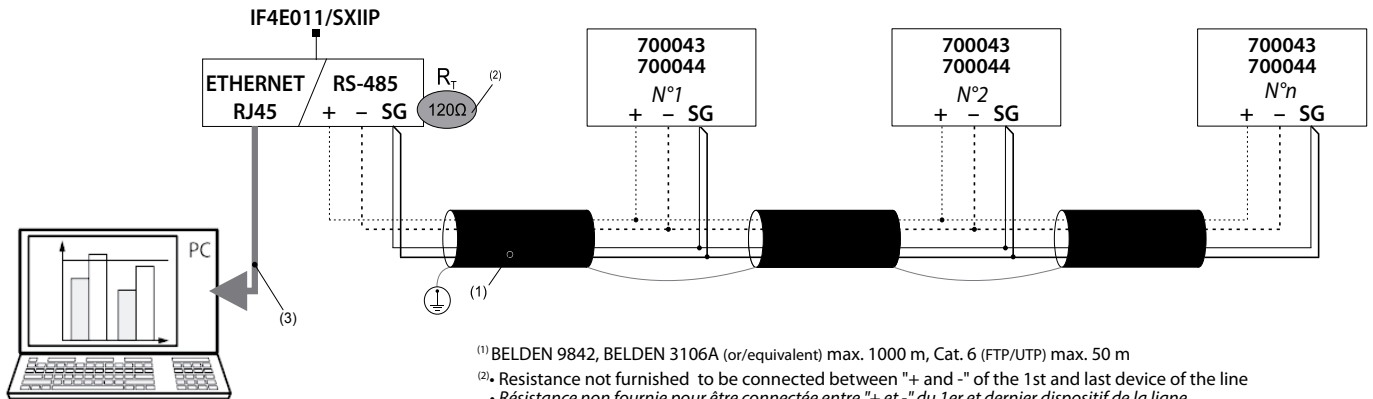

(1) BELDEN 9842, BELDEN 3106A (or/equivalent) max. 1000 m, Cat. 6 (FTP/UTP) max. 50 m

(2) Resistance not furnished to be connected between "+" and "-" of the 1st and last device of the line

- Résistance non fournie pour être connectée entre "+" et "-" du 1er et dernier dispositif de la ligne
- Resistenza non fornita a corredo da collegare tra "+" e "-" del 1° e dell'ultimo dispositivo della linea
- Der Widerstand wird nicht für die Verbindung zwischen "+" und "-" des ersten und letzten Geräts der Leitung geliefert
- Resistencia no fornida para conectarse entre el "+" y "-" del 1er y último dispositivo de la línea
- Resistência não incluído para ser conectada entre o "+" e "-" do primeiro e último dispositivo da linha
- Rezystancja niedostarczana, włączana między "+" i "-" pierwszego i ostatniego urządzenia w linii
- Сопротивление не поставляется в комплекте (должно быть подключено между "+" и "-" первого и последнего устройств линии)

• Η αντίσταση δεν παρέχεται για σύνδεση μεταξύ "+" και "-" της πρώτης και της τελευταίας συσκευής της γραμμής
 • Hatta bulunan 1. ve son cihazın "+" ve "-" uçları arasında direnç bağlı değil
 • شكلي المقاومة من خلال الجهاز

(3) Ethernet: Cat. 6 (FTP/UTP)

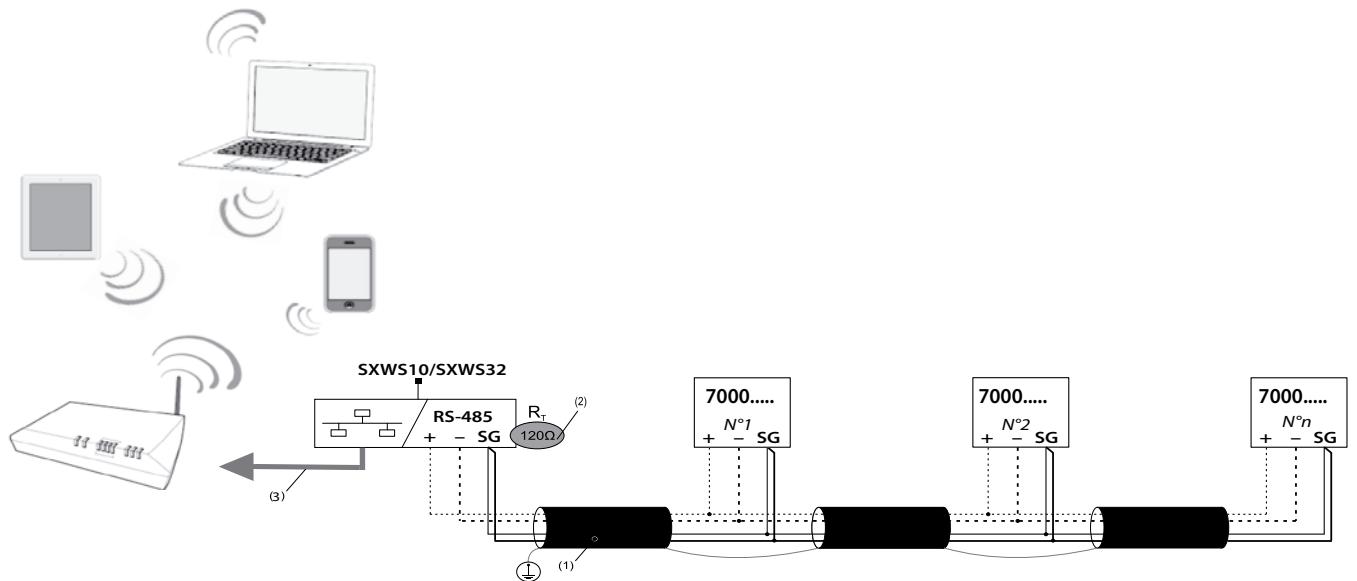

• Adresse Modbus • Modbus Address • Indirizzo Modbus • Modbus-Adresse • Dirección Modbus • Endereco Modbus • Adres Modbus • Адрес Modbus • Διεύθυνση Modbus
 • Modbus Adresi • عنوان مودبوس • 5
 • Vitesse • Baud Rate • Velocità • Geschwindigkeit • Velocidade • Szybkość transmisji • Скорость передачи данных • ταχύτητα • Baud Değeri • سرعة
 • Parité • Parity • Parità • Paritätsbit • Paridad • Paridade • Parzystość • Четность • Ισότητα • مساواة • Paire • Even • Pari • Gerade • Par • Par • Równy • чет • isoc • esit • مساو

La documentation complète est disponible sur le site Web <https://www.legrand.com/ecatalogue/>

Complete documentation is available at <https://www.legrand.com/ecatalogue/>

La documentazione completa è disponibile sul sito <https://www.legrand.com/ecatalogue/>

Weitere Dokumente können Sie von der Webseite. <https://www.legrand.com/ecatalogue/>

La documentación completa está disponible en el sitio web <https://www.legrand.com/ecatalogue/>

De volledige documentatie is beschikbaar op de website <https://www.legrand.com/ecatalogue/>

A documentação completa está disponível no <https://www.legrand.com/ecatalogue/>

Вы можете загрузить руководства пользователя и другую документацию по адресу <https://www.legrand.com/ecatalogue/>

Pełna dokumentacja jest dostępna na stronie <https://www.legrand.com/ecatalogue/>

Bütün dökümanlar <https://www.legrand.com/ecatalogue/> adresinde mevcuttur

الوثائق الكاملة متاحة على <https://www.legrand.com/ecatalogue/>

