

CM0010

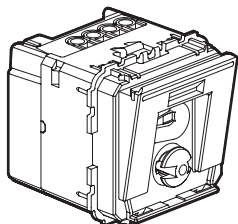

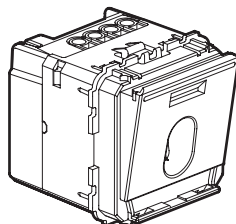

CM0012



- Caractéristiques techniques
- Technical characteristics

- Charakterystyka techniczna
- Τεχνικά χαρακτηριστικά

- Műszaki jellemzők
- المواصفات التقنية

U				CM0012 f	CM0012 B
110-230 V~ 50/60 Hz	230 V~ - 0,25 A 110 V~ - 0,5 A 12-24 V~/~ - 2 A 60 VA max	2 x 2,5 mm ²	+ 5 ° C + 35° C	13,56 MHz	- 2,07 dBµA/m

- Installation
- Instalacja
- Telepítés
- Installation
- Εγκατάσταση
- التثبيت

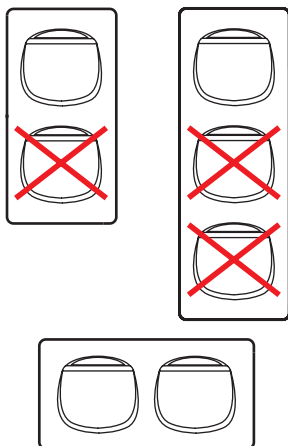

- Câblage
- Wiring

- Okablowanie
- Καλωδίωση

- Kábelezés
- الأسلاك

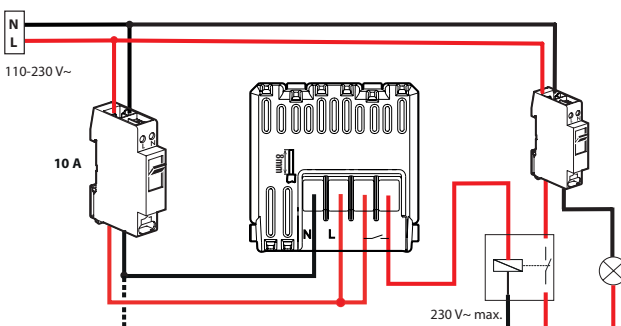

• Fixation
• Fixing

• Mocowanie
• Στερέωση

• Rögzítés
• التثبيت

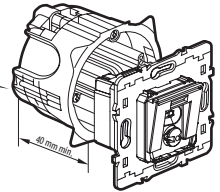
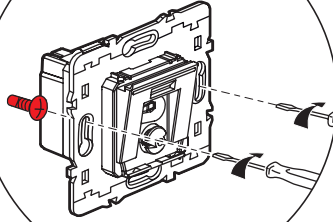
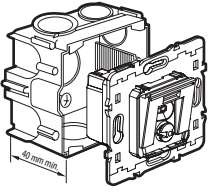

• Montage
• Assembly

• Montaż
• Συναρμολόγηση

• Összeszerelés
• حشد

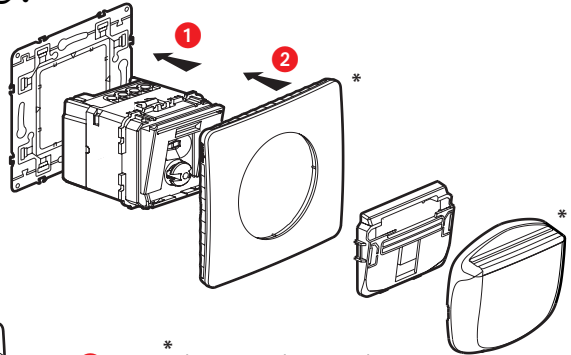
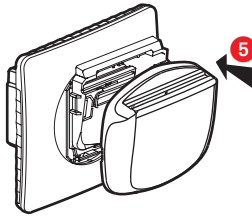
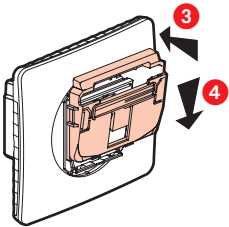

* Plaque + enjoliveur non livrés
• Front plate + cover plate not supplied
• Płyta przednia + pokrywa nie są dostarczane
• Μηπροστινικό πλαίσιο + διακοσμητικό πλαίσιο δεν παρέχονται
• Az előlő lemez és a fedőlemez nincs mellékelve
• اللوحة الأمامية + لوحة الغطاء غير مرفقة

• Utilisation
• Use

• Stosowanie
• Χρήση

• Használat
• الاستعمال

• Lumineux
• Illuminated
• Świeci
• Με φωτισμό
• Világítás
• مضيئة

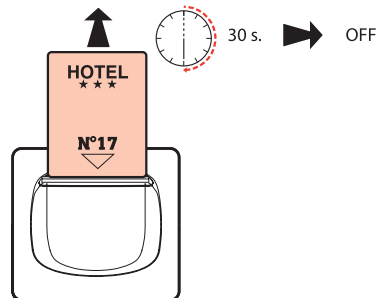
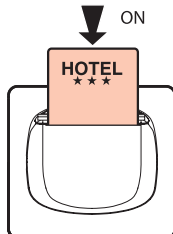
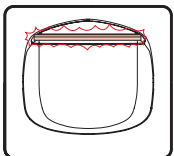

• Réglage
• Adjustment

• Regulacja
• Ρύθμιση

• Beállítás
• الضبط

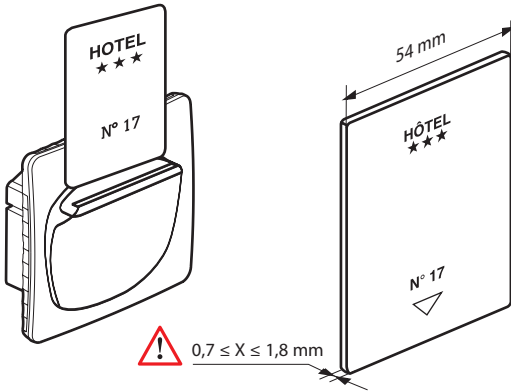
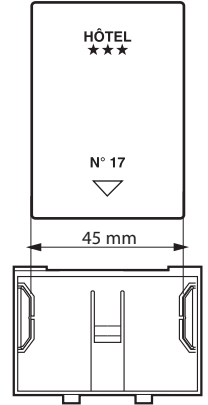
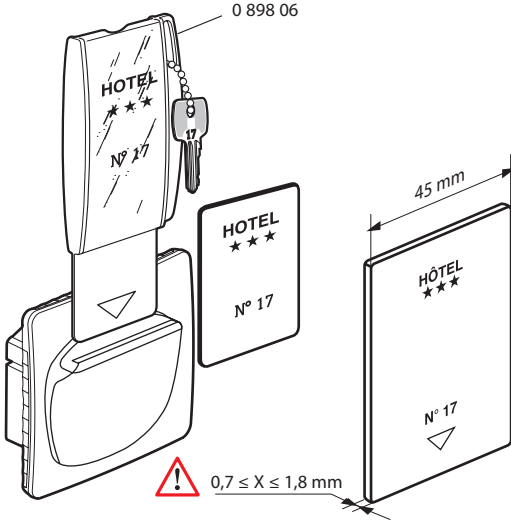

- Couper les guides
- Cut the guides
- Przyciąć prowadnice
- Κόψτε τους οδηγούς
- Vágja le a vezetőszéleket
- اقطع الموجهات

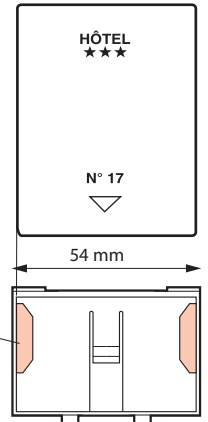

- Réf. CM0012 n'autorise que les badges 13,56 MHz (ex. Mifare).
- Cat. No. CM0012 is compatible only with 13.56 MHz badges (e.g. Mifare).
- Produkt CM0012 jest zgodny wyłącznie z identyfikatorami 13,56 MHz (np. Mifare).
- Ο κωδ. CM0012 είναι συμβατός μόνο με τις κάρτες 13,56 MHz (π.χ. Mifare).
- A CM0012 termék csak a 13,56 MHz-es kártyákkal kompatibilis (pl. Mifare).
- يسمح المرجع رقم CM0012 باستعمال بطاقات بتردد 13,56 ميغاهرتز فقط (مثلا Mifare).

- Démontage/Entretien
- Dismantling/Maintenance

- Demontaz/konserwacja
- Αποσυρμολόγηση/Συντήρηση

- Szétszerelés/Karbantartás
- التفكيك

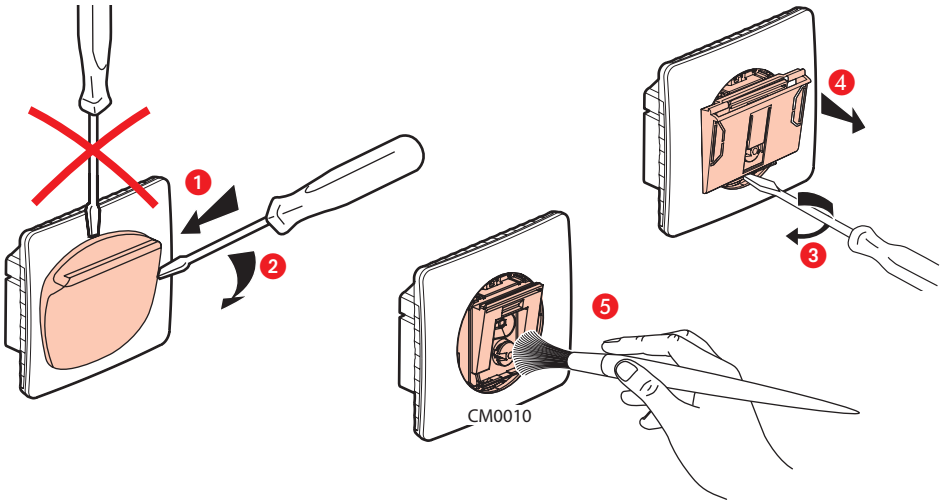

⚠ Consignes de sécurité

(FR)(BE)(CA)(LU)(CH)

Ce produit doit être installé conformément aux règles d'installation et de préférence par un électricien qualifié. Une installation incorrecte et/ou une utilisation incorrecte peuvent entraîner des risques de choc électrique ou d'incendie. Avant d'effectuer l'installation, lire la notice, tenir compte du lieu de montage spécifique au produit.

Ne pas ouvrir, démonter, altérer ou modifier l'appareil sauf mention particulière indiquée dans la notice. Tous les produits Legrand doivent exclusivement être ouverts et réparés par du personnel formé et habilité par Legrand. Toute ouverture ou réparation non autorisée annule l'intégralité des responsabilités, droits à remplacement et garanties.

Utiliser exclusivement les accessoires de la marque Legrand.

⚠ Safety instructions

(GB)(CA)(IN)(IE)(US)(SG)

This product should be installed in compliance with installation rules, preferably by a qualified electrician. Incorrect installation and/or incorrect use can lead to risk of electric shock or fire. Before carrying out the installation, read the instructions and take account of the product's specific mounting location.

Do not open up, dismantle, alter or modify the device except where specifically required to do so by the instructions. All Legrand products must be opened and repaired exclusively by personnel trained and approved by Legrand. Any unauthorised opening or repair completely cancels all liabilities and the rights to replacement and guarantees.

Use only Legrand brand accessories.

⚠ Przepisy bezpieczeństwa

(PL)

Produkt ten powinien być montowany zgodnie z zasadami instalacji, najlepiej przez wykwalifikowanego elektryka. Niepoprawna instalacja i/lub niewłaściwe użytkowanie mogą spowodować ryzyko porażenia prądem lub pożaru.

Przed przystąpieniem do instalacji, zapoznać się z instrukcją i uwzględnić miejsce montażu urządzenia.

Nie otwierać, nie demontować ani nie modyfikować urządzenia, jeśli nie ma na ten temat specjalnej wzmianki w instrukcji. Wszystkie produkty Legrand mogą być otwierane i naprawiane wyłącznie przez pracowników przeszkolonych i upoważnionych przez Legrand. Każde otwarcie lub naprawa dokonane bez odpowiedniego upoważnienia zwalnia Legrand od wszelkiej odpowiedzialności, powoduje utratę prawa do wymiany produktu i wygaśnięcia gwarancji.

Używać wyłącznie oryginalnych części marki Legrand.

⚠ Συστάσεις ασφαλείας

(GR)(CY)

Το προϊόν αυτό πρέπει να εγκατασταθεί σύμφωνα με τις οδηγίες εγκατάστασης και κατά προτίμηση από ειδικευμένο ηλεκτρολόγο. Τυχόν λαθασμένη εγκατάσταση και/ή χρήση μπορούν να προκαλέσουν κίνδυνο ηλεκτροπληξίας ή πυρκαγιάς.

Πριν πραγματοποιήσετε την εγκατάσταση, διαβάστε τις οδηγίες λαμβάνοντας υπόψη τον χώρο τοποθέτησης του προϊόντος.

Μην ανοίγετε, αποσυρμολογείτε, τροποποιείτε ή επεμβαίνετε στο προϊόν εκτός κι αν υπάρχουν σαφείς σχετικές οδηγίες στο εγχειρίδιο. Όλα τα προϊόντα της Legrand πρέπει να ανοίγονται και να επισκευάζονται αποκλειστικά από εκπαιδευμένο και εξουσιοδοτημένο από τη Legrand προσωπικό. Οποιαδήποτε επέμβαση ή επιδιόρθωση πραγματοποιηθεί χωρίς άδεια, ακυρώνει το σύνολο των ευθυνών, δικαιωμάτων αντικατάστασης και εγγυήσεων.

Να χρησιμοποιείτε αποκλειστικά εξαρτήματα επωνυμίας Legrand.

⚠ Biztonsági előírások

(HU)

A terméket csak villamos szakember szerelheti fel. A szakszerűtlen felszerelés és/vagy a szakszerűtlen használat áramütés vagy elektromos tűz kockázatával jár.

Felszerelés előtt olvassa el a használati utasítást, vegye figyelembe a termékspecifikus szerelési körülményeket.

Ne szedje szét a terméket. Legrand terméket kizárólag a Legrand által képzett és elismert szakember szedheti szét és javíthatja meg. Illetéketlen személy által történt beavatkozás esetén minden garanciális, csere vagy szavatossági igény megszűnik.

Csak eredeti Legrand tartozékokat használjon.

(AR)

⚠ إرشادات الأمان:

يجب تركيب هذا المنتج طبقاً لقواعد التركيب وبغض أن يقوم بالتركيب كهربائي مؤهل. فقد يؤدي التركيب الخاطئ وأو الاستخدام الخاطئ إلى مخاطر التعرض لصدمة كهربائية أو نشوب حريق. اقرأ النشرة قبل التركيب، وأقرأ مكاناً لتركيب المنتج خاصاً به. لا تفتح أو تفك أو تعدل أو تحوّل المنتج ما لم يُشر إلى ذلك بشكل محدد في النشرة. فكل منتجات Legrand يجب فتحها وإصلاحها حصراً من قبل فنيين مدربين ومؤهلين لدى Legrand. وكل فتح أو إصلاح غير مسموح به يُبطل المسؤوليات وحقوق الاستبدال والضمانات.

لا تستخدم سوى إكسسوارات من ماركة Legrand حصراً.