

- Installation
- Installation
- Instalación
- Установка

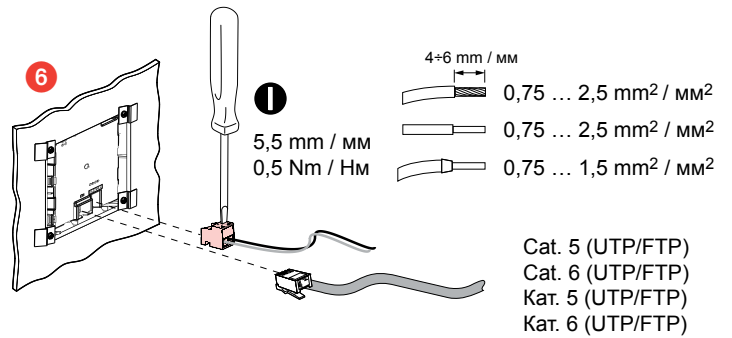

Cat. 5 (UTP/FTP)
Cat. 6 (UTP/FTP)
Cat. 5 (UTP/FTP)
Cat. 6 (UTP/FTP)

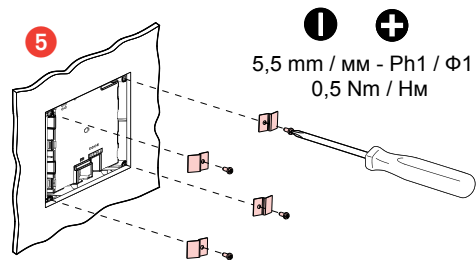
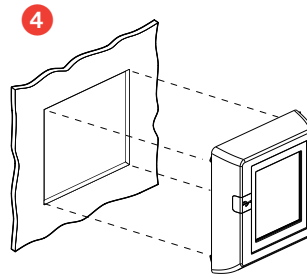
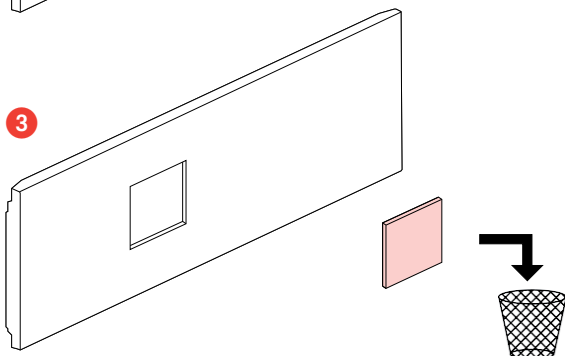
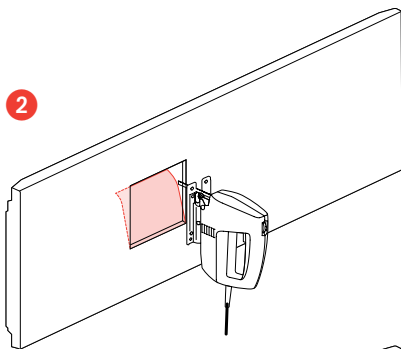
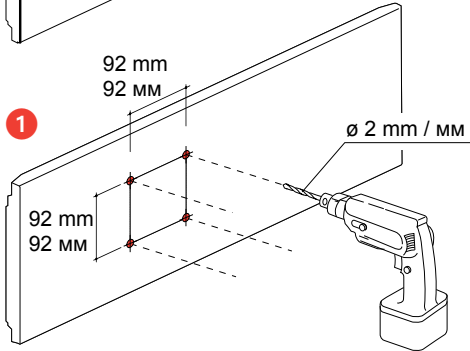
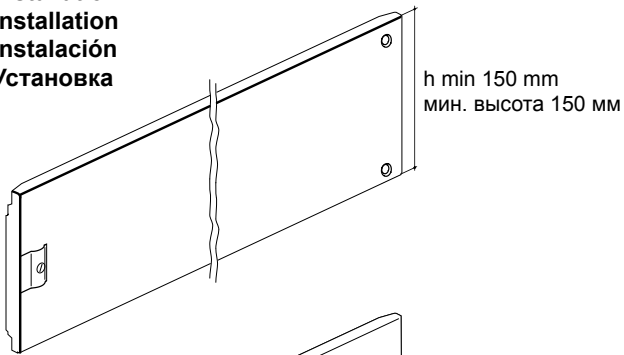
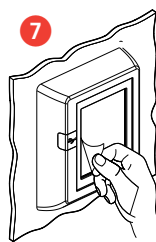

- Caractéristiques techniques
- Technical data
- Datos técnicos
- Технические характеристики

18 - 27 V ~
2,2 W (80mA @ 27 V~)
18 - 27 V ~
2,2 Вт (80 мА @ 27 В ~)

0 °C - (40°C)

IP Address: 192.168.1.100
Subnet mask: 255.255.255.0
Router: 192.168.1.1
IP адрес: 192.168.1.100
Маска подсети: 255.255.255.0
Маршрутизатор: 192.168.1.1



- Pour nettoyer, n'utiliser ni solvants, ni produits abrasifs ou corrosifs
- Do not use solvents or abrasive or corrosive materials to clean
- Para limpiar la pantalla, no utilice disolventes, materiales abrasivos o corrosivos
- Не использовать для очистки растворители, а также средства, содержащие абразивные или коррозионные вещества

IP Address: _____

IP адрес: _____

Subnet mask: _____

Маска подсети: _____

Router: _____

Маршрутизатор: _____