

## Lumia

### AVN07 / AVN07GH



- (FIN) Asennus- ja käyttöohje
- (SWE) Installations- och bruksanvisning
- (ENG) Installation and operating instructions
- (CZE) Návod k instalaci a obsluze
- (DEU) Installations- und Bedienungsanleitung
- (EST) Paigaldus- ja kasutusjuhend
- (FRA) Instructions d'installation et d'utilisation
- (ITA) Istruzioni di installazione e uso
- (LAV) Uzstādišanas un lietošanas instrukcijas
- (LIT) Montavimo ir naudojimo instrukcija
- (NOR) Installasjons- og bruksanvisning
- (POL) Instrukcja instalacji i obsługi
- (RUS) Инструкция по монтажу и эксплуатации



IP44



AOAVN07  
2023-04-06

© 2021 Ensto Building Systems

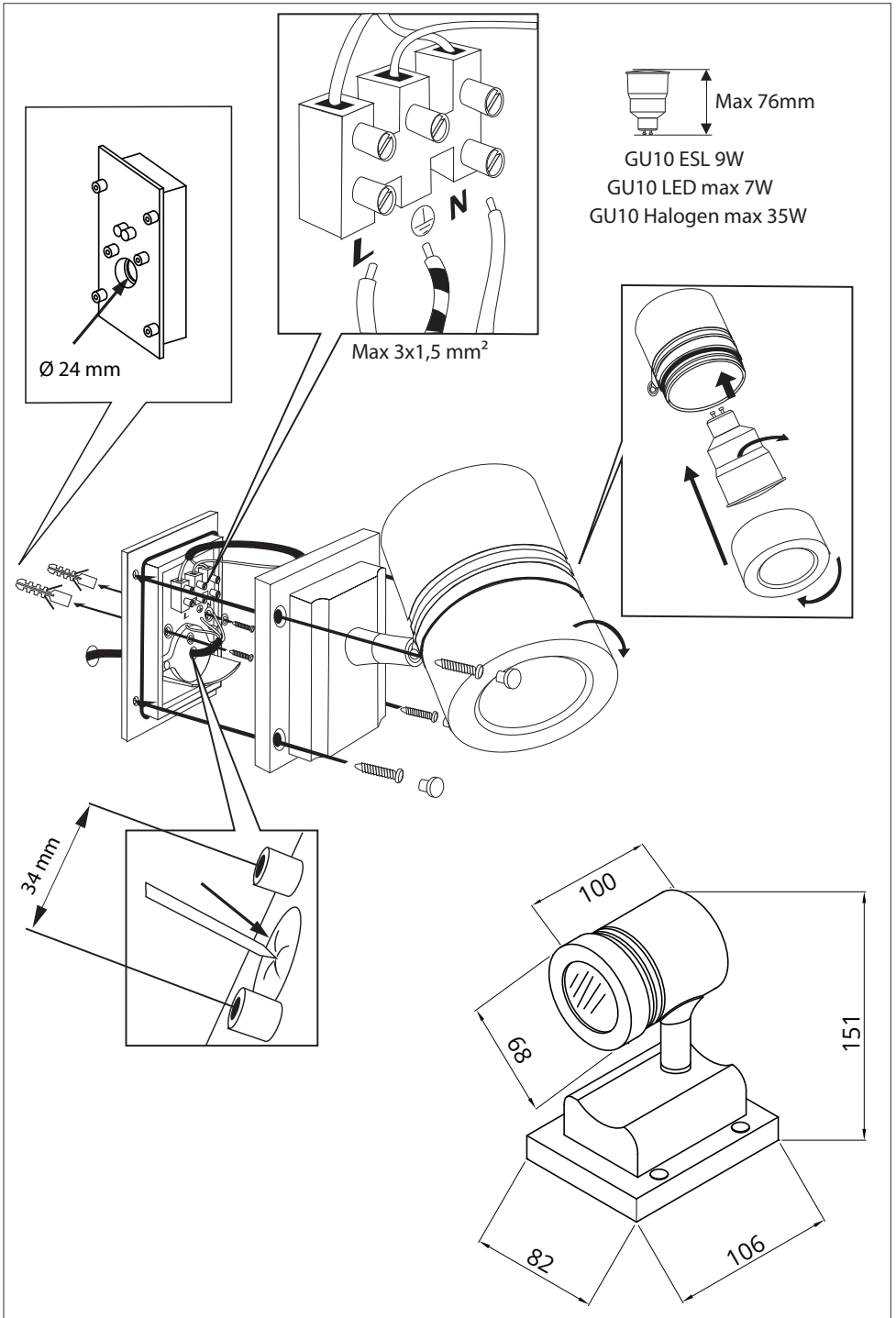

FIN

Valaisimen saa asentaa vain sähköalan ammattihenkilö.  
Säilytä tämä ohje tulevaa asennusta ja huoltoa varten.



**VAROITUS**

**Sähköiskun vaara! Palovaara!**

- Virheellinen asennus voi aiheuttaa henkilö- ja omaisuusvahinkoja.
  - Kytke virta pois päältä ennen asennusta tai huoltoa.
  - Käytä ainoastaan valonlähdettä ja tehoa, joka valaisimeen on merkitty.
- Älä hävitä sähkölaitteita, elektroniikkalaitteita ja niiden lisävarusteita talousjätteen mukana. Kun valaisin on elinkaarensa lopussa, se on hävitettävä asianmukaisesti paikallisia kierrätys-ohjeita noudattaen.



SWE

Installationen får utföras endast av en elinstallatör med tillräcklig kompetens.  
Spara denna anvisning för framtida installation och underhåll.



**WARNING**

**Fara för elektrisk stöt! Brandrisk!**

- Felaktig installation kan leda till personskada eller materiella skador.
  - Gör kretsen strömlös före installation eller service.
  - Använd endast den ljuskälla och effekt som är märkta på armaturen.
- Kassera inte elektriska och elektroniska enheter inklusive deras tillbehör med hushållsavfallet. När armaturen är i slutet av livscykeln måste den kasseras enligt lokala riktlinjer för återvinning.



ENG

The installation must only be done by an electrician with the appropriate qualifications.  
Keep this manual for future installation and service.



**WARNING**

**Danger of electric shock! Risk of fire!**

- Improper installation can cause personal injury and property damage.
  - Switch off the current before installation or maintenance.
  - Use only starters, light sources and rated wattage as marked in the luminaire.
- Do not dispose of electrical and electronic devices including their accessories with the household waste. When the luminaire is at the end of its life cycle, it must be disposed of according to local recycling guidelines.



CZE

Instalaci smí provádět pouze elektrikář s příslušnou kvalifikací.  
Tento návod si uschovejte pro budoucí instalaci a servis.



**VAROVÁNÍ**

**Nebezpečí úrazu elektrickým proudem! Nebezpečí požáru!**

- Nesprávná instalace může způsobit zranění osob a škody na majetku.
  - Před instalací nebo servisem vypněte přívod elektrického proudu.
  - Používejte pouze startéry, světelné zdroje a jmenovitý výkon podle označení na svítidle.
- Elektrická a elektronická zařízení včetně jejich příslušenství nevyhazujte do domovního odpadu. Po skončení životnosti svítidla je třeba jej zlikvidovat podle místních směrnic pro recyklaci.



DEU

Die Installation darf nur von einem Elektriker mit den entsprechenden Qualifikationen durchgeführt werden.

Bewahren Sie dieses Handbuch für zukünftige Installationen und Servicearbeiten auf.



**WARNUNG**

**Stromschlaggefahr! Brandgefahr!**

- Eine unsachgemäße Installation kann zu Personen- und Sachschäden führen.
  - Die Stromversorgung unterbrechen, bevor Installations- oder Wartungsarbeiten gemacht.
  - Die auf der Leuchte angegebenen Werte für Lichtquelle und Leistung sind stets einzuhalten.
-  Entsorgen Sie elektrische und elektronische Geräte einschließlich deren Zubehör nicht mit dem Hausmülle. Wenn das Ende des Lebenszyklus der Leuchte erreicht ist, muss sie ordnungsgemäß und in Übereinstimmung mit den örtlichen Richtlinien entsorgt werden.

FRA

L'installation ne doit être réalisée que par un électricien compétent.

Conservez ce manuel pour toute installation ou entretien ultérieurs.



**AVERTISSEMENT**

**Risque d'électrocution ! Risque d'incendie !**

- Une installation incorrecte peut causer des blessures et des dommages matériels.
  - Coupez le courant avant l'installation ou l'entretien.
  - N'utilisez que des démarreurs, des sources lumineuses et la puissance nominale indiquée sur le luminaire.
-  Ne jetez pas les appareils électriques et électroniques, y compris leurs accessoires, avec les ordures ménagères. Lorsque le luminaire se trouve en fin de cycle de vie, il doit être mis au rebut, dans le respect des directives locales en matière de recyclage.

ITA

L'installazione deve essere eseguita soltanto da un elettricista qualificato.

Conservare questo manuale per futuri interventi di manutenzione o eventuali nuove installazioni.



**ATTENZIONE!**

**Pericolo di scosse elettriche! Rischio di incendio!**

- Un'installazione non corretta può causare lesioni personali e danni alla proprietà.
  - Spegner la corrente prima di procedere all'installazione o alla riparazione dell'apparecchio.
  - Utilizzare solo starter, sorgenti luminose e potenza nominale indicati nell'apparecchio.
-  Non smaltire i dispositivi elettrici ed elettronici e i relativi accessori con i rifiuti domestici. Quando l'apparecchio d'illuminazione giunge alla fine del suo ciclo di vita, deve essere smaltito secondo le linee guida locali per il riciclaggio.

LAV

Uzstādīšanu drīkst veikt tikai elektriķis ar atbilstošu kvalifikāciju.

Saglabājiet šo rokasgrāmatu turpmāķai uziņai par uzstādīšanu un apkalpošanu.



**BRĪDINĀJUMS**

**Elektriskās strāvas trieciena bīstamība! Ugunsgrēķa risks!**

- Nepareizas uzstādīšanas dēļ var rasties fiziskas traumas un īpašuma bojājumi.
  - Pirms uzstādīšanas vai apkalpošanas strāva jāizslēdz.
  - Lietojiet tikai tādas palaiķes ierīķes, gaismas avotus un nominālo jaudu, kāda atzīmēta gaismeklī.
-  Neizmetiet elektriskās un elektroniskās ierīķes, tostarp to piederumus, sadzīves atkritumos. Kad gaismekļa darbderīguma cikls beidzas, gaismeklis jāutilizē atbilstoši vietējām otrreizējās pārstrādes vadlīnijām.

LIT

Montuoti gali tik atitinkamos kvalifikacijos elektrikas.  
Išsaugokite šią instrukciją būsimiems darbams ir aptarnavimui.



**ĮSPĖJIMAS**

**Elektrios trumpo jungimo bei šoko pavojus! Gaisro pavojus!**

- Netinkamas gaminio įrengimas gali sužeisti asmenį ir sugadinti turtą.
  - Prieš atlikdami bet kokius šio montavimo arba riežiūros darbus, išjunkite maitinimo tiekimą.
  - Naudoti tik ant šviestuvo nurodytus paleidžiančius įtaisus, šviesos šaltinius ir galingumus.
-  Neišmeskite elektrinių ir elektroninių prietaisų, įskaitant jų priedus, kartu su buitinėmis atliekomis. Pasibaigus šviestuvo gyvavimo ciklui, jis turi būti pašalintas pagal vietines perdirbimo gaires.

NOR

Installasjonen må bare utføres av en elektriker med de nødvendige kvalifikasjonene.  
Ta vare på denne håndboken for fremtidig installasjon og service.



**ADVARSEL**

**Fare for elektrisk støt! Risiko for brann!**

- Feilaktig installasjon kan forårsake personskade og materielle skader.
  - Slå av strømmen før installasjon eller service.
  - Bruk bare startere, lyskilder og nominell effekt som angitt i armaturen.
-  Ikke kast elektriske og elektroniske enheter, inkludert tilbehør, sammen med husholdningsavfallet. Når armaturen er på slutten av livssyklusen, må den kastes i henhold til lokale retningslinjer for resirkulering.

POL

Instalacja musi być wykonywana wyłącznie przez elektryka z odpowiednimi kwalifikacjami.  
Zachowaj niniejszą instrukcję na potrzeby późniejszej instalacji i serwisu.



**UWAGA**

**Niebezpieczeństwo porażenia prądem! Ryzyko pożaru!**

- Nieprawidłowy montaż może spowodować obrażenia ciała i szkody materialne.
  - Odłącz zasilanie przed przystąpieniem do montażu lub konserwacji oprawy.
  - Należy stosować wyłącznie zapłonniki i źródła światła o mocy znamionowej zgodnie z oznaczeniem na oprawie.
-  Nie wyrzucaj urządzeń elektrycznych i elektronicznych, w tym akcesoriów, razem z odpadami domowymi. Po zakończeniu cyklu życia oprawy, należy ją zutylizować zgodnie z lokalnymi wytycznymi dotyczącymi recyklingu.

RUS

Монтажные работы должны выполняться только специалистом электриком, имеющим необходимую квалификацию.  
Сохраните эту инструкцию для дальнейшего безопасного использования и обслуживания.



**ПРЕДУПРЕЖДЕНИЕ**

**Опасность поражения электрическим током! Риск возгорания!**

- Неправильный монтаж может нанести вред вашему здоровью и ущерб имуществу.
  - Отключать электропитание до начала монтажа и обслуживания.
  - Применять только указанные на светильнике источник света и мощность.
-  Не выбрасывайте электрические и электронные устройства, включая их аксессуары, вместе с бытовыми отходами. Отработавший светильник подлежит утилизации надлежащим образом в соответствии с местными требованиями по переработке отходов.



Ensto Building Systems Finland Oy  
Ensio Miettisen katu 2, P.O. Box 77  
FIN-06101 Porvoo, Finland  
Tel. +358 204 76 21  
[www.ensto.com/building-systems](http://www.ensto.com/building-systems)

# ENSTO

**Ensto Building Systems**

A brand of  **legrand**