



Contenuto	Pagina
1. Descrizione, uso	2
2. Gamme	2
3. Dimensioni	2
4. Preparazione e collegamento	2
5. Caratteristiche generali	2
6. Conformità	2

1. DESCRIZIONE - USO

Supporto lucchetto per DX3 Ø5 mm o Ø6 mm.

Adatto al bloccaggio di MCBs, RCBs, RCCBs e interruttori di isolamento quando i contatti (OFF).

2. GAMMA

Cod. art. F80BL : fornito in 2 pezzi.

3. DIMENSIONI

Le dimensioni in mm sono

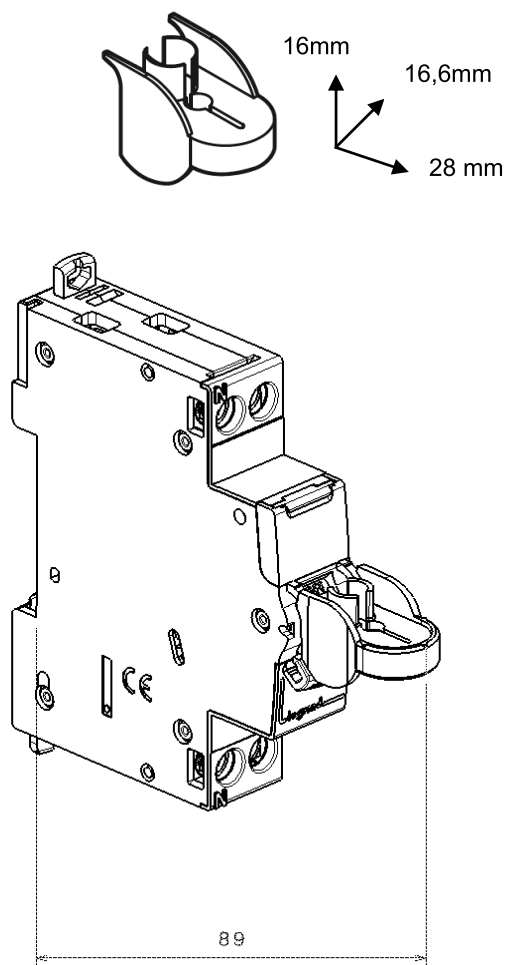

4. PREPARAZIONE E COLLEGAMENTO

Direttamente sulla maniglia in posizione aperta (OFF).

Non è necessario l'uso di attrezzi.

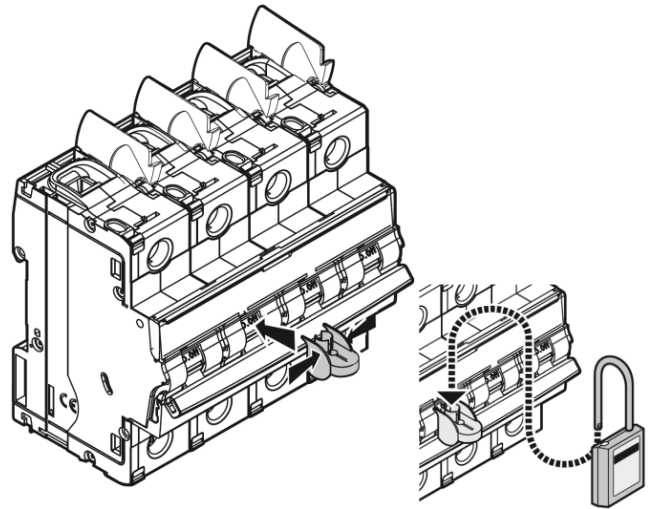

5. CARATTERISTICHE GENERALI

. Temperatura di funzionamento e stoccaggio : -40°C to +70°C

. Materia plastica utilizzata :

- Policarbonato

- Prova di resistenza a filo incandescente a 960°C in conformità alla Norma IEC/EN 60 695-2-11

. Peso medio : 2,4 g

. Volume imballo : confezione da 2 prodotti - 0,198dm³

6. CONFORMITÀ

Non applicabile