

Valena™ Next Placas de acabado

Ref. : 7 410 01L/31L/ 51L/71L/81L/91L - 7 410 02L/32L/ 52L/72L/82L/92L
 7 410 03L/33L/ 53L/73L/83L/93L - 7 410 04L/34L/54L/74L/84L/94L

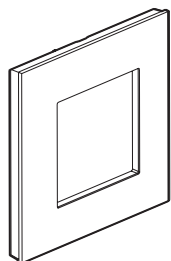

7 410 01L

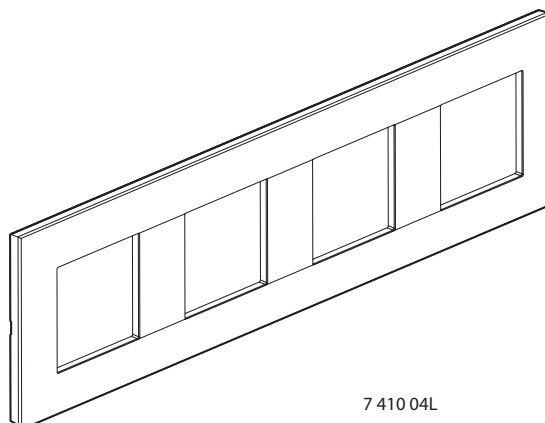

7 410 04L

1. USO

Las placas permiten la coloración de mecanismos de 1 a 4 elementos.

Montaje horizontal o vertical

2. GAMA

Placas de 1 elemento

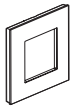
	Blanco Aluminio mate Negro mate Cobre Champán Oro Mate	7 410 01L 7 410 31L 7 410 51L 7 410 71L 7 410 81L 7 410 91L
---	---	--

Placas de 2 elementos - Distancia entre ejes de 71 mm

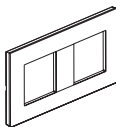
	Blanco Aluminio mate Negro mate Cobre Champán Oro Mate	7 410 02L 7 410 32L 7 410 52L 7 410 72L 7 410 82L 7 410 92L
---	---	--

Placas de 3 elementos - Distancia entre ejes de 71 mm

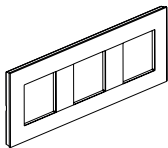
	Blanco Aluminio mate Negro mate Cobre Champán Oro Mate	7 410 03L 7 410 33L 7 410 53L 7 410 73L 7 410 83L 7 410 93L
---	---	--

Placas de 4 elementos - Distancia entre ejes de 71 mm

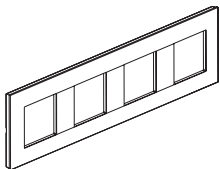
	Blanco Aluminio mate Negro mate Cobre Champán Oro Mate	7 410 04L 7 410 34L 7 410 54L 7 410 74L 7 410 84L 7 410 94L
---	---	--

3. DIMENSIONES (mm)

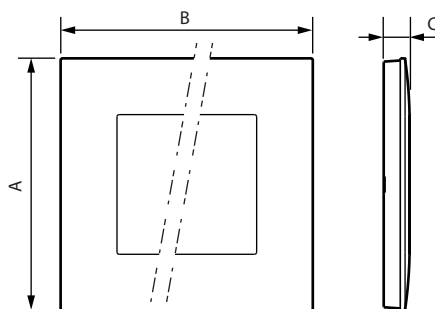

Referencias	A	B	C
7 410 01L/31L/51L/71L/81L/91L	83	83	8,5
7 410 02L/32L/52L/72L/82L/92L	83	154	8,5
7 410 03L/33L/53L/73L/83L/93L	83	225	8,5
7 410 04L/34L/54L/74L/84L/94L	83	296	8,5

4. CARACTERÍSTICAS TÉCNICAS

■ 4.1 Características mecánicas

Pruebas de resistencia a impactos: IK 04

■ 4.2 Características del material

Material de las placas: - ABS Blanco (RAL 9003) aspecto de polyglass
- ABS pintado con aspecto satinado para otros colores

Material de la subplaca: PC negro

Sin halógeno

Resistente a los rayos UV

Autoextinguible: : + 650° C / 30 s

■ 4.3 Características climáticas

Temperatura de almacenamiento: - 10° C a + 70° C

Temperatura de uso: - 5° C a + 35° C

5. MATENIMIENTO

Limpieza superficial con un paño.

No utilizar: acetona, producto para la separación del alquitrán, tricloroetileno.

Resistencia a los productos de limpieza : Hexano, alcohol para quemar, agua jabonosa, amoníaco diluido, lejía pura diluida a un 10%, limpiacristales, toallitas húmedas.

Precaución: Antes de utilizar productos especiales de limpieza, hacer primero una prueba.

6. NORMAS Y HOMOLOGACIONES

De conformidad con las normas de instalación y fabricación.

Consultar el catálogo electrónico.