

SEANO™
Schalter 10 A/10 AX

Artikel-Nr.: 7 650 05/06/07/08/10/11/17/18

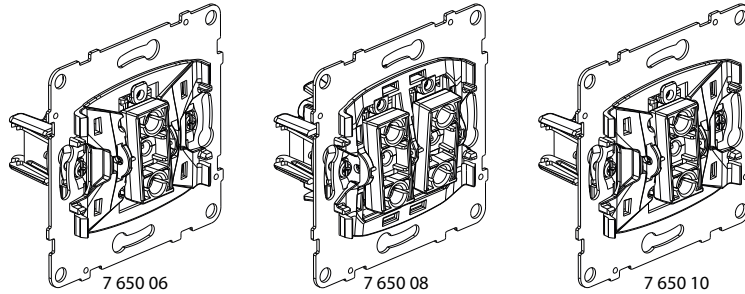

1. VERWENDUNG

Schalter Einsatz 10 AX - 250 V~.
 Unterputz- oder Aufputzmontage.
 Schrauben- bzw. Spreizkrallenbefestigung.

2. PROGRAMM

Schalter mit Steckklemmen	Nur Einsatz
Wechselschalter 10AX	7 650 06
Wechselschalter 10AX mit Neutralleiter	7 650 10
Doppelwechselschalter 10AX	7 650 08
Serienschalter 10AX	7 650 05
10A-Taster mit Wechselkontakt	7 650 11
10A-Taster mit Wechselkontakt mit N-Klemme	7 650 17
Doppeltaster mit 2 Wechselkontakten 10A	7 650 18
Schalter mit Schraubklemme	Nur Einsatz
10AX	7 650 07

3. DEMONTAGE

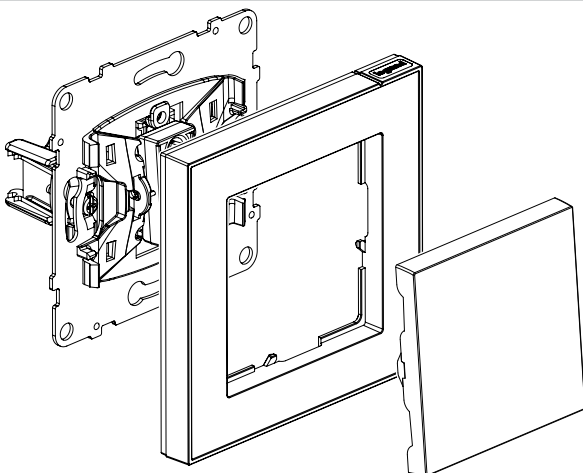

4. ABMESSUNGEN (mm)

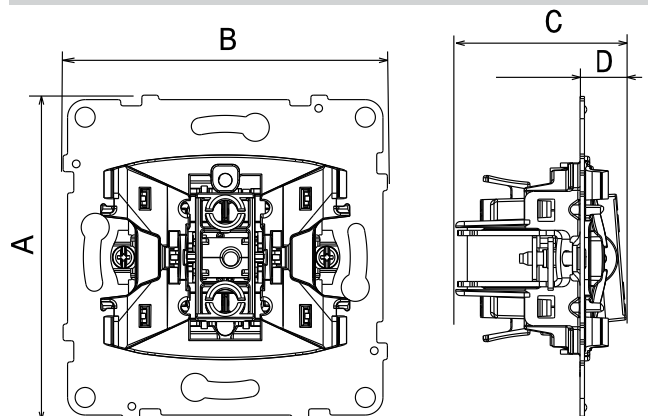

Referenzen	A	B	C	D
7 650 05/06/08/10/11/17/18	72,9	72,9	40,6	12,7
7 650 07	72,9	72,9	40,7	13,4

5. ANSCHLUSS

Mit flexiblen oder starren Kabeln kompatibel.

Art der Klemmen

- Steckklemme
- Schraubklemme

Anzugsdrehmoment:

0,8 Nm

Klemmenkapazität:

2 x 2,5 mm²/Klemme

Abisolierlänge:

7 650 05/06/08/10/11/17/18: 13 mm

7 650 07: 10 mm

Schraubendreher:

Pozidriv 1, Schlitz 4 mm

6. TECHNISCHE MERKMALE

■ 6.1 Mechanische Eigenschaften

Schutzart IP20

Schlagfestigkeit: IK04

■ 6.2 Materialeigenschaften

Material:

- Wippe ABS
- Basis: Polykarbonat
- Halogenfrei
- UV-beständig

Selbstlöschend:

850 °C/30 s für Installationskomponenten, die spannungsführende Teile an Ort und Stelle halten

650 °C/30 s für andere isolierende Komponenten

■ 6.3 Elektrische Eigenschaften

Spannung: 250 V~

Strom: 10 AX

Frequenz: 50/60 Hz

Max. Leistung für Lampen mit eingebautem Vorschaltgerät: 100 W

■ 6.4 Klimatische Eigenschaften

Verwendungstemperatur: -5 °C bis +35 °C

Lagertemperatur: -10 °C bis +70 °C

■ 6.5 Träger

Material des Trägers: -Metall

Winkeleinstellung:

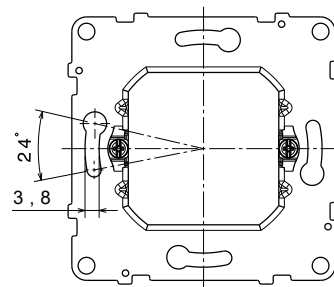

■ 6.6 Montage mit Spreizkrallen

Anzahl der Drehungen zum Öffnen der Krallen:

- 58 mm > 2,1 Drehungen

- 65 mm > 2,75 Drehungen

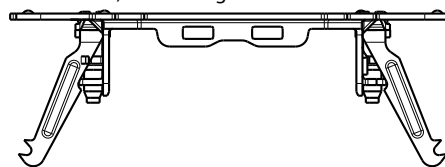

7. WARTUNG

Oberflächenreinigung mit einem Tuch.

Nicht verwenden:

Aceton, Teerentferner, Trichlorethylen.

Reinigen mit folgenden Produkten:

Hexan (EN 60669-1), methylierter Alkohol, Seifenwasser, verdünnter Ammoniak, auf 10 % verdünntes Bleichmittel, Fensterreinigungsmittel.

Vorsicht: Vor der Verwendung anderer Reinigungsmittel sollte ein punktueller Test durchgeführt werden.

8. NORMEN UND ZULASSUNGEN

Entspricht Installations- und Fertigungsstandards.

Siehe e-Katalog.