

Céliane™ Commandes d'éclairage 10 AX

Références : CC/CE0001 - CC/CE1001 - CC/CE2001 - CC/CE2031 - CC/CE4001
CF0001/2001 - CG0001 - CG1001 - CG2001 - CL4001/7001
CX0001/0037/1001/2001/3001/4001/7001
CY0001/0037/1001/2001/3001/4001/7001
CZ0001/0037/1001/2001/3001/4001/7001

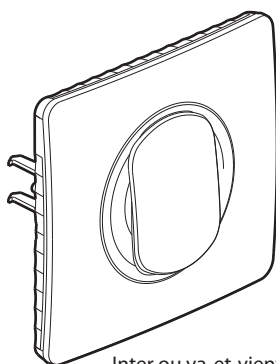

Inter ou va-et-vient
simple complet

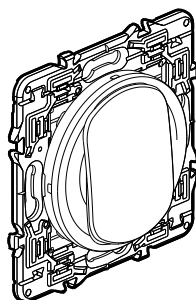

Inter ou va-et-vient
simple

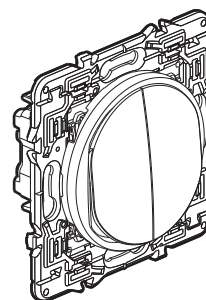

Double inter
ou va-et-vient

1. USAGE

Mécanismes de commande d'éclairage en général avec ou sans élément de repérage.

2. GAMME

Description	Blanc	Titanium	Noir
Interrupteur ou va-et-vient soft, livré avec support, bague et doigt. A équiper d'une plaque de finition.	CC0001	-	CE0001
Interrupteur ou va-et-vient soft lumineux, livré avec support, bague et doigt. A équiper d'une plaque de finition.	CC1001	-	CE1001
Double interrupteur ou va-et-vient soft, livré avec support, bague et doigts. A équiper d'une plaque de finition.	CC2001	-	CE2001
Double interrupteur ou va-et-vient soft (2 témoins), livré avec support, bague et doigts. A équiper d'une plaque de finition.	CC4001	-	CE4001
Interrupteur ou va-et-vient soft, livré avec bague et doigt. A équiper avec support et plaque de finition.	CF0001	-	-
Double interrupteur ou va-et-vient soft, livré avec bague et doigts. A équiper avec support et plaque de finition.	CF2001	-	-
Interrupteur ou va-et-vient soft, livré complet.	CG0001	-	-
Interrupteur ou va-et-vient soft lumineux, livré complet.	CG1001	-	-
Double interrupteur ou va-et-vient soft, livré complet.	CG2001	-	-
Lot de 4 interrupteurs ou va-et-vient soft, livrés avec supports, bagues et doigts. A équiper d'une plaque de finition.	CL4001	CL7001	-
Interrupteur ou va-et-vient soft, livré avec support, bague et doigt. A équiper d'une plaque de finition.	CX0001	CY0001	CZ0001
Interrupteur ou va-et-vient soft lumineux, livré avec support, bague et doigt. A équiper d'une plaque de finition.	CX1001	CY1001	CZ1001
Double interrupteur ou va-et-vient soft, livré avec support, bague et doigt. A équiper d'une plaque de finition.	CX2001	CY2001	CZ2001
Double interrupteur ou va-et-vient soft lumineux, livré avec support, bague et doigt. A équiper d'une plaque de finition.	CX3001	CY3001	CZ3001
Double interrupteur ou va-et-vient (2 témoins), livré avec support, bague et doigts. A équiper d'une plaque de finition.	CX4001	CY4001	CZ4001
Interrupteur ou va-et-vient simple (1 témoin), livré avec support, bague et doigt. A équiper d'une plaque de finition.	CX7001	CY7001	CZ7001
Double interrupteur ou va-et-vient soft 10 AX + poussoir soft NO 6 A, livré avec support, bague et doigts. A équiper d'une plaque de finition.	CC2031	-	CE2031
Double interrupteur ou va-et-vient soft 10 AX + poussoir soft NO 6 A, livré avec support, bague et doigts. A équiper d'une plaque de finition.	CX0037	CY0037	CZ0037

3. DIMENSIONS (mm)

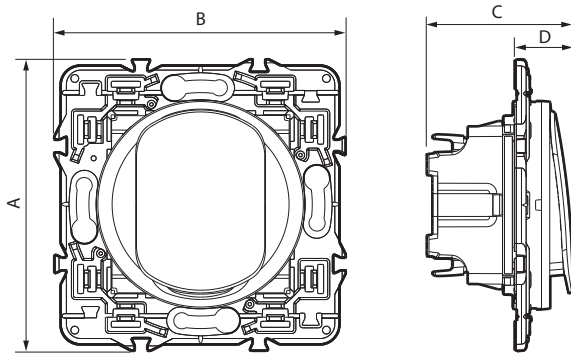

Références	A	B	C	D
CC/CE0001 - CC/CE1001 - CC/CE2001 CC/CE2031 - CC/CE4001 - CL4001/7001 CX/CY/CZ0001 - CX/CY/CZ1001 CX/CY/CZ2001 - CX/CY/CZ3001 - CX/CY/CZ4001 CX/CY/CZ7001 - CX/CY/CY0037	74	74	37	14,5
CF0001/2001	∅ 53	∅ 53	37	13
CG0001 - CG1001 - CG2001	82	90	37	14,5

4. CONNEXION

Type de bornes : automatiques
 Capacité des bornes : 2 x 2,5 mm²
 Longueur de dénudage : 12 mm

5. CARACTÉRISTIQUES TECHNIQUES

■ 5.1 Caractéristiques mécaniques

Essais aux chocs : IK 04
 Pénétration des corps solides et/ou liquides : IP 20

■ 5.2 Caractéristiques matières

Boîtier mécanisme : PC
 Support : PA 6.6 + insert acier

Bague : ABS
 Doigt : ABS
 Plaque : PC
 Sous-plaque : ABS

Sans halogène
 Résistant aux UV

Autoextinguibilité :
 850° C/30 s pour les pièces isolantes maintenant en place les parties sous tension.
 650° C/30 s pour les autres pièces en matières isolantes.

■ 5.3 Caractéristiques électriques

Tension : 250 V~
 Intensité interrupteurs : 10 AX
 Puissance maxi sur lampes à ballast intégré : 100 W
 Intensité pousoir : 6 A

■ 5.4 Caractéristiques climatiques

Température de stockage : - 10° C à + 70° C
 Température d'utilisation : - 5° C à + 35° C

6. ACCESSOIRES

Lampes pour interrupteurs à voyant :

Lumineux	Témoin
CM0220 (230 V - 0,15 mA)	CM0222 phase distribuée (230 V - 3 mA)
CM0223 (12/24/48 V)	CM0221 (230 V - 3 mA)

7. ENTRETIEN

Nettoyage superficiel au chiffon.
 Ne pas utiliser : acétone, dégraissant, trichloréthylène.

Tenue aux produits suivants :
 Hexane (EN 60669-1), alcool à brûler, eau savonneuse, ammoniac dilué, javel pure diluée à 10%, produit à vitres, lingettes pré-imprégnées.
 Anios, Surfianis, Bactilysine, Peroxyde d'hydrogène (eau oxygénée 35%).

Attention : Pour l'utilisation de produits d'entretien spécifiques autres, un essai préalable est nécessaire.

8. NORMES ET AGRÈMENTS

Conforme aux normes d'installation et de fabrication.
 Voir e. catalogue.