

Plexo™ Interruptor crepuscular

Referencias: 0 695 17L

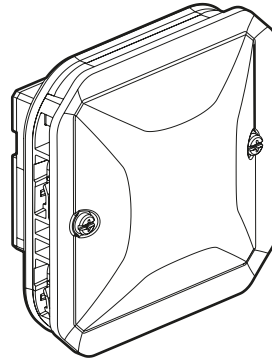

1. USO

Interruptor crepuscular: encendido de la iluminación al anochecer y apagado al amanecer.

Producto estanco destinado a la iluminación de espacios exteriores (aparcamientos, patios, caminos luminosos de hoteles, etc.) e interiores (comercios, almacenes, etc.).

Posibilidad de modificar el umbral de luminosidad ajustado de fábrica (véase el manual LE11736).

Mecanismo suministrado con soporte adaptador y embellecedor.

Montaje del mecanismo empotrado y en superficie con caja y soporte.

2. GAMA

Descripción	Gris
Producto componible Conjunto monobloc con célula fotoeléctrica integrada.	0 695 17L

3. DIMENSIONES (mm)

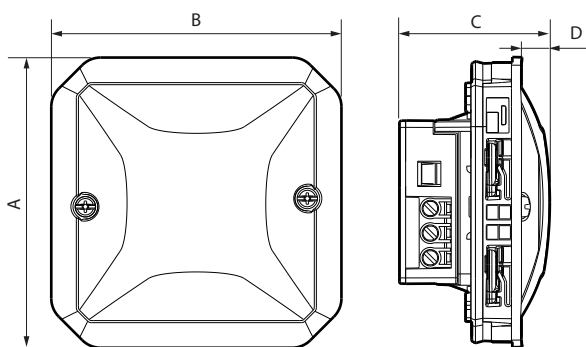

A	B	C	D
70,5	70,5	36,5	6,5

4. CONEXIÓN

Tipo de bornes: de tornillo

Capacidad de los bornes: 2 x 1,5 mm² - 1 x 2,5 mm²

Longitud de pelado de cable: 8 mm

Tipo de destornillador: plano de 3,5 mm

5. CARACTERÍSTICAS TÉCNICAS

■ 5.1 Características mecánicas

Protección contra impactos: IK 08

Protección contra la penetración de cuerpos sólidos y/o líquidos: IP 55

■ 5.2 Características de los materiales

Soporte: PP + SEBS

Contenedor: PE HD aspecto poliglás blanco

Caja del mecanismo: PC

Sin halógenos

Resistente a los rayos UV

Resistencia a la niebla salina: 7 días (168 horas)

Autoextinguibilidad:

850 °C/30 s para las piezas aislantes que sujetan las piezas bajo tensión.

650 °C/30 s para el resto de las piezas de materiales aislantes.

■ 5.3 Características eléctricas

Tensión: 230 V~

Frecuencia: 50/60 Hz

Umbral de luminosidad ajustado de fábrica: ≈ 10 lux

	LED			
1400 W	200 VA	500 VA	500 VA	500 VA

Posibilidad de ajuste de 2 a 1500 lux.

■ 5.4 Características climáticas

Temperatura de almacenamiento: 25° C a 70° C

Temperatura de funcionamiento: +5° C a 40° C

6. MANTENIMIENTO

Limpieza superficial con un paño.

No utilizar: acetona, desoxidante, tricloroetileno.

Resistencia a los siguientes productos: hexano (EN 60669-1), alcohol metílico, agua jabonosa, amoníaco diluido, lejía pura diluida al 10 %, limpia-cristales y toallitas preimpregnadas.

Atención: Para el uso de productos de mantenimiento específicos es necesario realizar una prueba previa.

7. NORMAS Y APROBACIONES

Conformes a las normas de instalación y fabricación.

Véase el catálogo electrónico.