

## Valena™ Next Prises TV simple

Références : 7 415 75 - 7 416 75 - 7 417 75

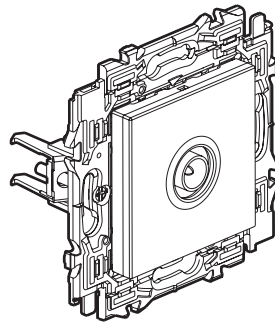

### 1. USAGE

Prise TV/R réseau câble.  
Compatible TNT et UHD (Ultra Haute Définition).  
Livré avec support, enjoliveur et coque de protection de chantier.

### 2. GAMME

Désignation	Blanc	Alu	Noir
Prise TV simple Étoile blindée (classe A)	7 415 75	7 416 75	7 417 75

### 3. DIMENSIONS (mm)

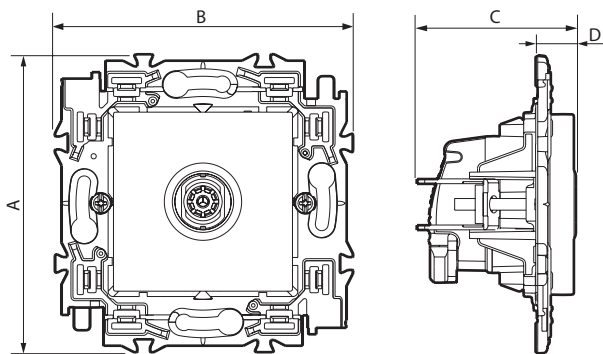

A	B	C	D
74	74	40	10

### 4. CONNEXION

#### 4.1 Raccordement

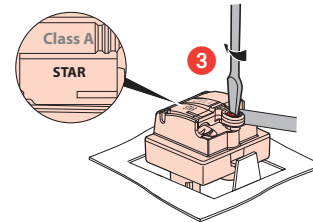
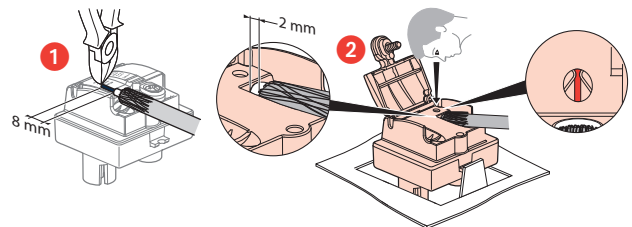

#### 4.2 Précautions de câblage

Arrivée de câble unique  
Câble coaxial 17/19 VATC recommandé

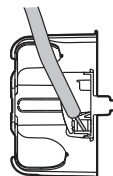
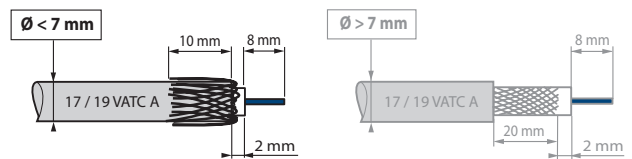

La connexion arrière limite la déformation du câble coaxial, évitant une rupture d'impédance et préserve donc les performances.

## 5. CARACTÉRISTIQUES TECHNIQUES

### ■ 5.1 Caractéristiques mécaniques

Essai aux chocs : IK 04  
Pénétration de corps solides/liquides : IP 20  
Tenue câble : 120 N

### ■ 5.2 Caractéristiques matières

- Enjoliveur : ABS Blanc RAL 9003  
ABS peint aspect satiné pour Alu et Noir
- Moteur : - Boîtier : zamac
  - Capot : zamac
  - Broche : bronze
  - Vis : acier zingué
- Support : Acier Galvan + Polyamide 6.6 RAL 7016

Tenue aux UV  
Sans halogène

Autoextinguibilité : 650° C / 30 s

### ■ 5.3 Caractéristiques électriques

- Connecteur mâle Ø 9,52 mm
- Impédance caractéristiques : 75 ohm
- Efficacité de blindage classe A (le blindage classe A est nécessaire pour prévenir des interférences causées par l'usage des nouveaux signaux téléphone 3 et 4 G, ces signaux non désirés pouvant générer des pixelisations sur l'écran ou détériorer la bande son).
- Bande de fréquence : TV/SAT : 0-2400 MHz
- Atténuation : 1dB
- Résistance d'isolement : norme CEI 61169-24
- Compatible téléalimentation

### ■ 5.4 Caractéristiques climatiques

Température de stockage : - 10° C à + 70° C  
Température d'utilisation : - 5° C à + 35° C

## 6. ENTRETIEN

Nettoyage superficiel au chiffon.

Ne pas utiliser : acétone, dégraissant, trichloréthylène.

Tenue aux produits de nettoyage :

Hexane (EN60669-1), Alcool à brûler, Eau savonneuse, Ammoniac dilué, Javel pure diluée à 10%, Produit à vitres, Lingettes pré-imprégnées.

**Attention :** Pour l'utilisation de produits d'entretien spécifiques autres, un essai préalable est nécessaire.

## 7. NORMES ET AGRÉMENTS

Conforme aux normes d'installation et de fabrication.  
Voir e. catalogue.