

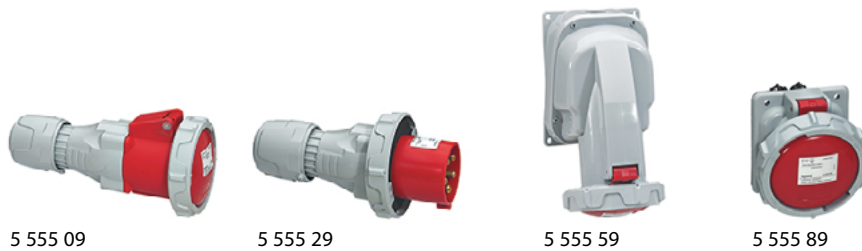

No destinado a aplicaciones de carga de vehículos eléctricos



CONTENIDO

Página

1. Características generales	1
2. Utilización	1
3. Gama/Cuadro de equivalencias.....	2
4. Dimensiones.....	3
5. Características técnicas.....	5
6. Puesta en práctica.....	6
7. Empalme	7
8. Esquema de cableado	8
9. Normas: decreto	8

1. CARACTERÍSTICAS GENERALES

- IP 66/67, 69 (toma y contacto móviles)
- Material: PA6 RAL 7042
- IK 09

Las tomas salientes y las tomas móviles se utilizan para el suministro de corriente.

Los conectores se utilizan para equipar los materiales eléctricos portátiles o móviles (p. ej., bombilla portátil, compresor, grupo de soldadura, etc.) ; conectados a una toma móvil, forman en conjunto un prolongador.

2. UTILIZACIÓN

A. Tomas fijas, tomas salientes y conectores inclinados

- Conexión mediante tornillos
- Tornillo 5,5 de cabeza mixta PH2 (63 A) y PH3 (125 A) (destornillador plano 5,5 o de estrella)
- Inclinación:
 - 20° para las tomas fijas
 - 15° (63 A) o 25° (125 A) para las tomas salientes
 - 35° (63 A) y 45° (125 A) para los conectores inclinados

B. Conectores y tomas móviles

- Conexión mediante tornillos
- Tornillo 5,5 de cabeza mixta PH2 (63 A) y PH3 (125 A) (destornillador plano 5,5 o de estrella)
- Prensaestopas integrado con enganches de sujeción
- Estanqueidad automática durante la introducción del cable
- Sujeción del cable mediante el apriete simple del prensaestopas
- Prensaestopas imperdible
- Bloqueo del prensaestopas mediante tornillos (PH1)

2. UTILIZACIÓN (CONTINUACIÓN)

Cableado fácil y rápido



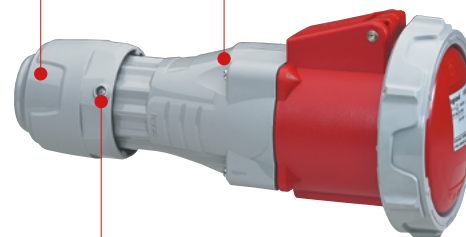

Estanqueidad automática durante la introducción del cable

Tornillería exterior de paso rápido



Tornillo de bloqueo en posición de apriete (PH1)

3. GAMA/CUADRO DE EQUIVALENCIAS

P17 Tempra	P17 Tempra Pro	Denominación										
			Tomas salientes fijas	Tomas salientes fijas	Tomas fijas	Tomas fijas	Tomas móviles	Tomas móviles	Conectores móviles derechos	Conectores móviles derechos	Conectores inclinados	Conectores inclinados
De 200 V a 250 V	63 A	2P+T	58740	5 555 54	58720	5 555 84	58710	5 555 04	58700	5 555 24	58730	5 555 14
		3P+T	58741	5 555 55	58721	5 555 85	58711	5 555 05	58701	5 555 25		
		3P+N+T	58742	5 555 56	58722	5 555 86	58712	5 555 06	58702	5 555 26		
De 380 V a 415 V	63 A	3P+T	58744	5 555 58	58724	5 555 88	58714	5 555 08	58704	5 555 28	58734	5 555 18
		3P+N+T	58745	5 555 59	58725	5 555 89	58715	5 555 09	58705	5 555 29	58735	5 555 19
	125 A	3P+T	59106	5 556 58	59116	5 556 88	59136	5 556 08	59126	5 556 28	59146	5 556 18
		3P+N+T	59107	5 556 59	59117	5 556 89	59137	5 556 09	59127	5 556 29	59147	5 556 19
De 480 V a 500 V	63 A	3P+T	55348	5 555 62	58727	5 555 92	58717	5 555 12	58707	5 555 32		

P17 Tempra	P17 Tempra Pro	Función	Intensidad	Polaridad	Tensión bis	
58710	5 555 04	Toma móvil	63 A	2P+T	200/250 V	T.MÓVIL 63 A 2P+T 230 V IP 67
58711	5 555 05	Toma móvil	63 A	3P+T	200/250 V	T.MÓVIL 63 A 3P+T 230 V IP 67
58712	5 555 06	Toma móvil	63 A	4P+T	200/250 V	T.MÓVIL 63 A 4P+T 230 V IP 67
58714	5 555 08	Toma móvil	63 A	3P+T	380/415 V	T.MÓVIL 63 A 3P+T 400 V IP 67
58715	5 555 09	Toma móvil	63 A	4P+T	380/415 V	T.MÓVIL 63 A 4P+T 400 V IP 67
58717	5 555 12	Toma móvil	63 A	3P+T	480/500 V	T.MÓVIL 63 A 3P+T 500 V IP 67
58730	5 555 14	Conector inclinado	63 A	2P+T	200/250 V	CON.INCL 63 A 2P+T 230 V IP 67
58734	5 555 18	Conector inclinado	63 A	3P+T	380/415 V	CON.INCL 63 A 3P+T 400 V IP 67
58735	5 555 19	Conector inclinado	63 A	4P+T	380/415 V	CON.INCL 63 A 4P+T 400 V IP 67
58700	5 555 24	Conector derecho	63 A	2P+T	200/250 V	CON.DER 63 A 2P+T 230 V IP 67
58701	5 555 25	Conector derecho	63 A	3P+T	200/250 V	CON.DER 63 A 3P+T 230 V IP 67
58702	5 555 26	Conector derecho	63 A	4P+T	200/250 V	CON.DER 63 A 4P+T 230 V IP 67
58704	5 555 28	Conector derecho	63 A	3P+T	380/415 V	CON.DER 63 A 3P+T 400 V IP 67
58705	5 555 29	Conector derecho	63 A	4P+T	380/415 V	CON.DER 63 A 4P+T 400 V IP 67
58707	5 555 32	Conector derecho	63 A	3P+T	480/500 V	CON.DER 63 A 3P+T 500 V IP 67
58740	5 555 54	Toma saliente	63 A	2P+T	200/250 V	TOMA SAL 63 A 2P+T 230 V IP 67
58741	5 555 55	Toma saliente	63 A	3P+T	200/250 V	TOMA SAL 63 A 3P+T 230 V IP 67
58742	5 555 56	Toma saliente	63 A	4P+T	200/250 V	TOMA SAL 63 A 4P+T 230 V IP 67
58744	5 555 58	Toma saliente	63 A	3P+T	380/415 V	TOMA SAL 63 A 3P+T 400 V IP 67
58745	5 555 59	Toma saliente	63 A	4P+T	380/415 V	TOMA SAL 63 A 4P+T 400 V IP 67
55348	5 555 62	Toma saliente	63 A	3P+T	480/500 V	TOMA SAL 500 V 3P+T 63 A IP 67
58720	5 555 84	Toma fija	63 A	2P+T	200/250 V	T.FIJA 63 A 2P+T 230 V IP 67
58721	5 555 85	Toma fija	63 A	3P+T	200/250 V	T.FIJA 63 A 3P+T 230 V IP 67
58722	5 555 86	Toma fija	63 A	4P+T	200/250 V	T.FIJA 63 A 4P+T 230 V IP 67
58724	5 555 88	Toma fija	63 A	3P+T	380/415 V	T.FIJA 63 A 3P+T 400 V IP 67
58725	5 555 89	Toma fija	63 A	4P+T	380/415 V	T.FIJA 63 A 4P+T 400 V IP 67
58727	5 555 92	Toma fija	63 A	3P+T	480/500 V	T.FIJA 63 A 3P+T 500 V IP 67
59136	5 556 08	Toma móvil	125 A	3P+T	380/415 V	T.MÓVIL 125 A 3P+T 400 V IP 67
59137	5 556 09	Toma móvil	125 A	4P+T	380/415 V	T.MÓVIL 125 A 4P+T 400 V IP 67
59146	5 556 18	Conector inclinado	125 A	3P+T	380/415 V	CON.INCL 125 A 3P+T 400 V IP 67
59147	5 556 19	Conector inclinado	125 A	4P+T	380/415 V	CON.INCL 125 A 4P+T 400 V IP 67
59126	5 556 28	Conector derecho	125 A	3P+T	380/415 V	CON.DER 125 A 3P+T 400 V IP 67
59127	5 556 29	Conector derecho	125 A	4P+T	380/415 V	CON.DER 125 A 4P+T 400 V IP 67
59106	5 556 58	Toma saliente	125 A	3P+T	380/415 V	TOMA SAL 125 A 3P+T 400 V IP 67
59107	5 556 59	Toma saliente	125 A	4P+T	380/415 V	TOMA SAL 125 A 4P+T 400 V IP 67
59116	5 556 88	Toma fija	125 A	3P+T	380/415 V	T.FIJA 125 A 3P+T 400 V IP 67
59117	5 556 89	Toma fija	125 A	4P+T	380/415 V	T.FIJA 125 A 4P+T 400 V IP 67

4. DIMENSIONES

Conectores móviles derechos de 63 A

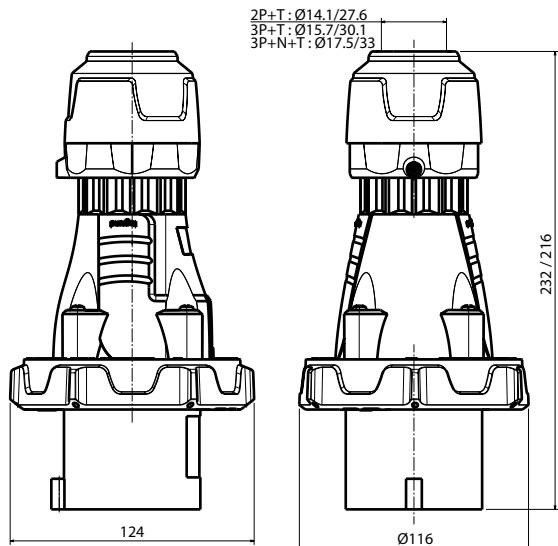

Conectores móviles derechos de 125 A

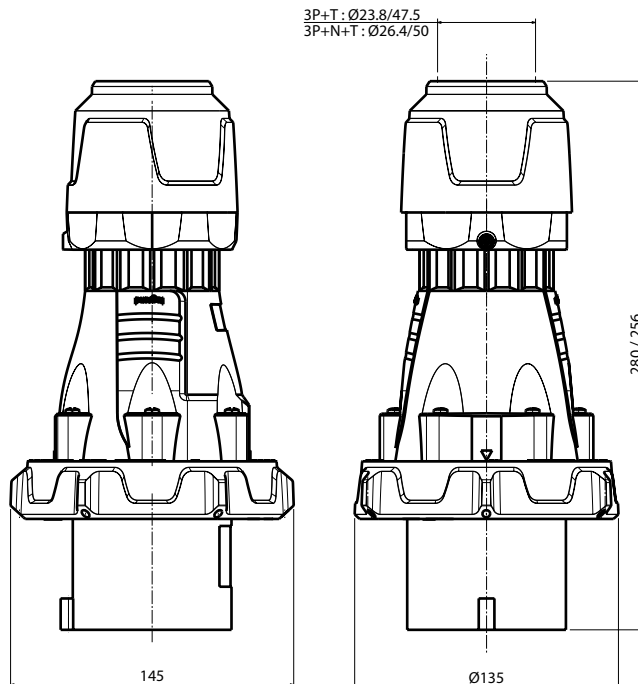

Tomas móviles de 63 A

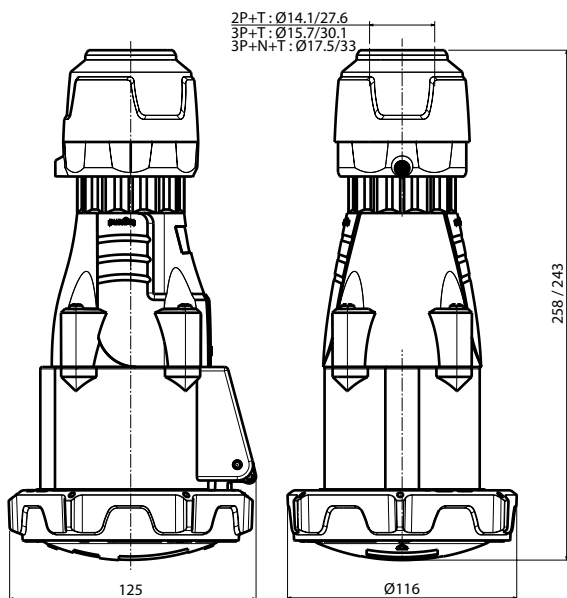

Tomas móviles de 125 A

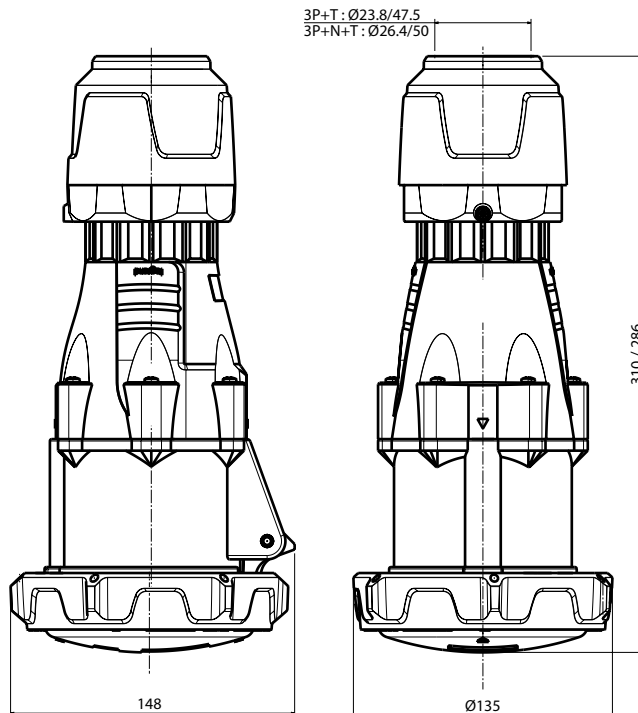

**Conectores, tomas móviles, tomas fijas,
tomas salientes y conectores inclinados,
P17 Tempra Pro IP 66/67 - 63 A - 125 A**

Referencias: 5 555 04/05/06/08/09/12/14/18/19/24/25/26/
28/29/32/54/55/56/58/59/84/85/86/88/89/92 -
5 556 08/09/18/19/28/29/58/59/88/89

4. DIMENSIONES (CONTINUACIÓN)

Tomas fijas de 63 A

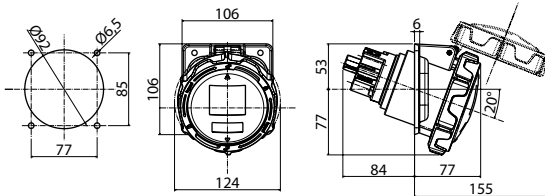

Tomas fijas de 125 A

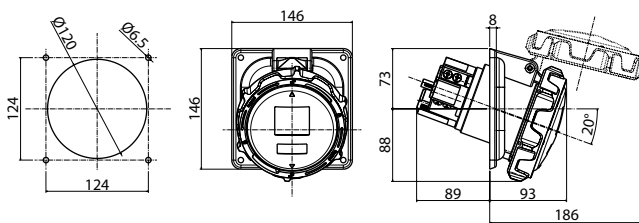

Tomas salientes de 63 A

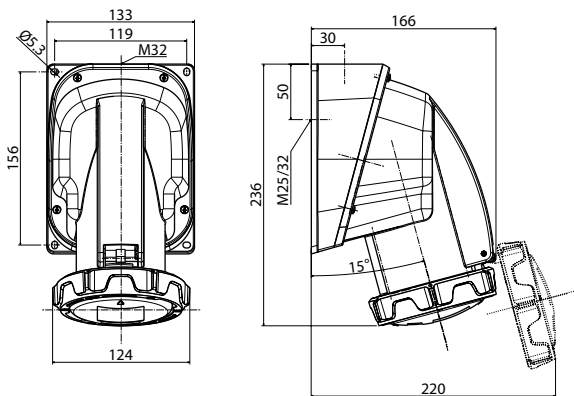

Tomas salientes de 125 A

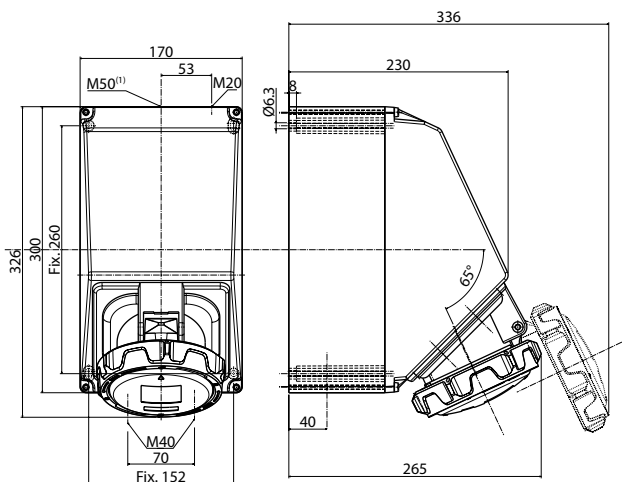

(1) Para el empalme en 70²: prepare un amplificador M50/M63 con junta

Conectores inclinados de 63 A

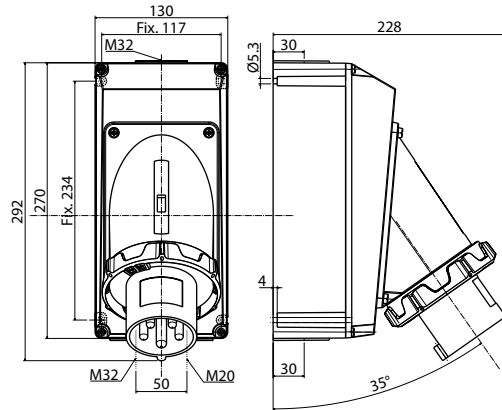

Conectores inclinados de 125 A

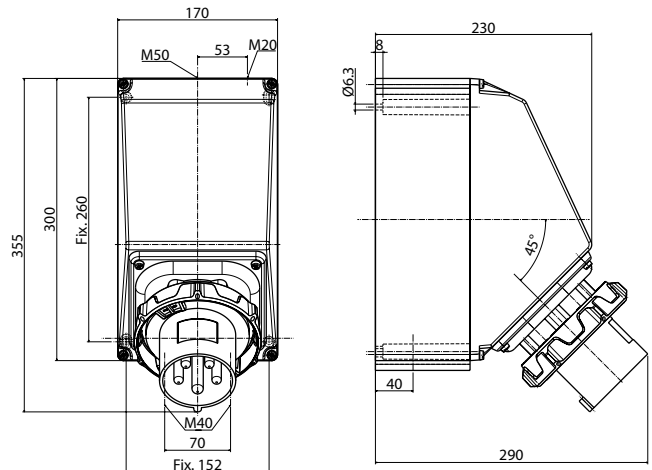

5. CARACTERÍSTICAS TÉCNICAS

5.1 Resistencia al hilo incandescente

- 850 °C para los soportes de partes activas
- 650 °C para los otros componentes

5.2 Tensión de aislamiento

- 750 V
- Rigidez dieléctrica
- 3000 V 50 Hz

5.3 Temperatura de funcionamiento (conexión y desconexión)

- mín. -40 °C / máx. +55 °C

5.4 Temperatura de instalación (empalme y/o fijación)

- mín. -5 °C / máx. +40 °C

5.5 Grado de protección

- Sin penetración de agua ni polvo en los productos
- IP 66/67 IP 69 (conectores y tomas móviles)

5.6 Características de los materiales

Agentes químicos Resistencia del material

Soluciones acuosas

Agua fría	++
Agua caliente	-
Vapor	--
Agua salada al 5 %	+
Agua oxigenada	-
Agua + detergente	+
Agua + tensioactivos	+
Aldehído fórmico	++

Alcoholes

Etanol	++
Metanol	+
Propanol	+
Butanol	+

Glicoles

Glicol de etileno	-
Fenoles	--
Cresoles	-

Bases

Amoniaco	+
Hidróxido de sodio (sosa)	--
Hipoclorito de sodio (lejía de 12°)	-
Hidróxido de potasio (potasa)	+

Ácidos fuertes oxidantes

Ácido acético concentrado	--
Ácido nítrico al 5 %	-
Ácido sulfúrico al 10 %	-
Ácido clorhídrico al 30 %	-
Ácido perclórico al 70 %	-
Ácido fluorhídrico al 70 %	--
Ácido crómico al 50 %	--
Ácido fosfórico al 30 %	-

Ácidos débiles

Ácido acético diluido a menos del 25 %	-
Ácido cítrico	+
Ácido láctico	-
Ácido fórmico	--
Ácido úrico	++

5.6 Características de los materiales (continuación)

Agentes químicos Resistencia del material

Aceites y grasas de origen animal

Manteca de cerdo	++
Mantequilla, nata	++

Aceites y grasas de origen vegetal

Aceite de linaza	++
Cacahuete/oliva	++
Ricino	++
Glicerina	++

Aceites y grasas de origen mineral

Parafina (vaselina)	++
Aceite de motor de automóvil	+
Aceites de silicona	+
Aceites de corte	++
Aceites hidráulicos	++

Hidrocarburos

Gasolina sin plomo	++
Gasóleo	++
Queroseno	++
Aguarrás	+

Disolventes clorados

Tricloroetileno	-
Tricloroetano	--
Percloroetileno	-
Cloruro de metileno	--
Tetracloruro de carbono	-
Cloroformo	-

Disolventes aromáticos

Benceno	+
Tolueno	+
Xileno	+

Disolventes alifáticos

Hexano	+
--------------	---

Disolventes fluorados

Triclorofluorometano	--
----------------------------	----

Cetonas

Acetona	+
Metiletilcetona	+
Acetato de etilo	+

Terpenos

Trementina	-
------------------	---

Resistencia a los agentes químicos a temperatura ambiente en lo que respecta a un riesgo de exposición por aspersión

- ++ excelente resistencia (exposición continua)
- + buena resistencia (exposición prolongada)
- resistencia limitada (posibilidad de exposición breve)
- baja resistencia (se debe evitar la exposición)

6. PUESTA EN PRÁCTICA

Contactos y tomas

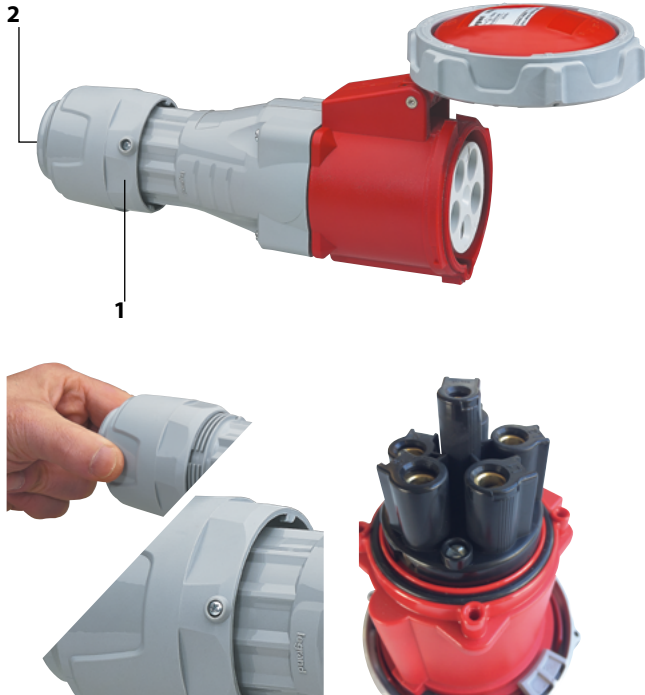

1 - APRIETACABLES

Aprietacables imperdible con sistema antivibraciones que permite un mantenimiento óptimo del cable a lo largo del tiempo. Equipados con un tornillo de bloqueo. Apriete manual o con una herramienta plana de 65 mm (63 A) y de 82 mm (125 A) con una llave de cremallera.

2 - PELADO DE LOS CABLES

Una marca permite visualizar rápidamente la longitud del cable que se desea pelar. Posibilidad de utilizar cables con terminales.



3 - DOS TORNILLOS POR BORNE

Tornillo PH2 (63 A), PH3 (125 A), de cabeza mixta, por borne de conexión.

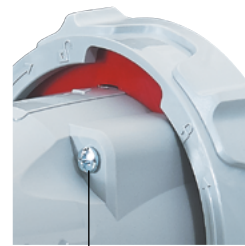

4

4 - FIJACIÓN RÁPIDA DE LA TAPA

Tornillos inoxidable imperdibles de cabeza mixta para destornillador PH2 o plano, con par de apriete de 1,2 Nm a 1,4 Nm para lograr una estanqueidad y una resistencia anticorrosión óptimas.



5 - EXTRACCIÓN FÁCIL

Las partes activas del producto se pueden extraer de la toma saliente para facilitar el cableado y cambiar el ángulo de la toma.



6 - EJE METÁLICO REMACHADO

Para los productos de 63 A y 125 A, el eje metálico remachado garantiza una robustez aún mayor. El anillo de apriete dentado facilita las operaciones de cierre hermético/apertura de la tapa. Existe un sistema de retención de la solapa disponible para todas las tomas.

6. PUESTA EN PRÁCTICA (CONTINUACIÓN)



7 - MARCA DE POSICIÓN

Identificación grabada sobre el anillo de los productos para conseguir una verificación rápida de la posición abierta y cerrada. Espacio de marcación sobre la solapa de las tomas o sobre la boca de los conectores para facilitar la identificación al usuario.

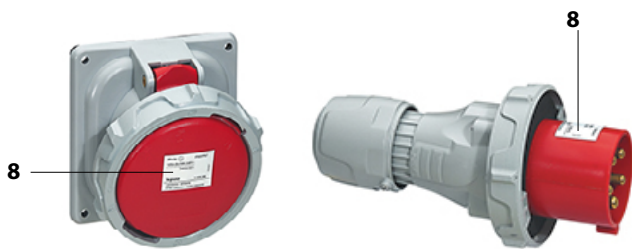

8 - ZONA DE MARCACIÓN O IDENTIFICACIÓN

7. EMPALME

7.1 Capacidad de empalme

Tipo	Intensidad	Tamaño de los conductores (mm ²)	Tipo de los conductores
Toma saliente y Toma fija	63 A	De 6 a 25	Rígido
	125 A	De 25 a 70 ⁽¹⁾	Rígido
Conector inclinado	63 A	De 6 a 16	Rígido
	125 A	De 16 a 50	Rígido
Conectores y Tomas móviles	63 A	De 6 a 16	Flexible
	125 A	De 16 a 50	Flexible

(1) Preparar un amplificador M50/M63 con junta

Manguito de protección contra los contactos directos IP XX B suministrado con las tomas fijas de 125 A.

Sección de empalme del hilo piloto

	63/125 A	Cable
Tomas fija y saliente	De 2,5 a 10 mm ²	Rígido
Conectores inclinados	De 2,5 a 6 mm ²	Rígido
Conectores y tomas móviles	De 2,5 a 6 mm ²	Flexible con terminal

7.2 Pares de apriete de los tornillos de los bornes de empalme

- 63 A BT: de 2 Nm a 2,2 Nm para Fases y Tierra de 0,7 Nm a 1 Nm para Piloto
- 125 A BT: de 3 Nm a 4 Nm para Fases y Tierra de 0,7 Nm a 1 Nm para Piloto

8. ESQUEMA DE CABLEADO

El corte por hilo piloto:

El hilo piloto es un conductor de control asociado al conductor de potencia. Su interrupción controla el corte del circuito de potencia a través de un contactor. Esta es una disposición que proporciona una respuesta eléctrica a la obligación de cortar los circuitos superiores a 32 A (decreto del 14/11/88). Por lo tanto, se añade una clavija suplementaria (más corta) a los distintos modelos de tomas para garantizar esta función de «hilo piloto».

Ejemplo de esquema:

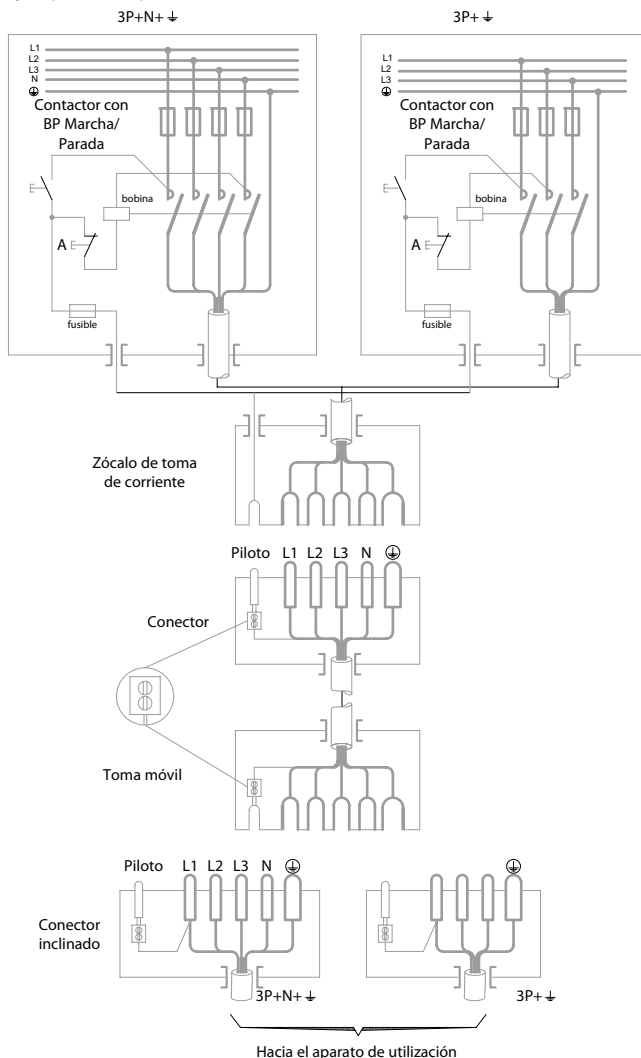

9. NORMAS: DECRETO

- CEI 60309-1 y NF EN 60309-1 (reglas de diseño)
- CEI 60309-2 y NF EN 60309-2 (reglas de intercambiabilidad)
- CEI 60529 y NF EN 60529 (IP)
- CEI 62262 y NF EN 62262 (IK)
- Decreto del 14/11/88 (seguridad de los trabajadores)

RoHS

Cumplimiento de la Directiva 2011/65/UE (RoHS), modificada por la Directiva Delegada 2015/863/UE, relativa a la restricción del uso de determinadas sustancias peligrosas en aparatos eléctricos y electrónicos.

REACH

Las sustancias identificadas como SVHC (Sustancias Altamente Preocupantes), según el Reglamento REACH (1907/2006), si están presentes en los productos en una concentración superior al 0,1 % p/p, se declaran en la base de datos europea SCIP. A la fecha de publicación de este documento, no se ha identificado ninguna sustancia incluida en el Anexo XIV en este producto.

Embalaje

Diseño y fabricación de envases conformes con la Directiva Europea 94/62/CE.

RAEE

Directiva RAEE (2012/19/UE): la comercialización de este producto incluye la contribución correspondiente a los sistemas de responsabilidad ampliada del productor designados en cada país europeo, responsables de la gestión de los residuos de aparatos eléctricos y electrónicos al final de su vida útil.