

## PlеXO™ Штепсельные розетки на 20 А

Кат. №(№): 0 916 55/56/57

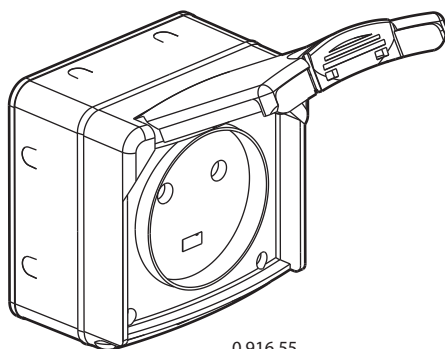

0 916 55

### 1. НАЗНАЧЕНИЕ

Штепсельные розетки на 20 А с герметичной крышкой для накладного монтажа, серия PlеXo.

Возможна установка серых мембранных сальников Кат. № 0 919 14.

### 2. КРАТКИЕ ХАРАКТЕРИСТИКИ

Кол-во контактов	Кат. №
Розетка 2К+3 - 230 В пер. тока	0 916 55
Розетка 3К+3 - 400 В пер. тока	0 916 56
Розетка 3К+Ф+РЕ+3 - 400 В пер. тока	0 916 57

### 3. РАЗМЕРЫ (мм)

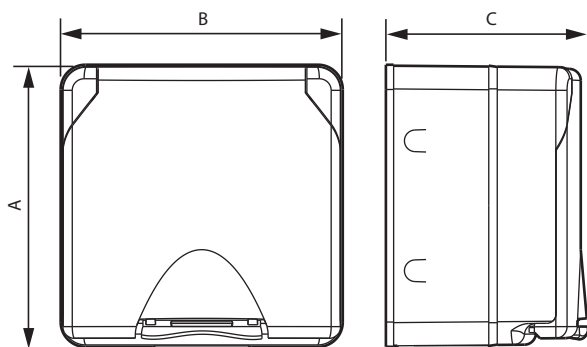

A	B	C
91	91	65

### 4. ПОДСОЕДИНЕНИЕ ПРОВОДНИКОВ

Тип зажимов: винтовые

Плоская отвертка 4 мм

Длина снятия изоляции: 8 мм

Макс. сечение подключаемых проводников: 6 мм<sup>2</sup>

### 5. ТЕХНИЧЕСКИЕ ХАРАКТЕРИСТИКИ

#### ■ 5.1 Механические характеристики

Степень защиты от проникновения твердых тел / жидкостей: IP55

Степень защиты от механических ударов: IK08

#### ■ 5.2 Характеристики материала

Материал: полипропилен

Цвет: серый

Не содержит галогенов

Огнестойкость:

+ 850 °C/30 с для изолирующих элементов, находящихся в прямом контакте с токоведущими частями.

+ 650 °C/30 с для частей из изолирующего материала, не контактирующих с токоведущими частями

#### ■ 5.3 Электрические характеристики

Напряжение: однофазное 250 В пер. тока  
трехфазное 400 В пер. тока

Ток: 20 А

#### ■ 5.4 Температурные характеристики

Температура хранения и эксплуатации: от -5 до +50° C

### 6. УХОД

Протереть поверхность изделия тканью.

Запрещается использовать ацетон, очистители битумных пятен, трихлорэтилен.

Стойки к следующим средствам: гексан (МЭК EN 60669-1), денатурат, мыльная вода, раствор аммиака, 10 % раствор отбеливателя, стеклоочиститель, гигиенические салфетки.

**Внимание!** Если необходимо использовать другие чистящие средства, их следует предварительно опробовать на другом предмете из аналогичного материала.

### 7. СООТВЕТСТВИЕ СТАНДАРТАМ И СЕРТИФИКАЦИЯ

Соответствует стандартам монтажа и изготовления.

См. электронный каталог.