

Boîtes de sol spéciales LOGIX™ pour chape béton ou plancher technique 3 modules

Référence(s) : 28009 - 28079

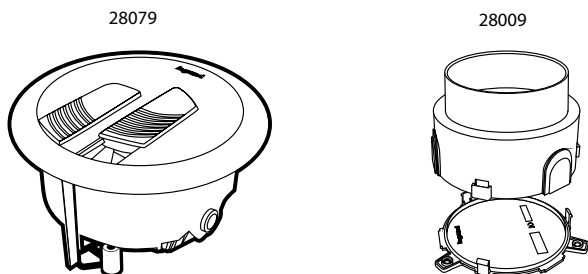

SOMMAIRE

Page

1. Usage.....	1
2. Gamme.....	1
3. Installation.....	1
4. Supports d'appareillage.....	3
5. Caractéristiques techniques.....	3
6. Caractéristiques matière.....	3

1. USAGE

Pour intégration en plancher technique ou chape béton, les boîtes de sol 3 modules permettent l'alimentation en courant fort/faible des différents postes de travail par le sol.

La boîte d'encastrement 3 modules permet d'être alimenté par des gaines ICTA de Ø 20 ou 25 mm.

2. GAMME

■ 2.1 Boîte de sol 3 modules réf. 28079

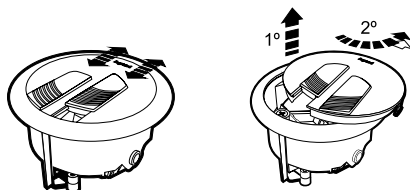

Pour rénovation en présence d'un plancher technique de faible profondeur ou pour chape béton (hauteur mini nécessaire ≥ 80mm)

- à équiper de 1 prise 2P+T 2 modules Programme Mosaic et 1 prise RJ 45 1 module programme Mosaic ou Arteur (1 prise 2P+T 2 modules et 1 prise RJ 45 1 module)

- 2 couvercles de sortie indépendante pour les câbles courant faible et courant fort

- conforme à la norme NF EN 60670-23

- IP 20/IK07

- coloris gris RAL 7031

■ 2.2 Boîte d'encastrement 3 modules réf. 28009

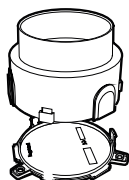

Pour rénovation en présence d'un plancher technique de faible profondeur ou pour chape béton (hauteur ≥ 80mm).

- conforme à la norme NF EN 60670-23

- coloris gris RAL 7031

3. INSTALLATION

■ 3.1 Encombrement au sol de la boîte de sol 3 modules réf. 28079 et boîte d'encastrement réf. 28009

Boîte de sol 3 modules réf. 28079

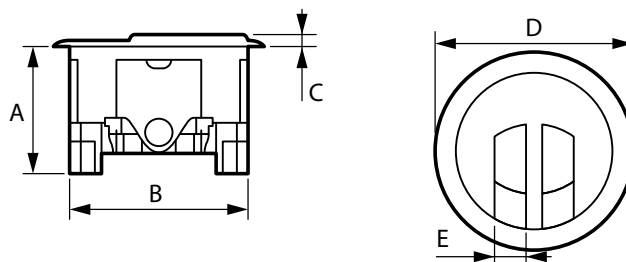

A (mm)	B (mm)	C (mm)	D (mm)	E (mm)
65	85	5,5	110	18

Boîte d'encastrement 3 modules réf. 28009

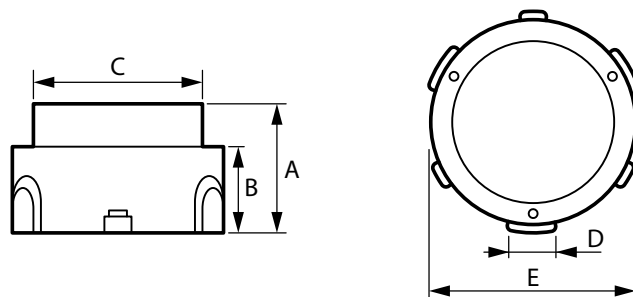

A (mm)	B (mm)	C (mm)	D (mm)	E (mm)
76	51	94	22,5	136

3. INSTALLATION (SUITE)

■ 3.1 Installation de la boîte de sol 3 modules réf. 28079 et boîte d'encastrement réf. 28009

3.1.1 dans un plancher technique avec la boîte d'encastrement référence 28009

Hauteur mini pour installer une boîte de sol 3 modules : 80 mm
Découpe du plancher technique : diamètre 95 mm

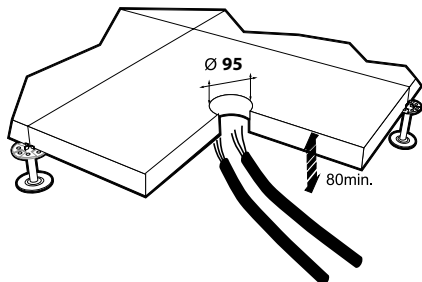

- Fixation de la boîte d'encastrement dans le plancher technique :

à l'intérieur de la boîte d'encastrement se trouvent trois trous pré-perçés pour fixation dans le plancher technique

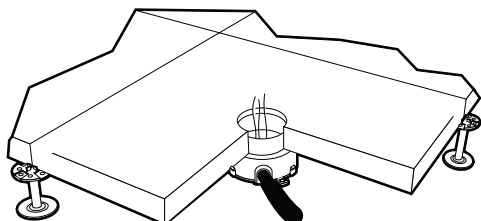
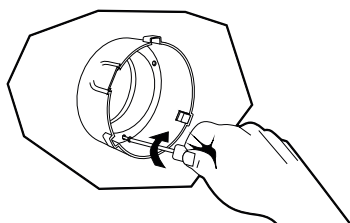
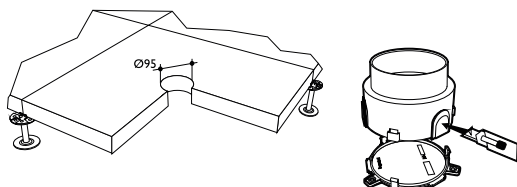

Effectuer un ¼ de tour des vis à l'intérieur de la boîte de sol pour libérer les griffes puis visser à fond (les griffes se fixent sous le plancher technique).

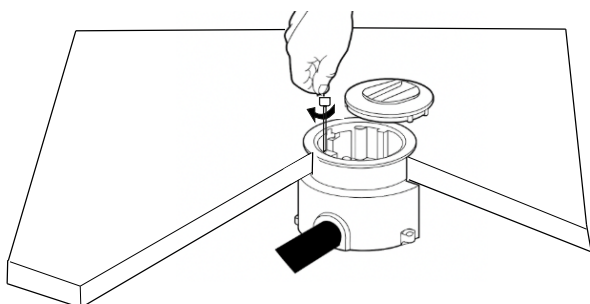

3.1.2 dans une chape béton avec la boîte d'encastrement réf. 28009

Fixation de la boîte d'encastrement au sol

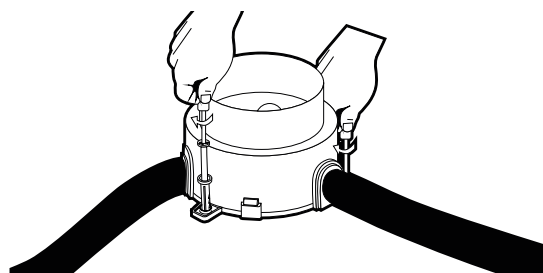
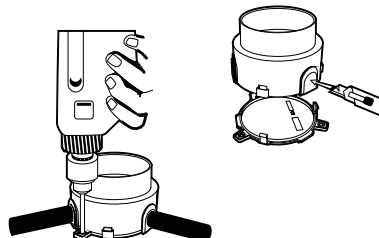

La hauteur minimum pour installer une boîte de sol 3 modules doit être de 80mm.

Possibilité d'alimenter la boîte d'encastrement par des gaines ICTA de Ø 20 ou 25mm.

Dans une utilisation avec chape béton il faut boucher le trou de la boîte d'encastrement avec du ruban adhésif ou du carton par exemple avant de couler la chape.

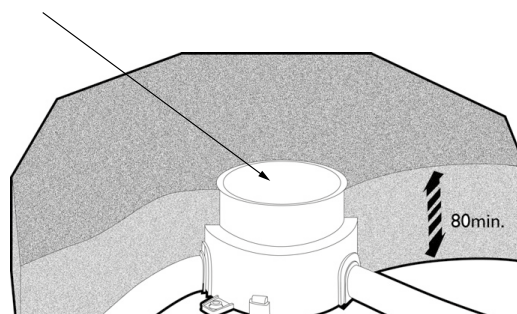

Effectuer un ¼ de tour des vis à l'intérieur de la boîte de sol pour libérer les griffes puis visser à fond (les griffes se fixent sous le bord à l'intérieur de la boîte d'encastrement).

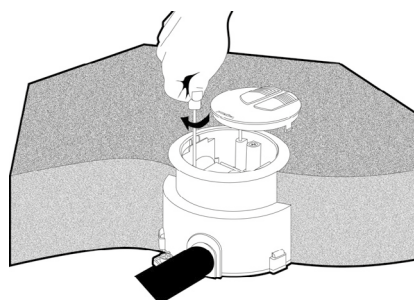

4. SUPPORTS D'APPAREILLAGE

Les supports d'appareillage permettent le montage :

- d'une prise Mosaic standard 2 modules :



et

- d'une prise RJ 45 1 module uniquement



sur plancher technique ou chape béton.

Clipsage en face avant des prises directement dans le support 3 modules

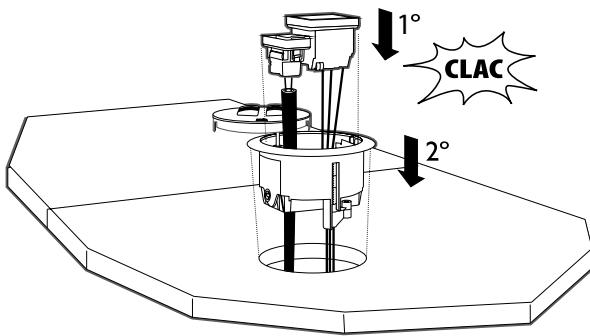

Possibilité d'installer une fiche droite ou une fiche coudée.

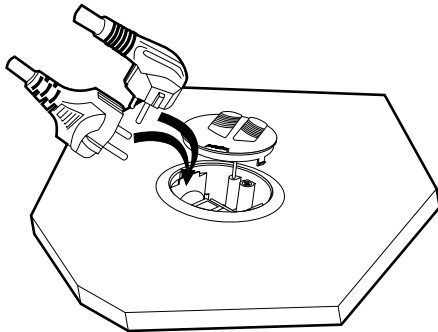

Le support d'appareillage à l'intérieur de la boîte 3 modules bascule permettant d'insérer une fiche droite ou une fiche coudée

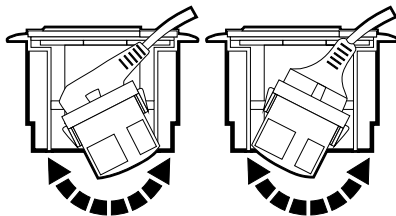

5. CARACTERISTIQUES TECHNIQUES

Essai de compression, 500N sur 1cm² pendant 1 min :
Conforme suivant norme CEI 60670-23 (2004)

Essai de manœuvre du couvercle :
En essai interne, pas de dégradation du produit après 10000 ouvertures/
fermetures

Epaisseur revêtement final :

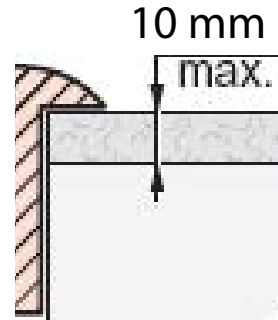

6. CARACTERISTIQUES MATIERE

Les boîtes de sol 3 modules sont en plastique PC/ABS RAL 7031.
Température d'utilisation de transport et de stockage : -5°C/+60°C