**ATTENTION!**

Before mounting the Rogowski coil around a non-insulated cable, please verify that the cable is not under voltage. In the negative, please turn off supply voltage before mounting the coil.

Rogowski coil must not wrap and tighten the cable on which it is mounted. In choosing the coil, verify that its inner diameter is always bigger than the cable on which it is mounted. Attention: please carefully verify closing of the bayonet connector.

If the coil is not perfectly closed or left open, the connected multifunction meter will display wrong measurements.

**MOUNTING**

- 1 Open the bayonet connector (F.1)
- 2 Wrap the coil around the cable (F.2), respecting the current sense shown by the arrow on the coil (F.3)
- 3 Close the bayonet connector (F.4)

**ATTENTION!**

Avant de monter le capteur à bobine de Rogowski autour de un conducteur pas isolé, vérifier qu'il ne soit pas sous tension.

Dans le cas contraire il faut enlever l'alimentation au circuit avant de monter le capteur à bobine.

Le capteur à bobine de Rogowski ne doit pas envelopper et serrer le conducteur où il est monté.

En choisissant le capteur à bobine, s'assurer que son diamètre intérieur soit toujours plus grand que le conducteur où il est monté.

Attention: prions vérifier attentivement la fermeture du connecteur à baïonnette. Si le capteur à bobine n'est pas parfaitement fermé ou bien laissé ouvert, l'appareil multifonction branché affichera des mesures faussées.

**INSTALLATION**

- 1 Ouvrir le connecteur à baïonnette (F.1)
- 2 Envelopper le capteur à bobine autour du conducteur (F.2), en respectant le sens du courant indiqué par la flèche sur le capteur à bobine (F.3)
- 3 Fermer le connecteur à baïonnette (F.4)

**ACHTUNG!**

Vor der Rogowskispule um einen unisolierten Stromleiter zu montieren, bitte kontrollieren, dass der Stromleiter nicht unter Spannung ist. Andernfalls, den Strom vor der Montierung der Spule abschalten.

Die Rogowskispule muss nicht einwickeln und drücken, den Stromleiter auf den montiert ist.

Wenn Sie die Spule wählen, bitte kontrollieren, dass den Innendurchmesser der Spule immer größer als den Stromleiter ist.

Achtung: bitte aufmerksam kontrollieren den Bajonettsteckerverschluss. Wenn die Spule nicht perfekt geschlossen oder offengelassen ist, wird das angeschlossene Multifunktionsgerät falsche Messungen anzeigen.

**MONTIERUNG**

- 1 Öffnen den Bajonettstecker (F.1)
- 2 Die Spule um den Stromleiter einwickeln (F.2), In diesem Fall sollen Sie die Stromrichtung, die von dem Pfeil auf der Spule gezeigt ist, folgen (F.3)
- 3 Schliessen den Bajonettstecker (F.4)

**ISTRUZIONI PER L'INSTALLAZIONE**

Questo prodotto deve essere installato in conformità con le regole d'installazione e di preferenza da un elettricista qualificato. L'eventuale installazione impropria e/o utilizzo improprio dello stesso possono comportare rischi di shock elettrico o incendio. Prima di procedere all'installazione, leggere attentamente le istruzioni e individuare un luogo di montaggio idoneo in funzione del prodotto.

Non aprire, smontare, alterare o modificare l'apparecchio eccetto speciale menzione indicata nel manuale. Tutti i prodotti IME devono essere esclusivamente aperti e riparati da personale adeguatamente formato e autorizzato da IME. Qualsiasi apertura o riparazione non autorizzata comporta l'esclusione di eventuali responsabilità, diritti alla sostituzione e garanzie.

Verificare che i dati di targa dell'apparecchio (tensione di misura, tensione di alimentazione ausiliaria, corrente di misura, frequenza) corrispondano a quelli effettivi della rete a cui viene collegato lo strumento.

Nei cablaggi rispettare scrupolosamente lo schema di inserzione; una inesattezza nei collegamenti è inevitabilmente causa di misure falsate o di danni allo strumento. Collegato lo strumento, completare l'installazione con la configurazione dell'apparecchio descritta nel Manuale d'uso.

La documentazione tecnica è disponibile sul sito [www.imeitaly.com](http://www.imeitaly.com) nell'area "Documentazione tecnica" digitare nel campo "Codice Nota Tecnica: NT890".

**INSTRUCTIONS POUR L'INSTALLATION**

Ce produit doit être monté conformément aux normes de installation et de préférence par un électricien qualifié. Une éventuelle installation et/ou usage improprie de l'appareil peuvent comporter risques de choc électrique ou incendie.

Avant de monter l'appareil, lire attentivement les instructions et repérer un lieu de montage apte à sa fonction.

Ne pas ouvrir, démonter, altérer ou modifier l'appareil sauf pour la mention spéciale indiquée sur le catalogue. Tous les produits IME doivent être ouverts et réparés seulement par personnel formé d'une manière adéquate et autorisé par IME. Chaque ouverture ou réparation pas autorisée comporte l'exclusion d'éventuelles responsabilités, droits à la substitution et garanties.

Vérifier que les données indiquées sur la plaque (tension de mesure, tension d'alimentation auxiliaire, courant de mesure, fréquence) correspondent à celles du secteur où l'appareil est branché.

Lors du câblage, respecter scrupuleusement le schéma de saisie; une connexion erronée est source inévitable de fausses mesures ou de dommage à l'appareil.

Quand l'appareil est branché, compléter l'installation avec la configuration de l'appareil comme décrite sur le Manuel d'emploi.

La documentation technique est disponible sur le site [www.imeitaly.com](http://www.imeitaly.com) dans la section "Technical documentation" saisir dans le champ "Technical Note Code: NT890".

**ATTENZIONE!**

Prima di installare il sensore di Rogowski attorno ad un conduttore non isolato, verificare che il conduttore non sia sotto tensione. In caso contrario, togliere alimentazione al circuito prima di procedere all'installazione del sensore.

Il sensore di Rogowski non deve avvolgere il conduttore su cui è installato stringendolo. Nella scelta del sensore accertarsi che il diametro interno del sensore sia sempre maggiore di quello del conduttore su cui è installato. Verificare attentamente la chiusura del connettore a baionetta.

Se il sensore non è chiuso perfettamente o è lasciato aperto, lo strumento multifunzione abbinato visualizzerà misure falsate.

**INSTALLAZIONE**

- 1 Aprire il connettore a baionetta (F.1)
- 2 Avvolgere il sensore attorno al conduttore (F.2), rispettando il senso della corrente indicato dalla freccia posta sul sensore (F.3)
- 3 Chiudere il connettore a baionetta (F.4)

Rogowski



Cod. MF96421SR

IME

Via Travaglia 7  
20094 CORSICO (MI) ITALIA  
Tel. +39 02 44 878.1



[www.imeitaly.com](http://www.imeitaly.com)  
[info@imeitaly.com](mailto:info@imeitaly.com)

01/18

**MOUNTING INSTRUCTIONS**

This product must be mounted according to the mounting rules and preferably by a skilled electrician. Possible wrong mounting and/or misuses of the device may involve the risk of electric shock or fire.

Before mounting, please carefully read the instructions and find a mounting place which fits its functions.

Do not open, dismantle, tamper or modify this device except for the special mention reported in the manual. All the IME's products must be opened and repaired only by personnel properly trained and authorized by IME.

Any unauthorized opening or repair leads to the exclusion of every responsibility, rights to replacement and guarantees.

Please make sure that the data on the label (measuring voltage, extra supply voltage, measuring current, frequency) correspond to the network on which the meter must be connected.

In the wiring scrupulously respect the wiring diagram; an error in connection unavoidably leads to wrong measurements or damages to the device.

When the meter is connected, conclude the mounting with the configuration as described in the user's manual.

The technical documentation is available on the website [www.imeitaly.com](http://www.imeitaly.com) in the section "Technical documentation" key in the field "Technical Note Code: NT890".

**INSTALLATIONSANWEISUNGEN**

Dieses Produkt soll nach den Installationsregeln und vorzugsweise von einem Fachelektriker montiert werden. Eine falsche Montierung und/oder Verwendung dieses Produktes kann mit Gefahren von elektrischen Schlag oder Feuer verbunden ist. Vor den Montierung sollen Sie aufmerksam die Anweisungen lesen und eine geeignete Montierungsplatz für das Gerät finden.

Sie sollen nie dieses Gerät öffnen, verändern oder modifizieren, außer die spezielle Erwähnung, die auf dem Handbuch gezeigt ist.

Die volle Produktsreihe I.M.E. kann nur von ausgebildeten Personal geöffnet und repariert werden und von I.M.E. ermächtigt. Jede nicht autorisierte Öffnung oder Reparatur führt zum Ausschluß von eventuellen Haftungen, Auswechslungsrechte und Garantien.

Bevor das Gerät eingebaut wird, muss das Typenschild (Mess-Spannung, Mess-Strom, Hilfsspannung, Frequenz) mit den tatsächlichen Netzgegebenheiten verglichen werden. Der Anschluss erfolgt gem. Anschlussbilder. Falschanschluss führt zu erheblichen Anzeigefehlern! Es können sogar Beschädigungen auftreten.

Wenn das Gerät angeschlossen ist, ergänzen die Installation mit der Gerätskonfiguration, wie in dem Betriebshandbuch beschrieben ist. Sie können die technische Dokumentation in der Website [www.imeitaly.com](http://www.imeitaly.com) in dem Abschnitt "Technical documentation" finden - geben im Feld "Technical Note Code: NT890" ein.

F : 1A gG

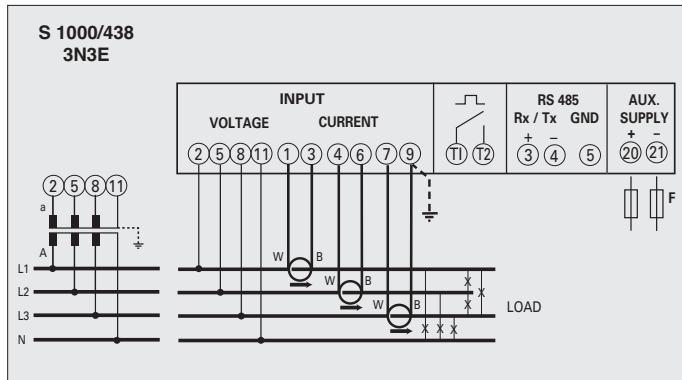
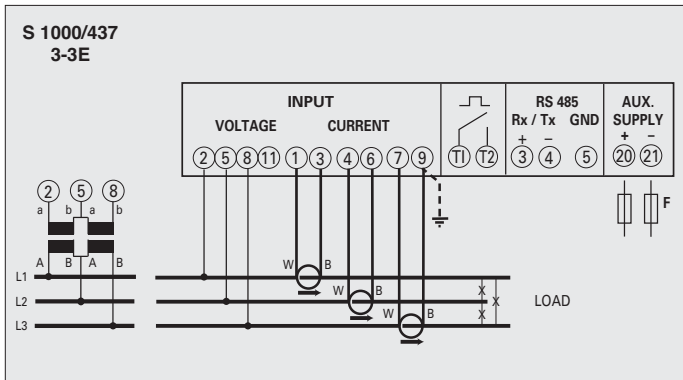
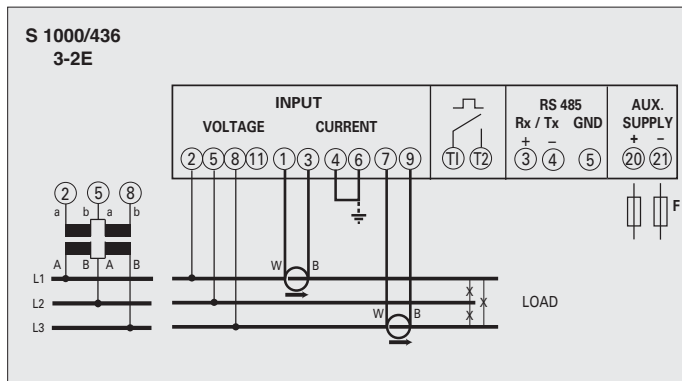
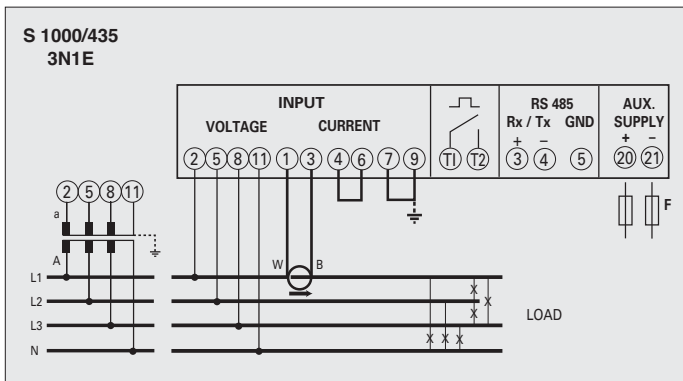
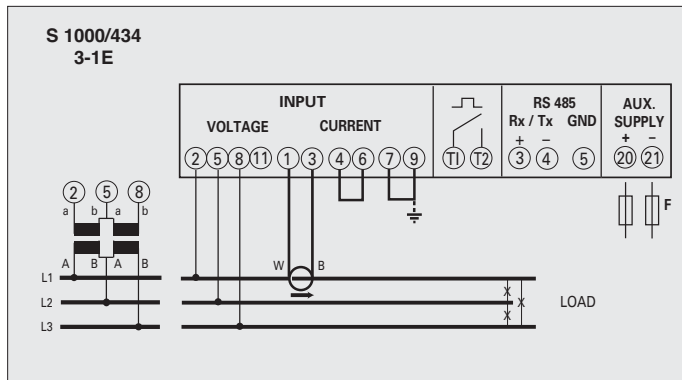
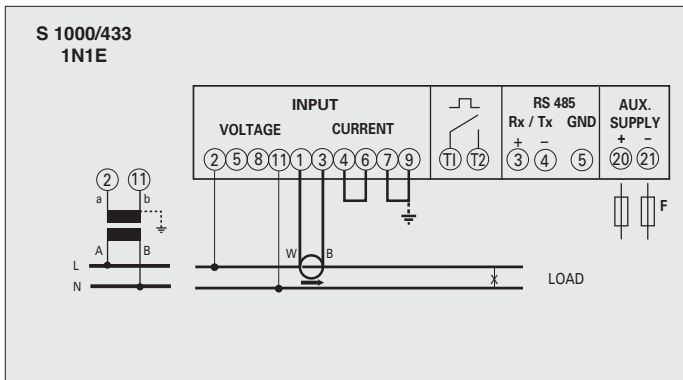

**NOTA**  
 Negli schemi sono sempre indicate le configurazioni con uscita impulsi e comunicazione RS485.  
 Nelle versioni che non prevedono uscita impulsi o comunicazione RS485, non si deve tenere conto dei relativi collegamenti.

**ATTENZIONE! collegare alimentazione ausiliaria ai terminali 20 e 21**

**NOTE**  
 Sur les schémas sont toujours indiquées les configurations avec sortie à impulsions et communication RS485. Pour les versions sans sortie à impulsions ou communication RS485, on ne doit pas tenir compte des connexions relatives.

**ATTENTION! raccorder l'alimentation auxiliaire sur les bornes 20 et 21**

**Collegamento sensore Rogowski - Nemo 96HDLe**

- 1 Collegare il **cavo bianco** ai terminali **1 - 4 - 7** del Nemo (in funzione dello schema di inserzione)
- 2 Collegare il **cavo nero** ai terminali **3 - 6 - 9** del Nemo (in funzione dello schema di inserzione)

Evitare di prolungare i cavi di collegamento sensore-strumento.  
 In caso di necessità contattare il nostro ufficio tecnico.

**Connexion capteur à bobine Rogowski - Nemo 96HDLe**

- 1 Brancher **câble blanc** aux bornes **1 - 4 - 7** du Nemo (selon le schéma de raccordement)
- 2 Brancher **câble noir** aux bornes **3 - 6 - 9** du Nemo (selon le schéma de raccordement)

Prions éviter de prolonger les câbles des connexion capteur à bobine - appareil.  
 En cas de nécessité prions contacter notre bureau technique.

**NOTE**  
 The wiring diagrams, show the device complete with pulse output and RS485 interface.  
 In case of version without of these features, the corresponding terminals must not be considered.

**WARNING! auxiliary supply must be connected to terminals 20 and 21**

**ANMERKUNG**  
 Auf den Schaltbilder sind immer die Konfigurationen mit Impulsausgang und Kommunikation RS485 angegeben. Für die Modelle ohne Impulsausgang und Kommunikation RS485, muß man nicht die dazugehörige Verbindungen aufzeichnen.

**ACHTUNG! hilfsspannung (aux.supply) anschließen klemmen 20und 21**

**Connection Rogowski coil - Nemo 96HDLe**

- 1 Connect the **white cable** to Nemo's **1 - 4 - 7** terminals (according to the wiring diagram)
- 2 Connect the **black cable** to Nemo's **3 - 6 - 9** terminals (according to the wiring diagram)

Please avoid to extend the connection cables coil - meter.  
 In case of need, do not hesitate in contacting our technical department.

**Anschluss zur Rogowskispule - Nemo 96HDLe**

- 1 Schliessen das **weiße Kabel** mit den Klemmen **1 - 4 - 7** des Nemo (gemäß des Anschlussplanes) an.
- 2 Schliessen das **schwarze Kabel** mit den Klemmen **3 - 6 - 9** des Nemo (gemäß des Anschlussplanes) an.

Bitte vermeiden, Verlängerungen für die Anschlusskabel Spule - Messgerät zu verwenden. Notfalls, bitte in Verbindung mit unserer technischen Abteilung setzen.

La I.M.E. S.p.A. si riserva in qualsiasi momento, di modificare le caratteristiche tecniche senza darne preavviso. / I.M.E. S.p.A. reserves the right, to modify the technical characteristics without notice.