

1800 123  
 CM0046

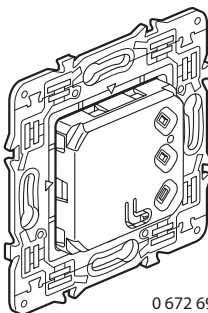

0 672 69  
 CM0042

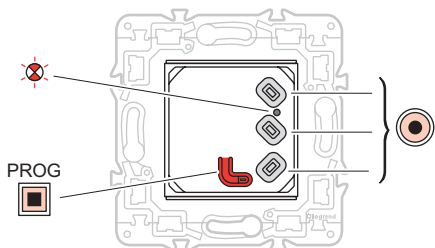

3 V= lithium CR 2032	433,42 Mhz RTS Somfy <10mW	+ 5°C + 45°C	≈ 50 m	6 m

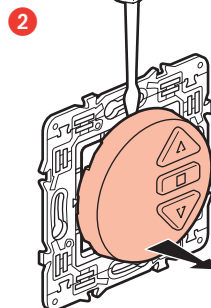
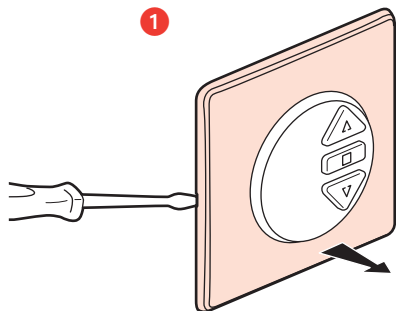

- Recommendations
- Instructies
- Recommendations
- Empfehlungen
- Recomendaciones



- Installation avec plusieurs moteurs: Alimenter un seul moteur à la fois.
- Installatie met meerdere motoren: Een motor tegelijk van stroom voorzien.
- Installation with several motors: supply only one motor at the same time.
- Montage mit mehreren Motoren : nur einen Motor auf einmal versorgen.
- Instalación con varios motores: alimentar un solo motor a la vez.

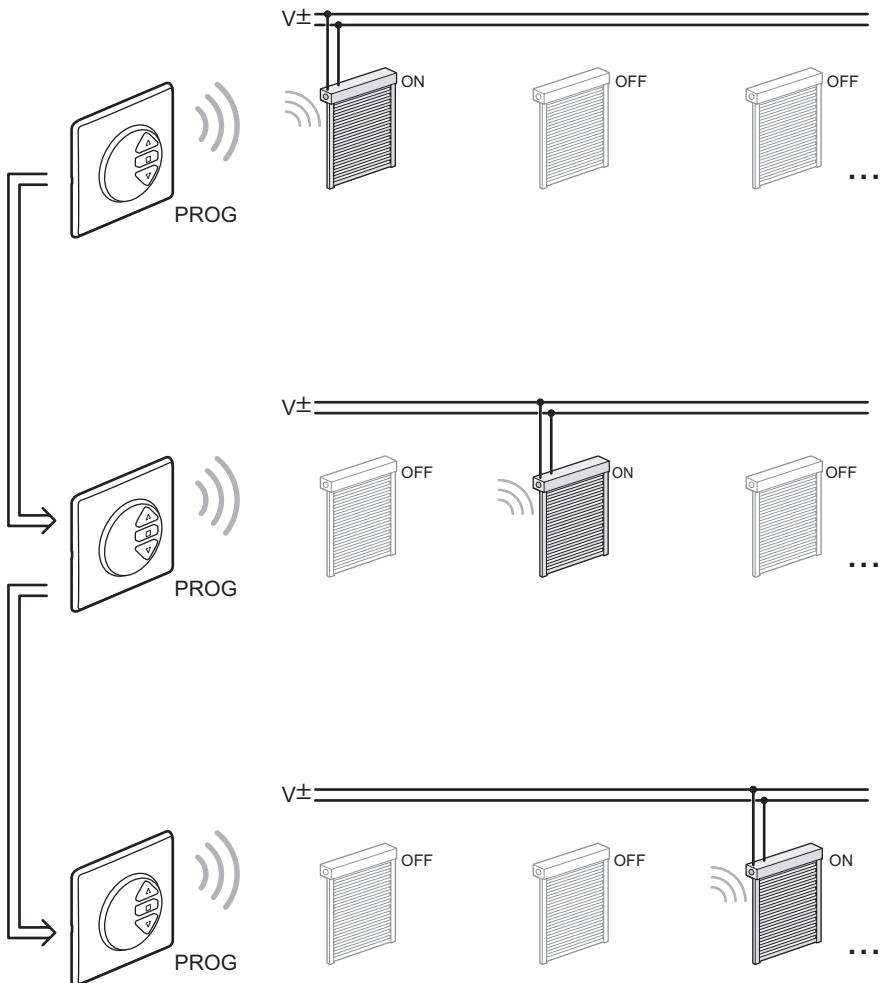

- Fonctionnement
- Werking
- Operation
- Betrieb
- Funcionamiento

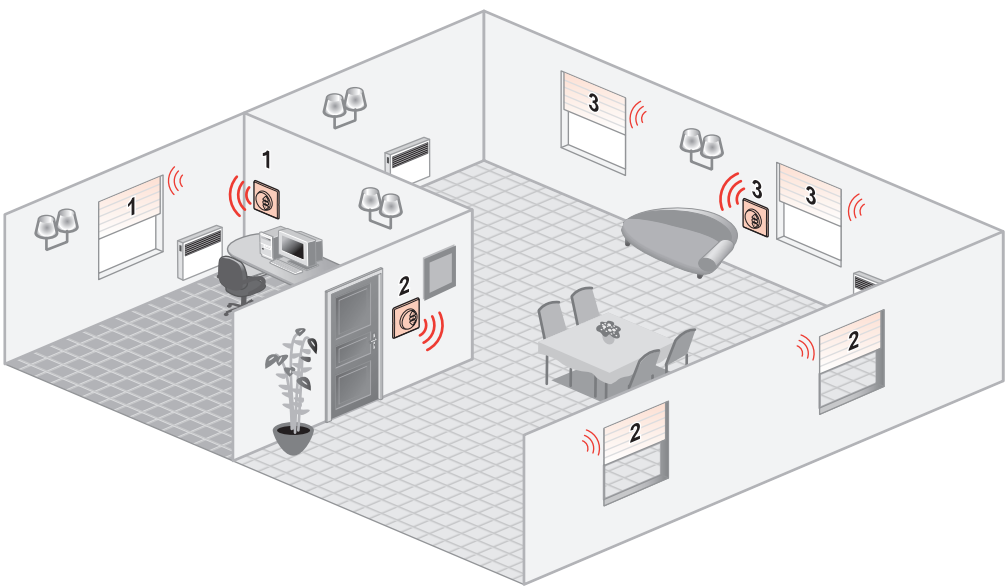
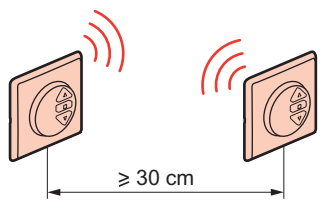

- **Programmation (ajout d'un émetteur)**
- **Programmering (een zender toevoegen)**
- **Programming (add a transmitter)**
- **Programmierung (Zusatz eines Senders)**
- **Programación (añadido de un emisor)**

- Avec un récepteur RTS accessible
- Met een toegankelijke RTS-ontvanger
- With an accessible RTS receiver
- Mit einem erreichbaren RTS-Empfänger
- Con un receptor RTS accesible

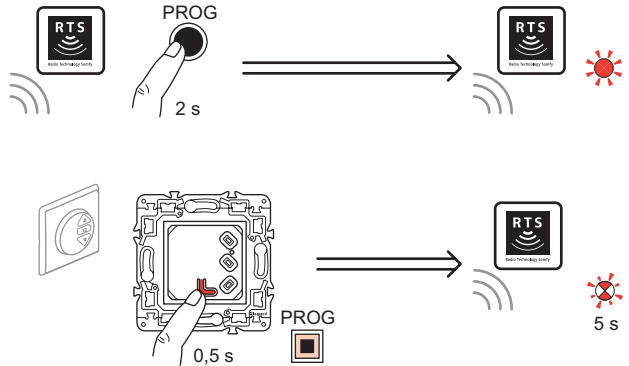
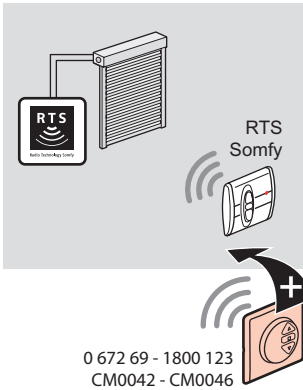

- Avec un récepteur RTS intégré et inaccessible
- Met een ingebouwde en onbereikbare RTS-ontvanger
- With a built-in non accessible RTS receiver
- Mit einem integriertem, nicht erreichbaren RTS-Empfänger
- Con un receptor RTS integrado e inaccesible

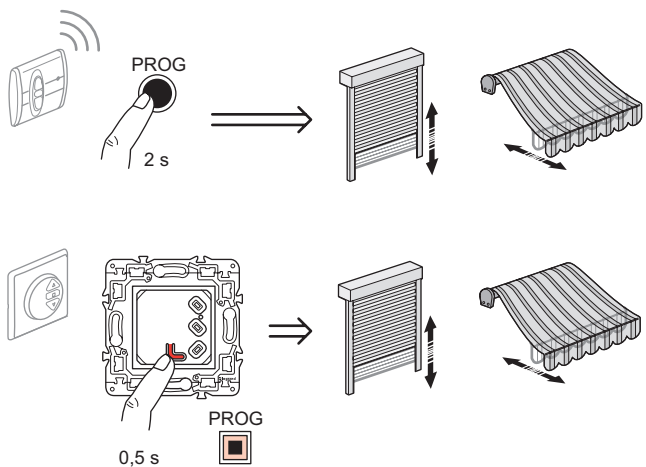
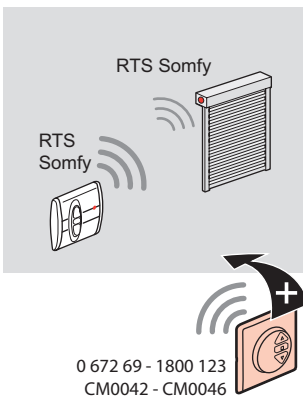

- **Programmation (suppression d'un émetteur)**
- **Programming (een zender verwijderen)**
- **Programming (remove a transmitter)**
- **Programmierung (Entfernen eines Senders)**
- **Programación (supresión de un emisor)**

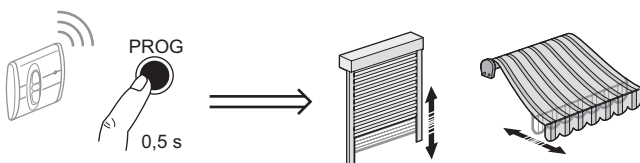
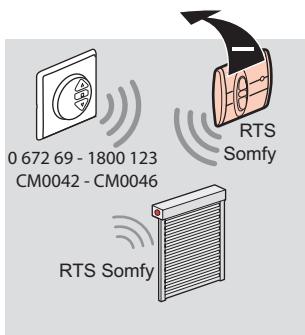
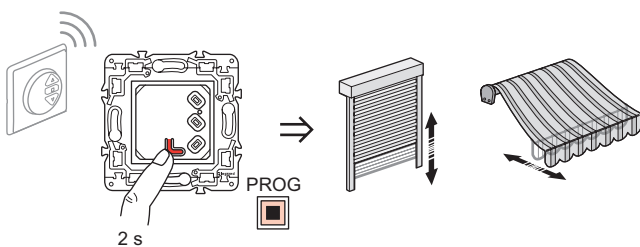
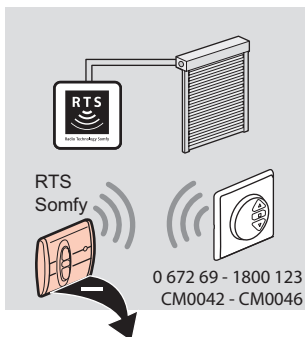

- Installation
- Installatie
- Installation
- Montage
- Instalación

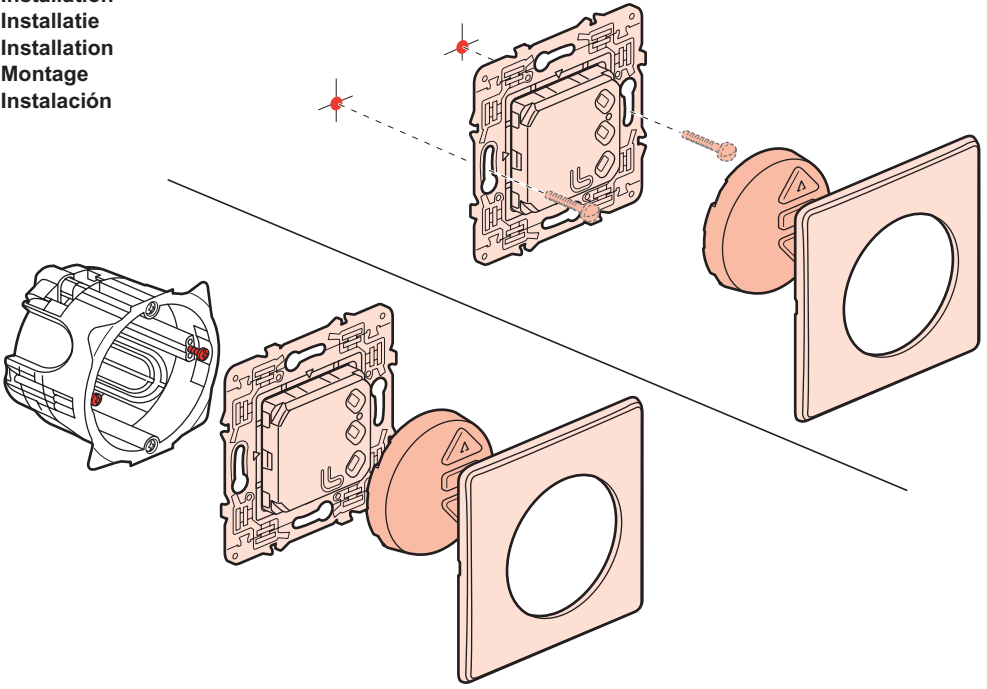

- Remplacement de la pile
- Vervangen van de batterij
- Battery change
- Austausch der Batterie
- Reemplazo de la pila

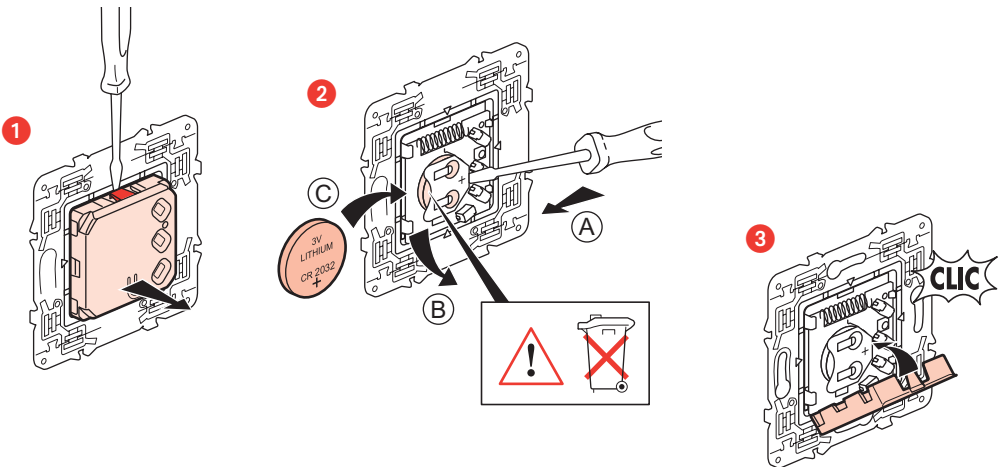

Le soussigné, LEGRAND, déclare que l'équipement radioélectrique du type  
(0 672 69 - 1800 123 - CM0042 - CM0046) est conforme à la directive 2014/53/UE.

Le texte complet de la déclaration UE de conformité est disponible à l'adresse  
suivante : [www.legrandoc.com](http://www.legrandoc.com)

#### Consignes de sécurité

(FR) (LU) (BE)

Ce produit doit être installé de préférence par un électricien qualifié.  
Une installation et une utilisation incorrectes peuvent entraîner  
des risques de choc électrique ou d'incendie.  
Avant d'effectuer l'installation, lire la notice, tenir compte du lieu  
de montage spécifique au produit.  
Ne pas ouvrir l'appareil. Tous les produits Legrand doivent  
exclusivement être ouverts et réparés par du personnel formé  
et habilité par LEGRAND.  
Toute ouverture ou réparation non autorisée annule l'intégralité  
des responsabilités, droits à remplacement et garanties.  
Utiliser exclusivement les accessoires d'origine.

#### Veiligheidsvoorschriften

(NL) (BE)

Dit product moet bij voorkeur door een vakbekwame elektricien  
geïnstalleerd worden. Bij een onjuiste installatie en een onjuist gebruik  
bestaat het risico van elektrische schokken of brand.  
Lees alvorens de installatie uit te voeren de handleiding door en houd  
rekening met de specifieke montageplaats van het product.  
Het apparaat niet openen. Alle Legrand mogen uitsluitend geopend  
en gerepareerd worden door personeel dat door Legrand is opgeleid en  
bevoegd verklaard. In geval van ongeoorloofd openen  
of repareren kan geen enkele aansprakelijkheid aanvaard worden,  
vervalt het recht op vervanging en zijn  
de garanties niet meer geldig. Gebruik uitsluitend originele accessoires.

#### Safety instructions

(GB) (IE)

This product should be installed preferably by a qualified electrician.  
Incorrect installation and use can entail risk of electric shock or fire.  
Before carrying out the installation, read the instructions and take account of  
the product's specific mounting location.  
Do not open up the device. All Legrand products must be exclusively  
opened and repaired by personnel trained and approved by LEGRAND.  
Any unauthorised opening or repair completely cancels all liabilities  
and the rights to replacement and guarantees.  
Only use genuine accessories.

#### Sicherheitshinweise

(DE)

Dieses Produkt darf nur durch eine Elektro-Fachkraft eingebaut werden. Bei  
falschem Einbau bzw. Umgang besteht Risiko von elektrischem Schlag  
oder Brand.  
Vor der Installation die Bedienungsanleitung lesen, den  
produktspezifischen Montageort beachten.  
Das Gerät nicht öffnen. Alle Produkte von Legrand dürfen  
ausschließlich von durch Legrand geschultes und anerkanntes Personal  
geöffnet und repariert werden. Durch unbefugte Öffnung oder Reparatur  
erlöschen alle Haftungs-, Ersatz- und Gewährleistungsansprüche.  
Nur Originalzubehör benutzen.

#### Medidas de seguridad

(ES)

Este producto debe ser instalado preferentemente por un instalador  
electricista cualificado.  
La instalación y utilización incorrectas pueden generar riesgos de  
descargas eléctricas o de incendio.  
Antes de efectuar la instalación, leer el manual y, tener en cuenta  
el lugar de montaje específico del producto.  
No abrir el aparato. Todos los productos Legrand deben ser abiertos  
y reparados exclusivamente por personal formado y autorizado  
por Legrand. Cualquier apertura o reparación no autorizada anula  
la integridad de las responsabilidades, derechos de cambio y garantías.  
Utilizar exclusivamente accesorios originales.



FR BE CA LU CH

Au terme de son cycle de vie, la batterie incluse dans ce produit doit être éliminée séparément des autres déchets et remise à cet effet à un centre de collecte agréé, dans le respect des modalités prévues par les lois nationales en vigueur dans les pays de l'UE, afin d'éviter tout effet dommageable sur l'environnement et la santé humaine.



NL BE

Aan het einde van de levensduur moet de batterij in dit product gescheiden van het overige afval worden ingezameld en bij erkende inzamelbedrijven worden ingeleverd in de gevallen en op de wijzen die door de nationale wetgeving van EU-lidstaten zijn voorzien, om schadelijke gevolgen voor de gezondheid en het milieu te vermijden.



GB CA IN IE US AU NZ

In order to prevent any negative effects on the environment and on people, the battery included in this product should be disposed of separately from other household waste, by taking it to authorized collection centers, in accordance with the EU countries local waste disposal legislations.



DE

Der in diesem Produkt enthaltene Akku muss am Ende seiner Lebensdauer getrennt von anderen Abfällen gesammelt und gemäß den in den nationalen Gesetzen der EU-Mitgliedstaaten vorgesehenen Fällen und Verfahren an autorisierte Sammelstellen übergeben werden, um negative Auswirkungen auf die Umwelt und die menschliche Gesundheit zu vermeiden.



ES CL CO CR MX PE US VE

La pila incluida en este producto se habrá de recoger por separado de los demás residuos al final de su vida útil y entregarse a puntos de recogida autorizados en los casos y los modos contemplados por las leyes nacionales de los países de la UE, con el fin de evitar efectos negativos para el medio ambiente y la salud humana.



FR BE CA LU CH

La batterie incluse dans ce produit est conforme au Chapitre IV du Règlement Batteries et Déchets de batteries (UE) 2023/1542.



NL BE

De batterij in dit product stemt overeen met Hoofdstuk IV van de Verordening batterijen en afgedankte batterijen (EU) 2023/1542.



GB CA IN IE US AU NZ

The battery included in this product is compliant with Chapter IV of the Batteries and Waste Batteries Regulation (EU) 2023/1542.



DE

Der in diesem Produkt enthaltene Akku entspricht Kapitel IV der Verordnung (EU) 2023/1542 über Batterien und Altbatterien.



ES CL CO CR MX PE US VE

La pila incluida en este producto es conforme con el Capítulo IV del Reglamento relativo a las pilas y las baterías y sus residuos (UE) 2023/1542.