



# UNE DISTRIBUTION FIABLE

POUR VOS INSTALLATIONS ÉOLIENNES, PHOTOVOLTAÏQUES ET  
FERROVIAIRES

PROTECTIONS  
DE PUISSANCE  
800 ET 1000 V ~



#LegrandImprovingLives\*

\* Ensemble, améliorons les vies

 **legrand**<sup>®</sup>

# DMX<sup>3</sup> ET DPX<sup>3</sup> 800 V<sup>~</sup> ET 1000 V<sup>~</sup>

Les disjoncteurs ouverts et disjoncteurs de puissance boîtiers moulés, adaptés aux exigences de performance, protègent efficacement vos installations éoliennes, photovoltaïques ou ferroviaires jusqu'à 4000 A et des pouvoirs de coupure jusqu'à 65 kA. Haute performance, fiabilité et robustesse sont les principaux avantages de ces gammes d'appareils de protection. Les porte-fusibles verticaux SPX<sup>3</sup>-V complètent cette offre.



**DMX<sup>3</sup> 4000 - 1000 V<sup>~</sup>**  
DISJONCTEURS  
OUVERTS

**DMX<sup>3</sup> 2500 - 800 V<sup>~</sup>**  
DISJONCTEURS  
OUVERTS

**SPX<sup>3</sup>-V**  
PORTE-FUSIBLES  
VERTICAUX

**DPX<sup>3</sup> 400 ET DPX<sup>3</sup> 250  
1000 V<sup>~</sup>**  
DISJONCTEURS DE  
PUISSANCE  
BOÎTIERS MOULÉS



## Sommaire

Des solutions dédiées et optimisées	2-3
Disjoncteurs ouverts DMX <sup>3</sup> 4000 - 1000 V <sup>~</sup> et DMX <sup>3</sup> 2500 - 800 V <sup>~</sup>	4-12
Porte-fusibles SPX <sup>3</sup> -V	13
Disjoncteurs de puissance boîtiers moulés DPX <sup>3</sup> 400 et DPX <sup>3</sup> 250 - 1000 V <sup>~</sup>	14-19
EMS CX <sup>3</sup> , un système de mesure et de contrôle évolué et modulaire	20-21
Pages catalogue	22



# DES SOLUTIONS DÉDIÉES ET OPTIMISÉES



FONCTIONNEMENT SOUS DES TENSIONS ALLANT JUSQU'À 1000 V~

Les disjoncteurs ouverts et les disjoncteurs de puissance boîtiers moulés permettent la protection et le contrôle en tête d'installation dans les domaines spécifiques de l'éolien, du photovoltaïque et du ferroviaire qui nécessitent un fonctionnement sous des tensions allant jusqu'à 1000 V~.

Les DMX<sup>3</sup> 4000 - 1000 V~ et DMX<sup>3</sup> 2500 - 800 V~, les porte-fusibles verticaux SPX<sup>3</sup>-V et les disjoncteurs de puissance boîtiers moulés DPX<sup>3</sup> 400 et DPX<sup>3</sup> 250 - 1000 V~ s'intègrent parfaitement dans les armoires XL<sup>3</sup> HP pour créer différentes configurations en fonction des besoins de l'installation.

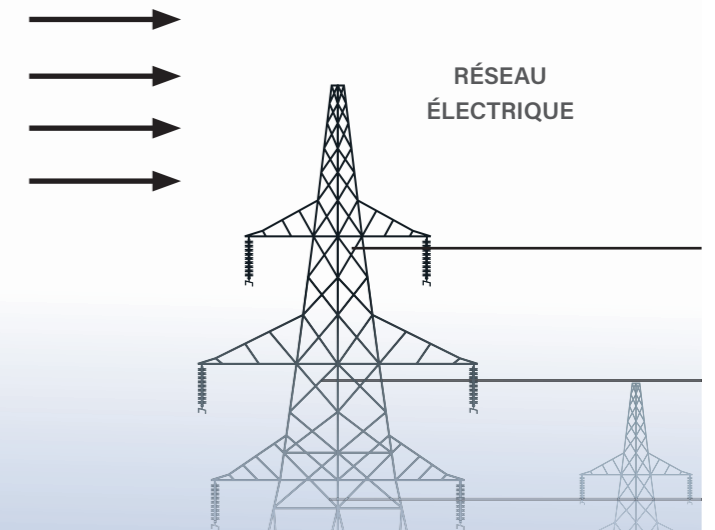
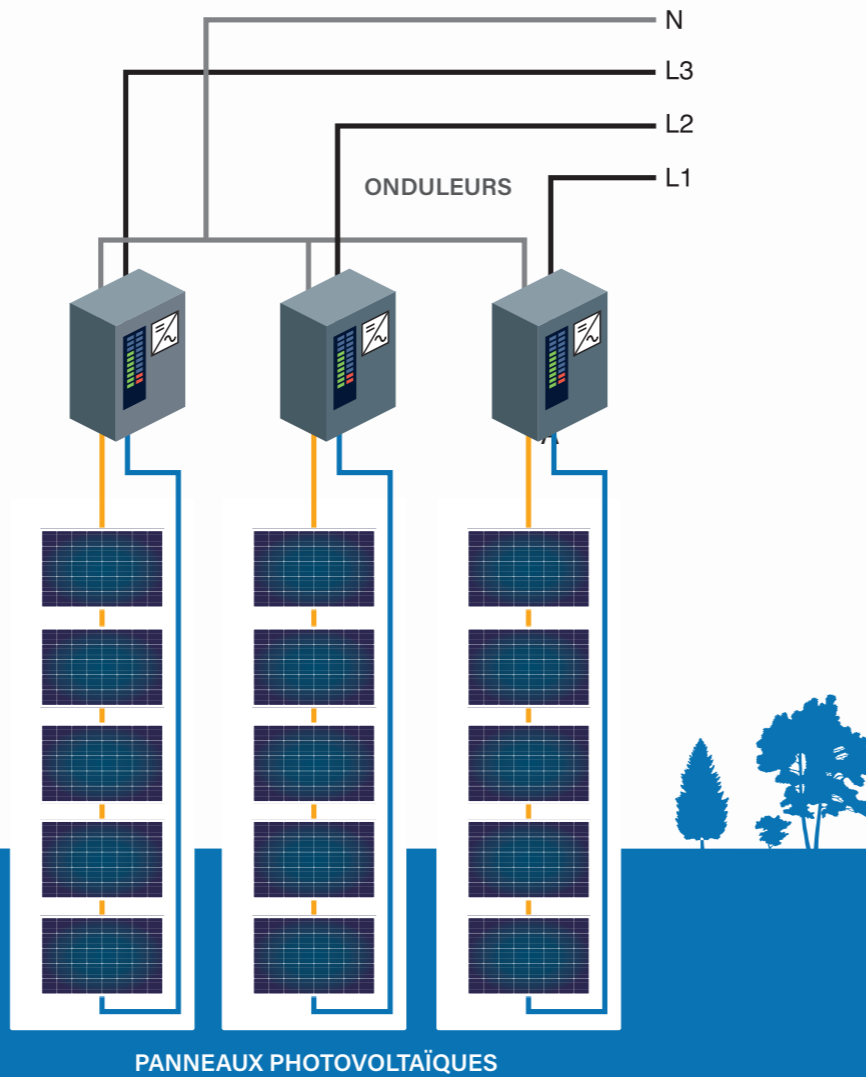

EXEMPLE D'ARMOIRE XL<sup>3</sup> HP ÉQUIPÉE D'UN DISJONCTEUR OUVERT DMX<sup>3</sup> 4000 - 1000 V~ ET DE PORTE-FUSIBLES SPX<sup>3</sup>-V OU DE DISJONCTEURS DE PUISSANCE BOÎTIERS MOULÉS DPX<sup>3</sup> 250 - 1000 V~.



# DISJONCTEURS OUVERTS

## DMX<sup>3</sup> 4000 - 1000 V $\sim$ ET DMX<sup>3</sup> 2500 - 800 V $\sim$



HAUTE PERFORMANCE, FIABILITÉ ET ROBUSTESSE

### DISPONIBLES EN 3 OU 4 PÔLES EN VERSION FIXE OU DÉBROCHABLE

Des produits faciles à utiliser et à installer, qui protègent efficacement votre installation, disponibles en 3 et 4 pôles, en version fixe ou débrochable et équipés d'unités de protection adaptées selon le niveau de performance souhaité.

La gamme d'auxiliaires de commande et signalisation et les accessoires de raccordement permettent une intégration parfaite, quelle que soit la configuration.

#### EXEMPLE DE DISJONCTEUR OUVERT DMX<sup>3</sup> 4000 - 1000 V $\sim$

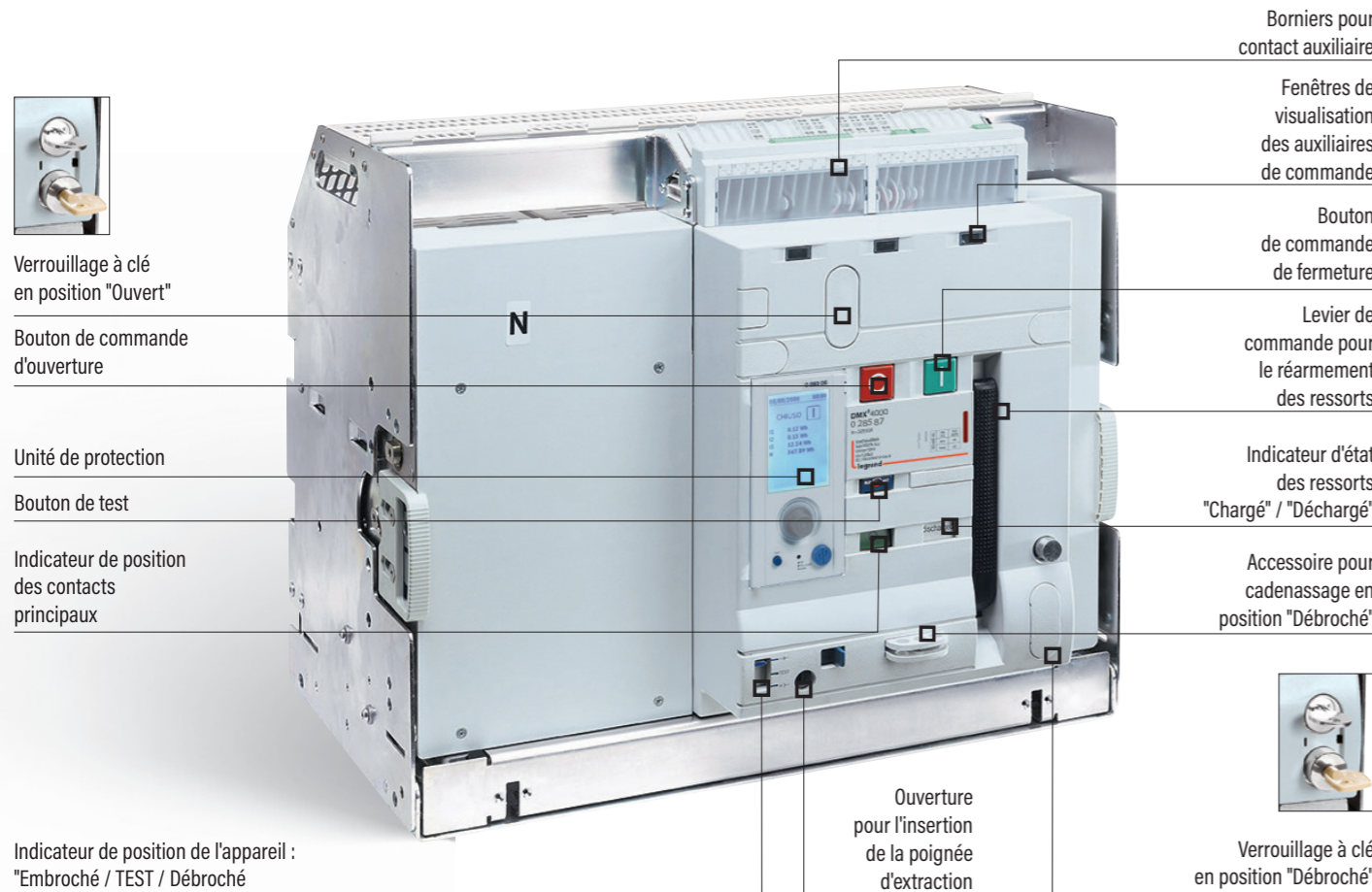

#### DMX<sup>3</sup> 4000 - 1000 V $\sim$ et DMX<sup>3</sup> 2500 - 800 V $\sim$

#### COURANT NOMINAL I<sub>n</sub> (A)

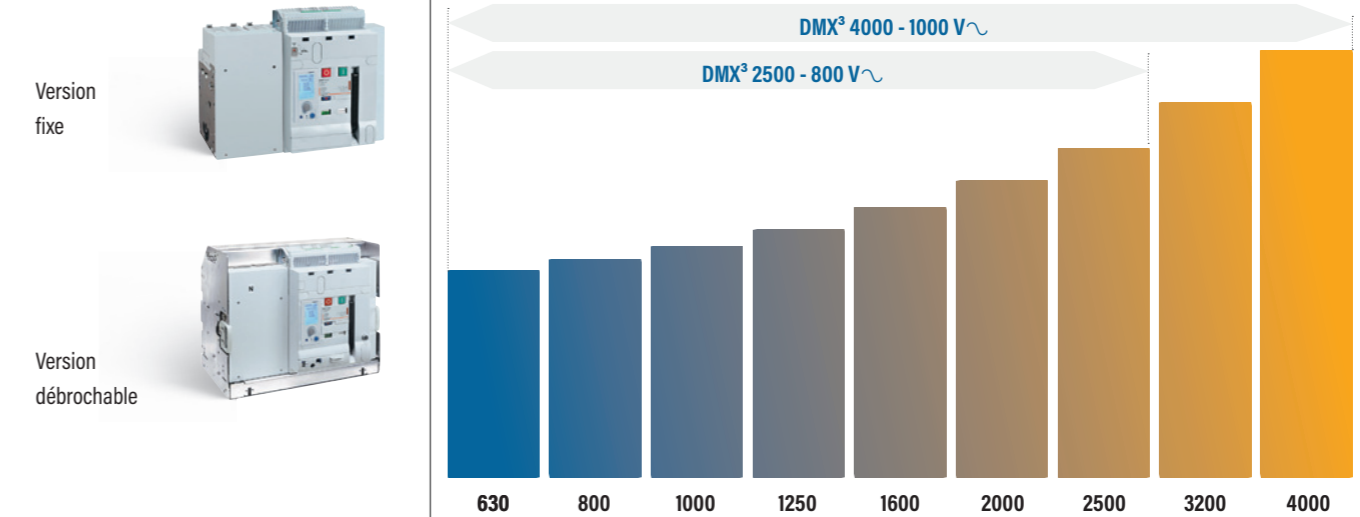

**DMX<sup>3</sup> 4000 - 1000 V $\sim$   
ET DMX<sup>3</sup> 2500 - 800 V $\sim$   
CONFORMES À LA  
NORME NF EN IEC 60947-2**

DMX <sup>3</sup> 4000 - 1000 V $\sim$	
Tension assignée d'emploi U <sub>e</sub>	Pouvoir de coupure I <sub>cu</sub> (kA)
800 V $\sim$	65 kA
1000 V $\sim$	50 kA

DMX <sup>3</sup> 2500 - 800 V $\sim$	
Tension assignée d'emploi U <sub>e</sub>	Pouvoir de coupure I <sub>cu</sub> (kA)
800 V $\sim$	36 kA

Les disjoncteurs ouverts DMX<sup>3</sup> 4000 - 1000 V $\sim$  et DMX<sup>3</sup> 2500 - 800 V $\sim$  peuvent être utilisés dans des conditions où la température ambiante se situe entre -25 °C et +70 °C, ce qui est parfaitement adapté aux installations éoliennes et solaires courantes. Ils peuvent également être installés dans des environnements industriels. Pour des températures supérieures à 40°C, veuillez consulter la fiche technique sur le site [www.legrand.fr](http://www.legrand.fr) et/ou contacter votre responsable commercial (coordonnées au dos de ce document).

DES UNITÉS DE PROTECTION QUI S'ADAPTENT PARFAITEMENT À VOTRE PROJET

## UNE PROTECTION EFFICACE CONTRE LES DÉFAUTS ÉLECTRIQUES

Les disjoncteurs ouverts DMX<sup>3</sup> disposent de 2 types d'unités de protection électroniques configurables, avec ou sans fonction de mesure intégrée. Ces unités permettent des réglages précis des différents seuils de déclenchement pour les valeurs du courant et de la temporisation. Il en résulte une protection efficace contre les défaillances électriques et une parfaite adaptation à chaque type d'installation, tout en garantissant une sélectivité totale avec les disjoncteurs en aval. L'écran permet d'afficher les valeurs mesurées du courant, les réglages et le journal des événements (cause du dernier déclenchement et opérations de maintenance).

Tous les disjoncteurs ouverts DMX<sup>3</sup> sont assemblés en usine et livrés avec leur unité de protection MP 2.10 ou MP 4.10.

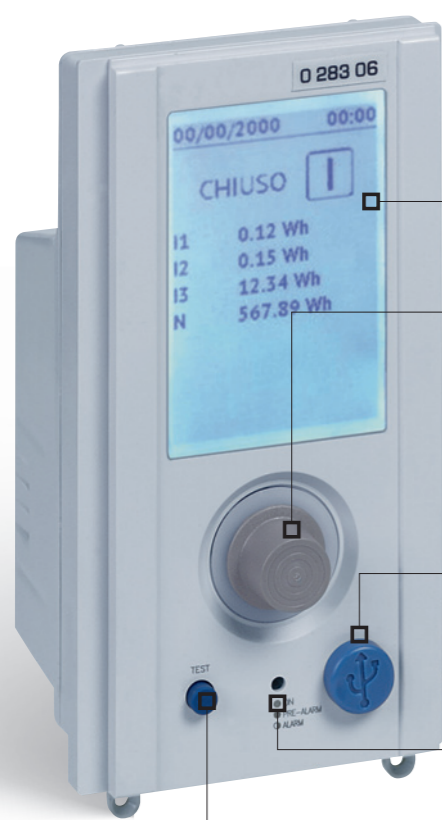

Unité de protection électronique  
**MP 4.10**

Affichage - écran LCD pour les mesures courantes et les réglages

Sélecteur rotatif permettant le réglage des seuils de déclenchement et la navigation dans le menu

Port micro USB permettant au choix de :  
- relier l'unité de protection à un ordinateur (pour effectuer des tests, configurer ou gérer l'unité de protection) équipé du logiciel Power Control Station (p. 15)  
- l'équiper d'une clé de communication Bluetooth réf. 0 283 10 (pour effectuer des tests, afficher les paramètres ou gérer l'unité de protection à l'aide d'une tablette ou d'un smartphone, équipés de l'App. EnerUp+ Project, voir p. 15)

LED pour signaler le bon état de fonctionnement de l'unité de protection ou le déclenchement d'une alarme

Bouton de test

### LA GAMME

Unité de protection électronique  
**MP 4.10**



Sans mesure	Avec mesure
0 283 06	0 283 07



L'unité de protection MP 4.10 est équipée de batteries permettant l'affichage des paramètres et la sauvegarde des données en cas de coupure de courant ou si le disjoncteur est ouvert / pas connecté. Utilisation intuitive grâce à l'affichage LCD.

Unité de protection électronique  
**MP 2.10**



Affichage - matrice LED pour les mesures courantes et les réglages



L'unité de protection MP 2.10 est particulièrement adaptée pour le fonctionnement dans des conditions extrêmes : température entre -50°C et + 70°C, climat tropical et environnement salin.

Pour plus de renseignements, rapprochez-vous de votre interlocuteur commercial.

Sans mesure	Avec mesure
0 283 04	0 283 05

# DISJONCTEURS OUVERTS DMX<sup>3</sup> 4000 - 1000 V<sub>~</sub> ET DMX<sup>3</sup> 2500 - 800 V<sub>~</sub>

CONFIGUREZ VOS PROTECTIONS EN TOUTE LIBERTÉ

## DES UNITÉS DE PROTECTIONS TOTALEMENT CONFIGURABLES

Elles permettent d'adapter les réglages au plus près des besoins de votre installation, soit en activant / désactivant les différentes protections (courants et délais de déclenchement), soit en modifiant les différents seuils de déclenchement.

La courbe de déclenchement est ainsi complètement personnalisée selon les conditions réelles de chaque projet. Les unités de protection avec fonction de mesure peuvent également être utilisées pour afficher les tensions, les puissances actives et réactives, la fréquence, le facteur de puissance, mais aussi l'énergie, en plus des valeurs des courants. Des alarmes peuvent être programmées sur un certain nombre de paramètres : tension maxi, tension mini, déséquilibre de phase, fréquence maxi et mini, etc.

## Exemples de courbes de déclenchement

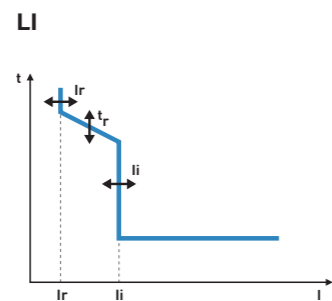
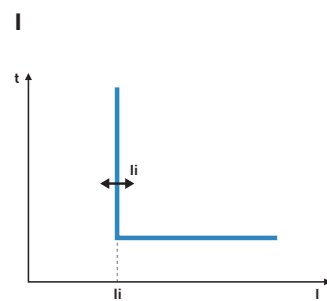

**Ir** Protection long retard contre les surcharges  
Ir de 0,2 à 1 x In par pas de 1 A  
Protection : ON/OFF

**tr** Temporisation de la protection long retard  
tr de 40 ms à 30 s (@6lr) par pas de 40 ms  
Mémoire thermique : ON/OFF

**Isd** Protection court retard contre les courts-circuits  
Isd de 1,5 à 10 x Ir par pas de 1 A  
Protection : ON/OFF

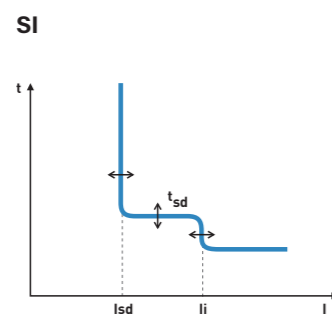
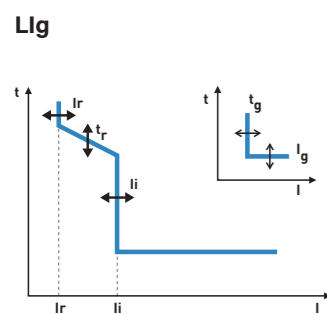

**tsd** Temporisation de la protection court retard  
tsd de 40 ms à 1 s par pas de 40 ms  
(t=k et I2t=k)

**Ii** Protection instantanée contre les très forts courts-circuits  
Ii de 2 à 15 x In ou Icw par pas de 1 A  
Protection : ON/OFF

**Ig** Courant de défaut à la terre  
Ig de 0,2 à 1 x In par pas de 1 A  
Protection : ON/OFF

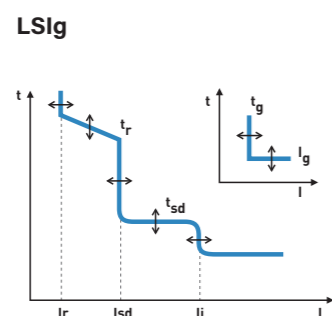
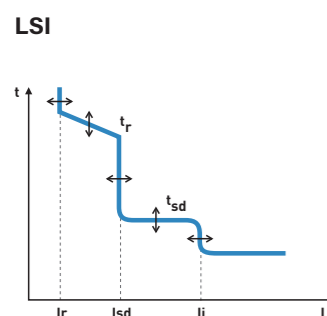

**tg** Temporisation de la protection courant de défaut à la terre  
tg de 80 ms à 1 s par pas de 40 ms  
(t=k et I2t=k)

**IN** Protection du neutre  
OFF - 50% - 100% - 200%

## Réglages avec le logiciel ou l'app

Les différents réglages peuvent être réalisés directement sur les unités de protection (à l'aide du sélecteur rotatif), sur un PC préalablement équipé du logiciel Power Control Station ou sur une tablette ou un smartphone via l'app. EnerUp+ Project.

Le logiciel Power Control Station pour PC ou l'App EnerUp+ Project pour smartphone/tablette peuvent être utilisés pour échanger des données avec les unités de protection des DMX<sup>3</sup>.

Le logiciel ou l'application permettent de :

- surveiller l'état du disjoncteur,
- afficher des informations (versions du firmware et de l'appareil, alarmes, mesures, paramètres, historique des défauts, réglages),
- configurer les différentes protections<sup>(1)</sup>,
- mettre à jour le firmware de l'unité de protection<sup>(2)</sup>,

- générer des rapports basés sur les données stockées et lues par l'unité de protection<sup>(1)</sup>,
- exécuter des tests de diagnostic
- télécharger sur le Cloud les données liées à votre profil et votre installation<sup>(3)</sup>

(1) Uniquement avec le logiciel Power Control Station

(2) Accessible uniquement par l'assistance technique Legrand via le logiciel Power Control Station

(3) Uniquement avec l'application EnerUp+ Project

## Configuration sur PC



Tout modèle de la gamme  
MP 2.10 / MP 4.10

Téléchargement du logiciel Power Control Station depuis les fiches produits du catalogue en ligne sur [www.legrand.fr](http://www.legrand.fr)

### MENU DÉMARRER

Affiche les valeurs de I1, I2, I3, IN et Ig, le type et l'état du disjoncteur, le pouvoir de coupure, le nombre de pôles, la position du neutre (droite/gauche), la température et le seuil de déclenchement en cas de surchauffe.

### MENU CONFIGURATION

Permet de régler les différents paramètres du disjoncteur en fonction des courbes de déclenchement souhaitées (temps/courant et courant de défaut à la terre).

## Gestion sur smartphone / tablette



Tout modèle de la gamme  
MP 2.10 / MP 4.10

EnerUp+ Project App.  
disponible sur App Store et Google Play



### MENU DÉMARRER

Donne accès à différentes options telles que : aperçu des appareils connectés, le suivi de l'installation en temps réel, le test des appareils, etc...

### MENU APERÇU DE L'APPAREIL

Affiche les informations essentielles liées au disjoncteur comme : le nom, la référence, le numéro de série, l'emplacement, le statut et les paramètres.

### MENU SUIVI EN TEMPS RÉEL

Affiche les valeurs du courant, de la tension, de la puissance et l'état du disjoncteur.

# DISJONCTEURS OUVERTS DMX<sup>3</sup> 4000 - 1000 V $\sim$ ET DMX<sup>3</sup> 2500 - 800 V $\sim$

SIMPLICITÉ ET GAIN DE TEMPS À LA MISE EN ŒUVRE

## SIMPLE CLIPSAGE DES AUXILIAIRES DE COMMANDE

La gamme complète d'auxiliaires de commande et de signalisation (déclencheurs à émission de courant ou à minimum de tension, commandes motorisées, contacts auxiliaires, etc.) permet de contrôler les DMX<sup>3</sup> 4000 - 1000 V $\sim$  et les DMX<sup>3</sup> 2500 - 800 V $\sim$  à distance et de reporter les informations liées à l'état des contacts de l'appareil. Tous les auxiliaires de commande sont simplement clipsés à l'intérieur du disjoncteur en démontant le panneau frontal. La séparation entre les circuits de puissance et de commande est ainsi garantie. Ils sont équipés de connecteurs rapides pour un gain de temps maximum lors des opérations de câblage sur le bornier prévu à cet effet.

### EXEMPLE DE DISJONCTEUR OUVERT DMX<sup>3</sup> 4000 - 1000 V $\sim$ ÉQUIPÉ D'AUXILIAIRES

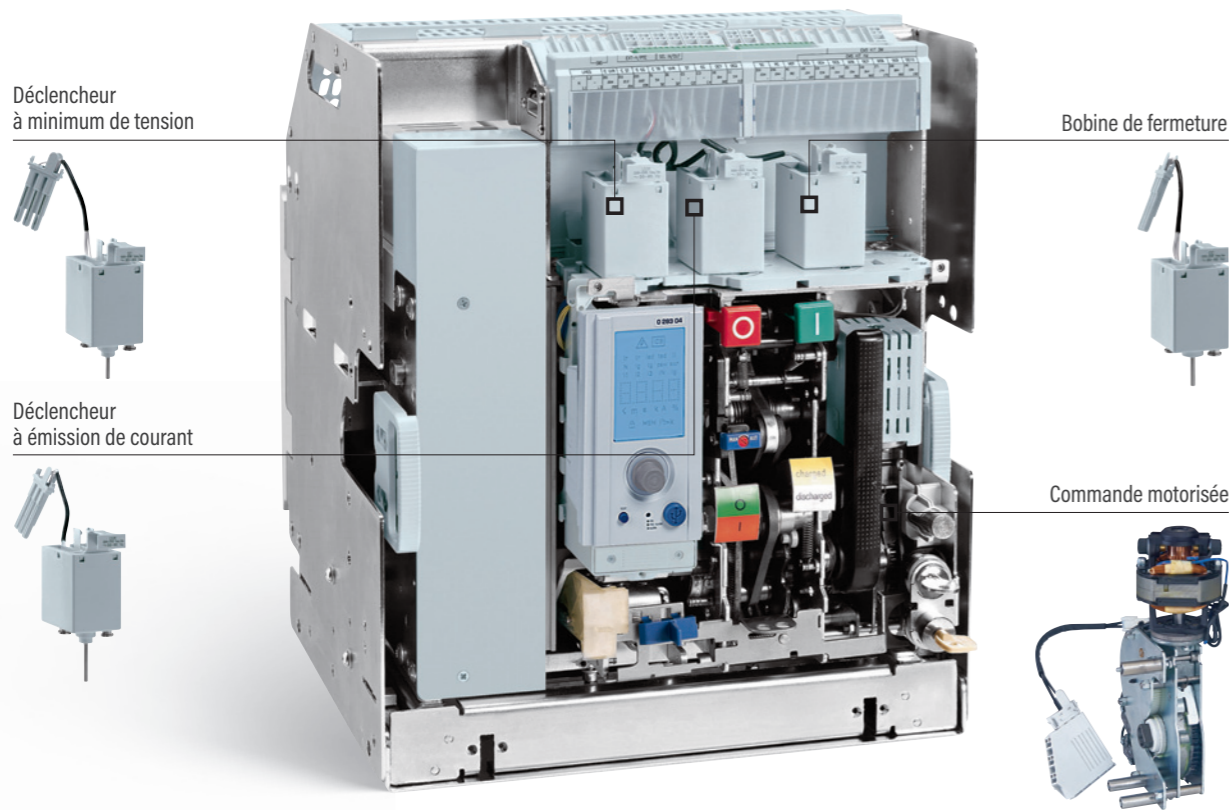

## Déclencheurs à émission de courant

Les déclencheurs à émission de courant sont des dispositifs utilisés pour l'ouverture instantanée à distance du disjoncteur. Ils sont généralement commandés par un contact de type NO. Ils sont munis d'un connecteur à raccordement rapide spécial, à insérer directement dans le bloc de contacts auxiliaires.



Tension nominale Un (V)	24 V $\sim$ / $\equiv$ 48 V $\sim$ / $\equiv$ 220 - 250 V $\sim$ / $\equiv$
Seuil de fonctionnement %Un	de 70 à 100
Consommation maximale (W/V $\sim$ )	500/500
Durée de l'impulsion (ms)	180
Consommation de maintien (W/V $\sim$ )	5/5
Temps réponse (ms)	30
Tension d'isolement (kV)	2.5

## Déclencheurs à minimum de tension

Les déclencheurs à minimum de tension sont des dispositifs généralement commandés par un contact de type NF. Ils provoquent l'ouverture instantanée du disjoncteur si leur tension d'alimentation chute sous un certain seuil et en cas d'ouverture du contact de commande. Ils sont équipés d'un dispositif permettant de limiter leur consommation après la fermeture du circuit.



Tension nominale Un (V)	24 V $\sim$ / $\equiv$ 48 V $\sim$ / $\equiv$ 220 - 250 V $\sim$ / $\equiv$
Seuil de fonctionnement %Un	de 85 à 110
Consommation maximale (W/V $\sim$ )	500/500
Durée de l'impulsion (ms)	180
Consommation de maintien (W/V $\sim$ )	5/5
Temps réponse (ms)	60
Tension d'isolement (kV)	2.5

## Bobines de fermeture

Ces bobines sont utilisées pour commander à distance la fermeture des contacts de puissance du disjoncteur. Les ressorts du disjoncteur doivent être chargés avant l'action des bobines de fermeture. Elles sont commandées par un contact de type NO.



Tension nominale Un (V)	24 V $\sim$ / $\equiv$ 48 V $\sim$ / $\equiv$ 220 - 250 V $\sim$ / $\equiv$
Seuil de fonctionnement %Un	de 85 à 110
Consommation maximale (W/V $\sim$ )	500/500
Durée de l'impulsion (ms)	180
Consommation de maintien (W/V $\sim$ )	5/5
Temps réponse (ms)	50
Tension d'isolement (kV)	2.5

## Commandes motorisées

Les commandes motorisées permettent le réarmement automatique du ressort de fermeture du DMX<sup>3</sup>. Le démarrage et l'arrêt du disjoncteur sont automatiques si la tension (24, 48 ou 230V  $\sim$ / $\equiv$ ) est présente à ses bornes.

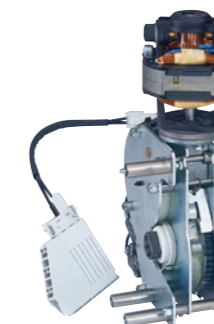

Tension nominale Un (V)	24 V $\sim$ / $\equiv$ 48 V $\sim$ / $\equiv$ 220 - 250 V $\sim$ / $\equiv$
Seuil de fonctionnement %Un	de 85 à 110
Consommation maximale (W/V $\sim$ )	240/240
Courant de démarrage	2 à 3 x In pendant environ 80 ms
Temps de recharge des ressorts (s)	5
Nombre de manœuvres / minute	2

ADAPTABILITÉ MAXIMALE DANS LE TABLEAU ÉLECTRIQUE

## DIFFÉRENTES CONFIGURATIONS POSSIBLES

Les accessoires de raccordement permettent une mise en œuvre rapide et une parfaite adaptabilité en fonction des différentes configurations au niveau des jeux de barres dans le tableau électrique : raccordement à plat, à la verticale ou à l'horizontale. De plus les références sont communes à tous les disjoncteurs de la gamme DMX<sup>3</sup>, ce qui contribue à optimiser la gestion.

### EN VERSION FIXE

Les DMX<sup>3</sup> sont équipés en usine de prises arrière pour raccordement horizontal.

Pour un raccordement vertical, il suffit d'ajouter des prises arrière qui se fixent directement sur les prises horizontales intégrées.

En raccordement sur chant, 2 accessoires sont utilisés : des prises arrière plates et des prises arrière orientables.

### EN VERSION DÉBROCHABLE

Les DMX<sup>3</sup> sont fournis avec des prises arrière pour raccordement vertical.

Vous pouvez facilement reconfigurer le disjoncteur pour un raccordement horizontal à plat ou sur chant.

### UN ENCOMBREMENT COMPACT ET OPTIMISÉ

Les dimensions compactes des disjoncteurs ouverts DMX<sup>3</sup> permettent d'optimiser au maximum l'espace à l'intérieur de l'armoire et de choisir la taille d'enveloppe la plus adaptée.

Dimensions (mm)	DMX <sup>3</sup> 4000 - 1000 V $\sim$			
	Version fixe		Version débrochable	
	3P	4P	3P	4P
Hauteur	419	419	465	465
Largeur	408	538	425	555
Profondeur	354	354	433	433

Dimensions (mm)	DMX <sup>3</sup> 2500 - 800 V $\sim$			
	Version fixe		Version débrochable	
	3P	4P	3P	4P
Hauteur	419	419	465	465
Largeur	354	354	433	433
Profondeur	273	358	327	412

# PORTE-FUSIBLES VERTICAUX SPX<sup>3</sup>-V

## PROTECTION CONTRE LES SURCHARGES

Les porte-fusibles verticaux SPX<sup>3</sup>-V offrent une solution optimale pour une protection contre les courts-circuits et les surtensions, pour les applications d'énergies renouvelables et industrielles. Ils permettent la coupure en charge.

Ils existent en 160 A (taille 00) - 250 A (taille 1) - 400 A (taille 2) - 630 A (taille 3).

Ils se fixent sur support de jeux de barres de 185 mm.

Le raccordement peut se faire par le haut ou par le bas.

2 types de raccordement possibles :

- en direct,
- avec bornes de raccordement.

À équiper de cartouches à couteaux (à commander séparément).



### EXEMPLE DE PORTE-FUSIBLES SPX<sup>3</sup>-V

- . Mesure de la tension possible grâce aux découpes prévues en face avant
- . Commutation simultanée  
Endurance mécanique (1600 manœuvres)
- . Poignée ergonomique facilitant l'extraction des fusibles
- . Capots transparents permettant de vérifier l'état des cartouches fusibles
- . Cadenassage et capot plombable



Retrouvez tous les accessoires des porte-fusibles SPX<sup>3</sup>-V, bornes à cage, caches bornes, contact de signalisation, support pour jeux de barres, adaptateur pour DPX<sup>3</sup> 1600 et transformateurs de courant en page catalogue 35.

**PORTE-FUSIBLES VERTICAUX SPX<sup>3</sup>-V**  
CONFORMES À LA  
NORME NF EN IEC 60947-3

# DISJONCTEURS DE PUISSANCE BOÎTIERS MOULÉS DPX<sup>3</sup> 400 ET DPX<sup>3</sup> 250 - 1000 V $\sim$



PROTECTION EFFICACE ET FIABLE JUSQU'À 400 A

## DISPONIBLES EN 3 OU 4 PÔLES

La gamme de disjoncteurs magnétothermiques DPX<sup>3</sup> 400 et DPX<sup>3</sup> 250 - 1000 V $\sim$  a été conçue pour répondre à vos exigences en matière de protection d'une installation électrique jusqu'à 400 A, notamment dans le domaine des installations photovoltaïques et ferroviaires ou des tunnels. La conception robuste, la protection réglable, les différents accessoires pour le raccordement et le déclenchement à distance en ont fait le choix idéal en termes d'efficacité et de fiabilité.

### EXEMPLE DE DISJONCTEUR DE PUISSANCE DPX<sup>3</sup> 250 - 1000 V $\sim$

Marquage clair et simple en face avant du disjoncteur indiquant les principales caractéristiques, comme :

- la fréquence et le courant nominal
- la tension assignée d'emploi
- le pouvoir de coupure

Protection du neutre pour les disjoncteurs 4P  
100 % In

Réglage thermique : I<sub>r</sub> de 0,8 à 1 x I<sub>n</sub>

Plombage

Emplacements prévus pour les cloisons de séparation électro-isolantes



Bornes de raccordement pour câbles à cosse ou jeux de barres. Peuvent être équipés de bornes à cage ou d'épanouisseurs

Manette robuste  
Le DPX<sup>3</sup> 250 - 1000 V $\sim$  fait preuve d'une endurance mécanique jusqu'à 20000 manœuvres.

Bouton de test  
(déclenchement manuel)

Réglage magnétique :  
I<sub>i</sub> de 5 à 10 x I<sub>n</sub> pour I<sub>n</sub> ≥ 100 A

**DPX<sup>3</sup> 400 ET DPX<sup>3</sup> 250 - 1000 V $\sim$   
CONFORMES À LA  
NORME NF EN IEC 60947-2**

## Composition de la gamme

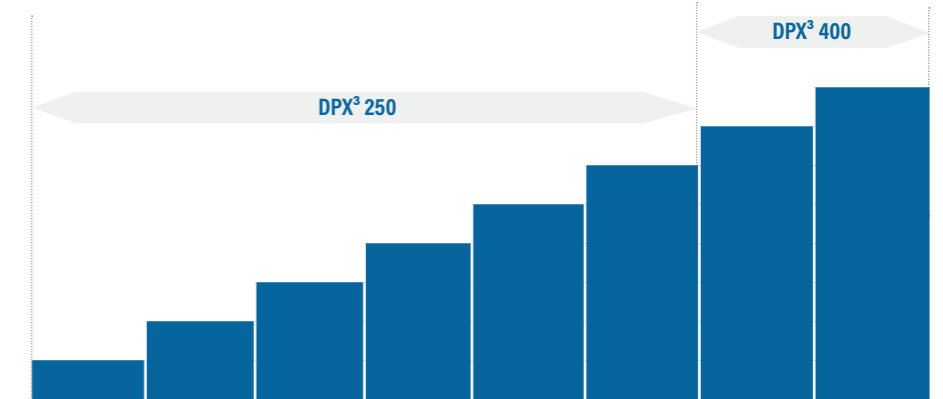

<b>Courant nominal I<sub>n</sub> (A)</b>	63 A	80 A	100 A	160 A	200 A	250 A	320 A	400 A
<b>Pouvoir de coupure (I<sub>cu</sub>) à 1000 V<math>\sim</math></b>	20 kA						25 kA	
<b>Protection réglable</b>	<b>Thermique I<sub>r</sub> (A)</b>	0,8 - 0,9 - 1 x I <sub>n</sub>						
	<b>Magnétique I<sub>i</sub> (A)</b>	Fixe : 10 x I <sub>n</sub>		Réglable : 5 - 6 - 7 - 8 - 9 - 10 x I <sub>n</sub>				
<b>Nombre de pôles</b>	3P et 4P							

## Protection magnétothermique



Les seuils de déclenchement pour la protection thermique et magnétique peuvent être réglés facilement à l'aide des molettes prévues à cet effet en face avant du disjoncteur.

## Déclassement en fonction de la température

Les disjoncteurs de puissance boîtiers moulés DPX<sup>3</sup> 400 et DPX<sup>3</sup> 250 - 1000 V $\sim$  peuvent être utilisés dans des conditions où la température ambiante se situe entre -25 °C et +70 °C, ce qui est parfaitement adapté aux installations éoliennes et solaires courantes. Ils peuvent également être installés dans des environnements industriels. Pour des températures supérieures à 40°C, veuillez consulter la fiche technique disponible sur le site [www.legrand.fr](http://www.legrand.fr) et contacter votre responsable commercial (coordonnées au dos de ce document).

# DISJONCTEURS DE PUISSANCE BOÎTIERS MOULÉS DPX<sup>3</sup> 400 ET DPX<sup>3</sup> 250 - 1000 V $\sim$

AUXILIAIRES ET ACCESSOIRES DE RACCORDEMENT FACILES À INSTALLER

## SIMPLE CLIPSAGE

Les disjoncteurs DPX<sup>3</sup> 400 et DPX<sup>3</sup> 250 - 1000 V $\sim$  peuvent être équipés très facilement d'un choix complet d'auxiliaires électriques pour assurer la coupure d'urgence, la commande automatique ou à distance et la signalisation de l'état de l'appareil. Tous les auxiliaires s'installent dans des logements prévus sous la face avant du disjoncteur. Des accessoires de raccordement viennent compléter la gamme.

### EXEMPLE DE DISJONCTEUR DE PUISSANCE DPX<sup>3</sup> 250 - 1000 V $\sim$ ÉQUIPÉ D'AUXILIAIRES

Contact d'alarme  
Contact inverseur 1 NO + 1 NF



Emplacement prévu pour un contact auxiliaire supplémentaire

Déclencheurs à minimum de tension ou à émission de courant  
Permettent le déclenchement à distance du disjoncteur

Disponibles en :  
- 24 V  $\sim/\text{=}$  et - 230 V  $\sim/\text{=}$

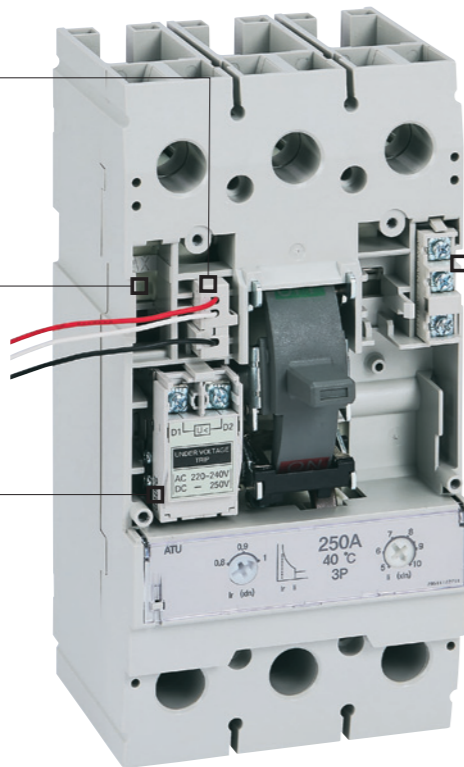

Contact auxiliaire  
Contact inverseur 1 NO + 1 NF



## Fils de raccordement

### LES DISJONCTEURS DE PUISSANCE DPX<sup>3</sup> 400 ET DPX<sup>3</sup> 250 - 1000 V $\sim$

offrent différentes options pour la sortie des fils de raccordement des auxiliaires de commande et signalisation : par le côté ou par la partie supérieure du disjoncteur.



## Accessoires de raccordement pour configurations multiples



### LES DISJONCTEURS DE PUISSANCE DPX<sup>3</sup> 400 ET DPX<sup>3</sup> 250 - 1000 V $\sim$

disposent de tous les accessoires nécessaires pour le raccordement amont et aval par câbles ou jeux de barres dans une multitude de configurations.

#### ÉPANOUSSEURS



Simplifient le raccordement des câbles.  
Existent en version 3P et 4P.

#### BORNES À CAGE



Permettent le raccordement de câbles cuivre ou aluminium de grande section.  
Existent en version 3P et 4P.

#### CACHE-BORNES

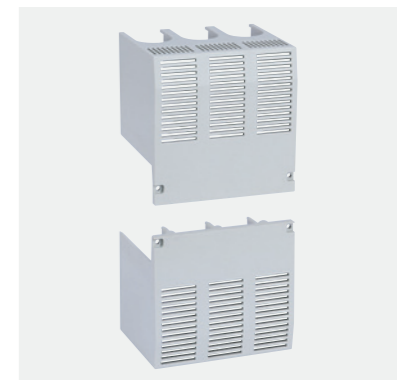

Assurent la protection IP 30 des bornes de raccordement.  
Existent en version 3P et 4P.

FONCTIONNEMENT SIMPLIFIÉ

COMMANDE DIRECTE OU À DISTANCE

Les commandes motorisées pour DPX<sup>3</sup> 400 et DPX<sup>3</sup> 250 - 1000 V $\sim$  permettent le déclenchement et le réarmement à distance des appareils pour répondre simplement aux exigences d'exploitation. Elles offrent le choix entre deux tensions d'alimentation : 24 V $\equiv$  ou 230 V $\sim$  / 220 V $\equiv$ . Une commande rotative directe sur le DPX<sup>3</sup> et une commande déportée sur porte offrent la plus grande commodité et sont cadenassables pour assurer la sécurité pendant les opérations de maintenance. La commande rotative directe sur le DPX<sup>3</sup> est également verrouillable par clé.

Commande motorisée

EXEMPLE DE DISJONCTEUR DE PUISSANCE DPX<sup>3</sup> 250 - 1000 V $\sim$  ÉQUIPÉ D'UNE COMMANDE MOTORISÉE

Les commandes motorisées s'installent très rapidement à l'aide de 4 vis, sans démonter la face avant du disjoncteur

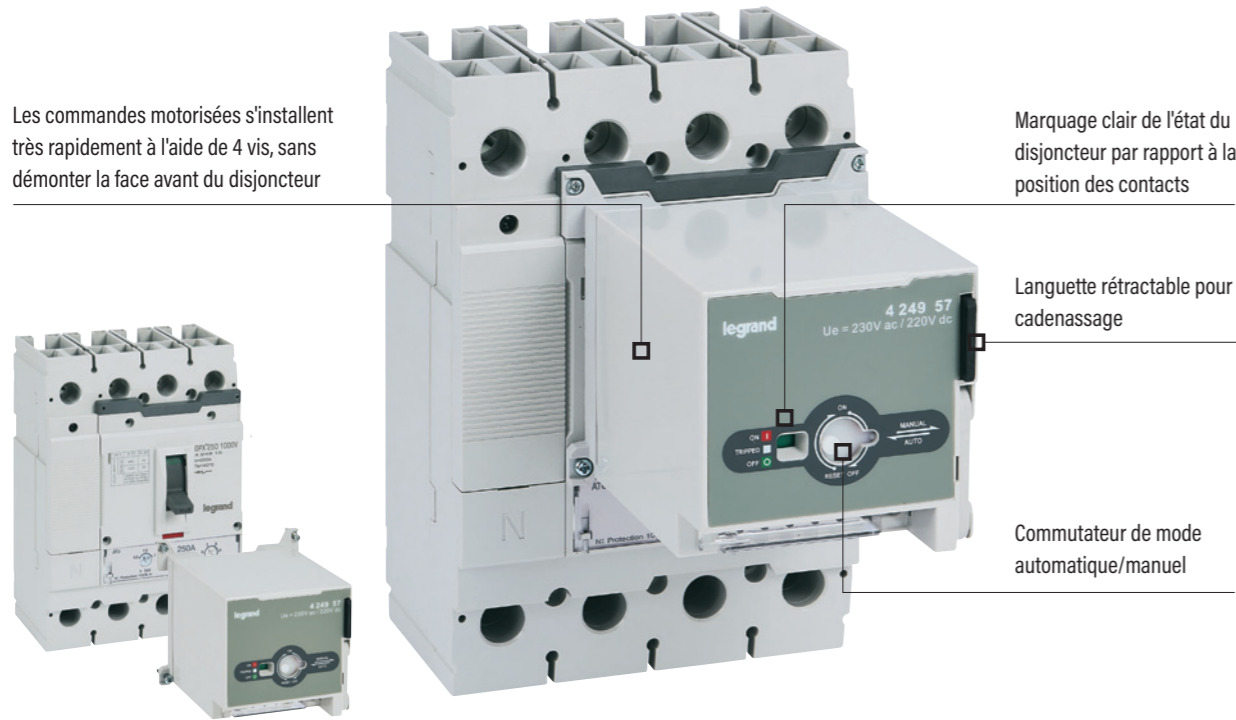

Le bornier de raccordement est facilement accessible dans la partie inférieure. Les opérations de câblage sont simplifiées grâce au schéma de câblage marqué sur le produit.



Commande rotative

EXEMPLE DE DISJONCTEUR DE PUISSANCE DPX<sup>3</sup> 250 - 1000 V $\sim$  ÉQUIPÉ D'UNE COMMANDE ROTATIVE

La commande rotative directe s'installe à l'aide de 4 vis après avoir retiré la face avant du MCCB

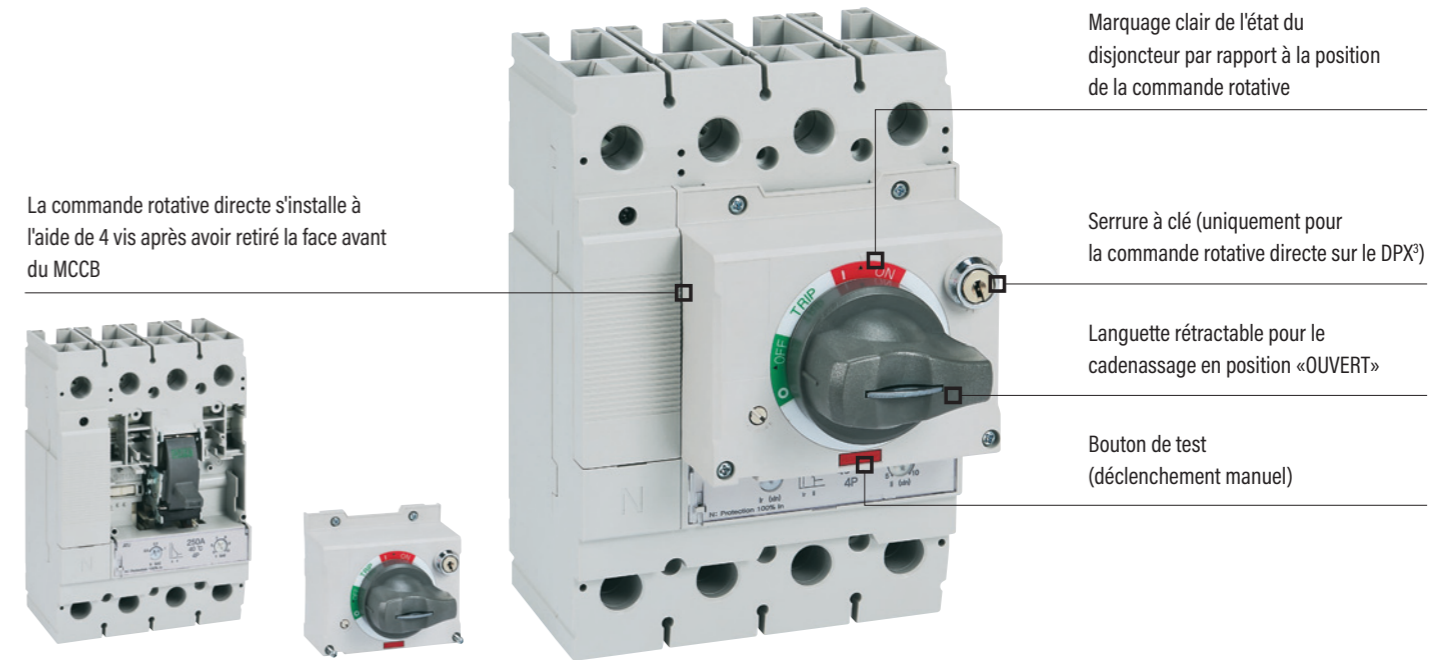

Commande rotative directe et déportée sur porte

Fournies avec tous les accessoires requis pour faciliter l'installation.

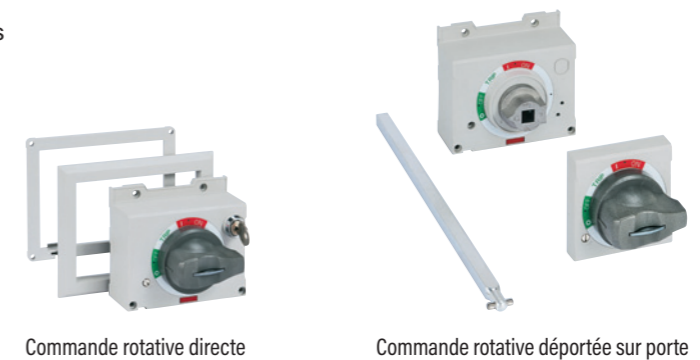

# EMS CX<sup>3</sup>, UN SYSTÈME DE MESURE ET DE CONTRÔLE ÉVOLUÉ ET MODULAIRE

SUPERVISER ET GÉRER LES CONSOMMATIONS D'ÉNERGIE

## FIABILITÉ ET CONTINUITÉ DE SERVICE

Le système de mesure et de contrôle EMS CX<sup>3</sup> permet de mesurer et surveiller les consommations et la qualité d'énergie d'un bâtiment, tout en assurant la fiabilité et la continuité du service, pour une efficacité optimale de l'installation. Il offre la possibilité de visualiser, mesurer et commander l'installation à distance et/ou en local. Grâce au procédé innovant de connexion automatique, ce système autonome et intégrable simplifie le montage et n'exige aucune modification du câblage des tableaux existants.

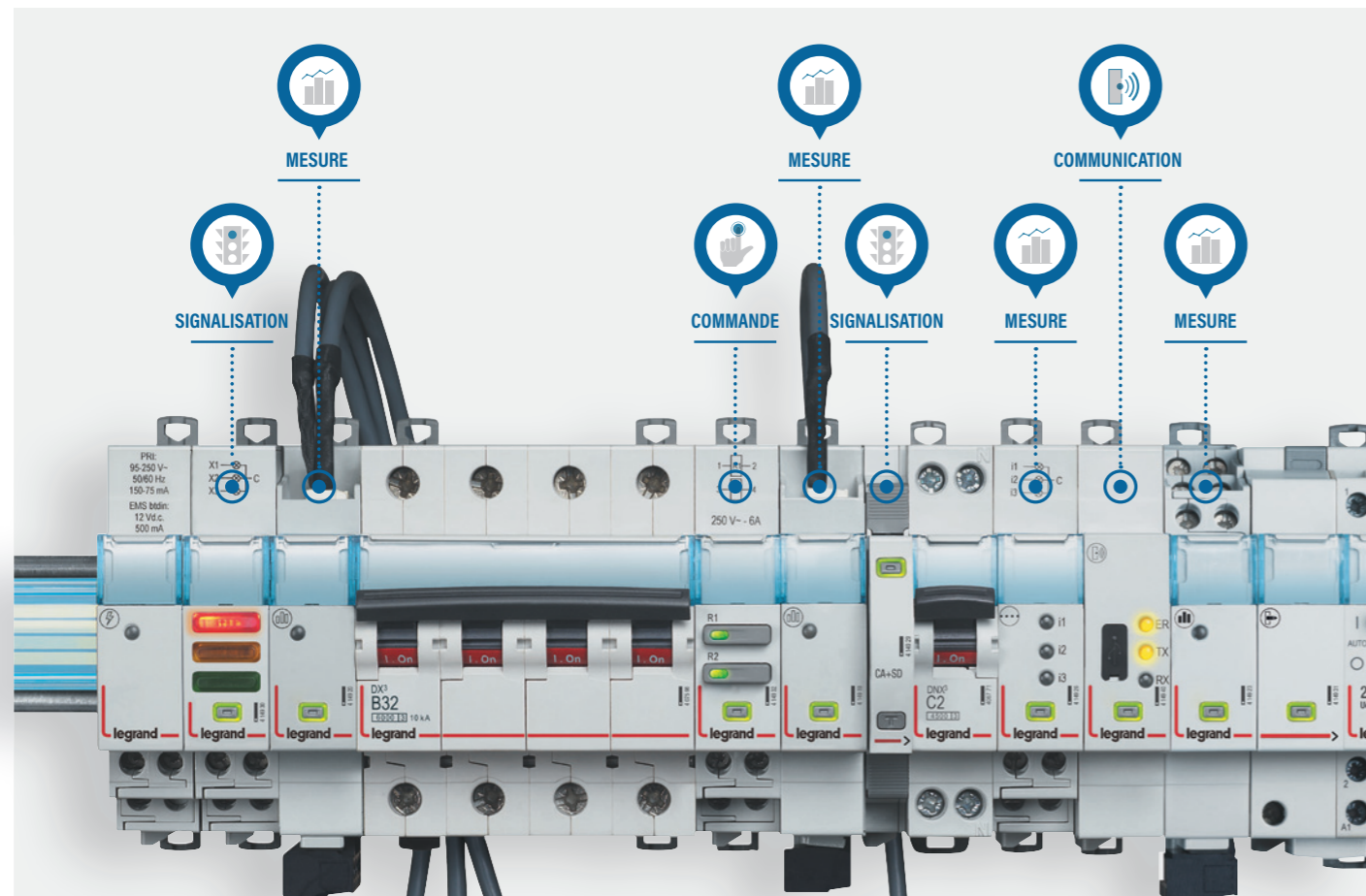

## Schéma de principe

Le système EMS CX<sup>3</sup> est composé de modules à monter sur rail DIN, reliés entre eux grâce à un bus spécifique (câble avec connecteurs de différentes longueurs), offrant ainsi une grande souplesse de configuration ou d'extension. Il nécessite a minima un module alimentation et un module interface délivrant les données au format Modbus série, et s'avère judicieux en cas de nombreux points de mesure.

Le paramétrage (adresses ou configurations de modules) est simple à réaliser grâce au logiciel de configuration EMS Configurator (à télécharger depuis les fiches produits du catalogue en ligne sur [www.legrand.fr](http://www.legrand.fr)).

Les unités de protection des DMX<sup>3</sup> 4000 et 2500 utilisent désormais le système EMS CX<sup>3</sup>, ce qui offre l'avantage d'un système unique et complet pour les disjoncteurs, les différentes mesures, et les états ou contrôle d'équipement.

L'ensemble de l'installation peut être supervisé sur le réseau intranet de l'entité (réseau IP interne) à l'aide d'un Energie Serveur Web (réf. 4 149 47/48/49), en combinant le système EMS CX<sup>3</sup> et des équipements divers.

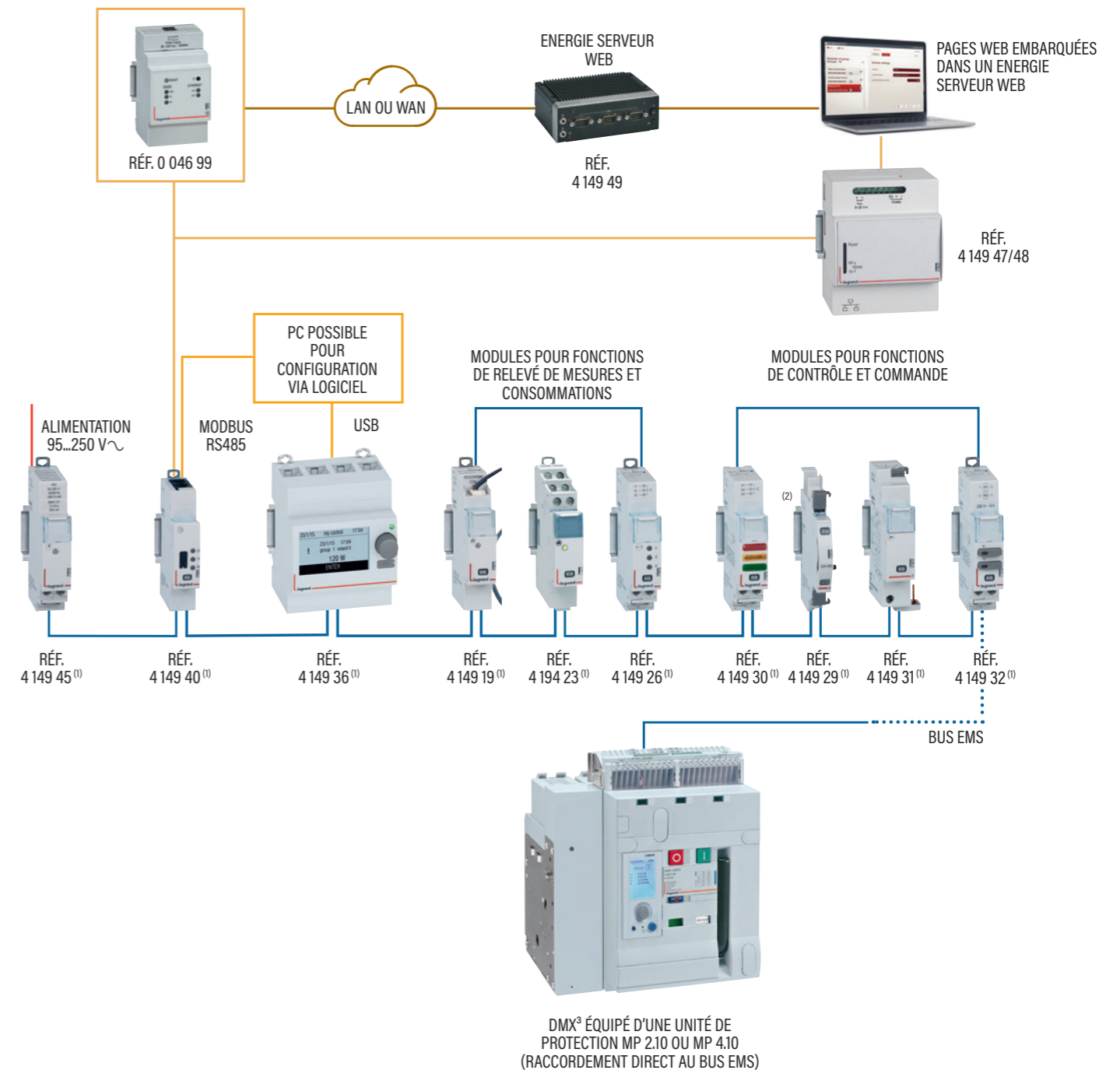

1 : voir les fiches produits du catalogue en ligne sur [www.legrand.fr](http://www.legrand.fr)

**Disjoncteurs ouverts DMX<sup>3</sup> 2500 - 800 V<sub>~</sub> - de 630 A à 2500 A**



0 285 76 0 285 99

Cotes d'encombrement p. 26 à 27  
Caractéristiques techniques p. 23

Les disjoncteurs ouverts doivent être équipés d'une unité de protection électronique (p. 23), à commander impérativement en même temps pour un assemblage usine  
Conformes à la norme NF EN IEC 60947-2  
Adaptés aux installations éoliennes, photovoltaïques ou ferroviaires

Réf.	Version fixe
	Livrés avec :
	- 1 contact signal défaut NO/NC
	- 2 contacts auxiliaires : NO/NF
	- prises arrière pour raccordement à l'horizontale
	- joint de porte
	Pouvoir de coupure I <sub>cu</sub> 36 kA (800 V <sub>~</sub> )
	In (A)
	Taille 2500
	3P 4P
0 285 09	0 285 70
0 285 19	0 285 71
0 285 29	0 285 72
0 285 39	0 285 73
0 285 49	0 285 74
0 285 59	0 285 75
0 285 69	0 285 76

Réf.	Version débrochable
	Livrés avec :
	- 1 contact signal défaut NO/NC
	- 2 contacts auxiliaires : NO/NF
	- base débrochable et kit
	- prises arrière pour raccordement à plat
	- joint de porte
	Pouvoir de coupure I <sub>cu</sub> 36 kA (800 V <sub>~</sub> )
	In (A)
	Taille 2500
	3P 4P
0 285 77	0 285 93
0 285 78	0 285 94
0 285 79	0 285 95
0 285 89	0 285 96
0 285 90	0 285 97
0 285 91	0 285 98
0 285 92	0 285 99

**Disjoncteurs ouverts DMX<sup>3</sup> 4000 - 1000 V<sub>~</sub> - de 630 A à 4000 A**



0 285 57 0 285 87

Cotes d'encombrement p. 28 à 29  
Caractéristiques techniques p. 23

Les disjoncteurs ouverts doivent être équipés d'une unité de protection électronique (p. 23), à commander impérativement en même temps pour un assemblage usine  
Conformes à la norme NF EN IEC 60947-2  
Adaptés aux installations éoliennes, photovoltaïques ou ferroviaires

Réf.	Version fixe
	Livrés avec :
	- 1 contact signal défaut NO/NC
	- 2 contacts auxiliaires : NO/NF
	- prises arrière pour raccordement à l'horizontale
	- joint de porte
	Pouvoir de coupure I <sub>cu</sub> 50 kA (1000 V <sub>~</sub> )
	In (A)
	Taille 4000
	3P 4P
0 285 40	0 285 50
0 285 41	0 285 51
0 285 42	0 285 52
0 285 43	0 285 53
0 285 44	0 285 54
0 285 45	0 285 55
0 285 46	0 285 56
0 285 47	0 285 57
0 285 48	0 285 58

Réf.	Version débrochable
	Livrés avec :
	- 1 contact signal défaut NO/NC
	- 2 contacts auxiliaires : NO/NF
	- base débrochable et kit
	- prises arrière pour raccordement à plat
	- joint de porte
	Pouvoir de coupure I <sub>cu</sub> 50 kA (1000 V <sub>~</sub> )
	In (A)
	Taille 4000
	3P 4P
0 285 60	0 285 80
0 285 61	0 285 81
0 285 62	0 285 82
0 285 63	0 285 83
0 285 64	0 285 84
0 285 65	0 285 85
0 285 66	0 285 86
0 285 67	0 285 87
0 285 68	0 285 88

**Unités de protection électroniques pour DMX<sup>3</sup> 2500 - 800 V<sub>~</sub> et DMX<sup>3</sup> 4000 - 1000 V<sub>~</sub>**



0 283 04 0 283 06 4 149 45 4 149 40

Les disjoncteurs DMX<sup>3</sup> doivent impérativement être équipés d'une unité de protection électronique (à commander en même temps pour un assemblage usine). Ces unités de protection électroniques permettent le réglage précis des paramètres de protection, tout en garantissant une sélectivité totale avec les appareils aval

**0 283 04** **Unités de protection MP2.10 avec écran LED**

Avec écran LED matrix affichant les mesures courantes et les réglages  
Réglage par curseurs  
Réglages I<sub>r</sub>, t<sub>r</sub>, I<sub>sd</sub>, t<sub>sd</sub>, I<sub>i</sub>, I<sub>g</sub> et t<sub>g</sub>  
Possibilité d'activer/désactiver les protections  
Sans fonction mesure  
Avec fonction mesure  
Mesure et affiche instantanément les valeurs maximum et moyennes des différentes valeurs électriques et l'état des protections  
Signalisation et historique des défauts

**0 283 06** **Unités de protection MP4.10 avec écran LED**

Avec écran LCD affichant les mesures courantes, les réglages et l'historique  
Équipées de batterie pour alimentation en cas de défaut ou lorsque le disjoncteur est ouvert ou non connecté  
Réglage par curseurs  
Réglages I<sub>r</sub>, t<sub>r</sub>, I<sub>sd</sub>, t<sub>sd</sub>, I<sub>i</sub>, I<sub>g</sub> et t<sub>g</sub>  
Possibilité d'activer/désactiver les protections  
Sans fonction mesure  
Avec fonction mesure  
Mesure et affiche instantanément les valeurs maximum et moyennes des différentes valeurs électriques et l'état des protections  
Signalisation et historique des défauts

**0 283 10** **Dongle Bluetooth**

Clé USB pour communication Bluetooth avec l'unité de protection du DMX<sup>3</sup>. Permet de configurer, surveiller et gérer à distance l'unité de protection DMX<sup>3</sup> via l'App. EnerUp + Project<sup>(2)</sup>  
Connexion sur le port USB en face avant de l'unité de protection

**4 149 45** **Module d'alimentation**

Alimentation 500 mA 12 V<sub>~</sub> stabilisée pour système de gestion de l'énergie EMS CX<sup>3</sup>

Nombre de modules : 1

**4 149 40** **Interface de communication**

Interface RS485/EMS CX<sup>3</sup>  
Consommation en 12 V<sub>~</sub> : 0,344 W - 28,7 mA

Nombre de modules : 1

**0 281 98** **Neutre externe**

Pour DMX<sup>3</sup> 2500 - 800 V<sub>~</sub> et DMX<sup>3</sup> 4000 - 1000 V<sub>~</sub>

1 : Nécessite une alimentation EMS CX<sup>3</sup> réf. 4 149 45 pour un fonctionnement optimal de la fonction mesure  
2 : App. EnerUp + Project pour smartphone et tablette disponible sur Apple Store et Google Play

**DMX<sup>3</sup> 2500 - 800 V<sub>~</sub> et DMX<sup>3</sup> 4000 - 1000 V<sub>~</sub> - caractéristiques techniques**

Caractéristiques techniques		
DMX <sup>3</sup> selon NF IEC 60947-3	DMX <sup>3</sup> 2500 - 800 V <sub>~</sub>	DMX <sup>3</sup> 4000 - 1000 V <sub>~</sub>
Type de déclencheur	électronique	électronique
Nombre de pôles	3P - 4P	3P - 4P
Entraxe entre les prises arrière (mm)	85	130
Courant assigné I <sub>n</sub> (A)	630, 800, 1000, 1250, 1600, 2000, 2500	630, 800, 1000, 1250, 1600, 2000, 2500, 3200, 4000
Tension assignée d'isolement U <sub>i</sub> (V)	1250	1250
Tension assignée de tenue aux chocs U <sub>mp</sub> (kV)	12	12
Tension assignée d'emploi (50/60 Hz) U <sub>e</sub> (V)	800	1000
Taille	2500	4000
Pouvoir assigné de coupure ultime en court-circuit I <sub>cu</sub> (kA)	800 V AC : 36 1000 V AC : -	65 50
Pouvoir assigné de coupure de service en court-circuit I <sub>cs</sub> (% I <sub>cu</sub> )	100 %	100 %
Pouvoir assigné de fermeture sur court-circuit I <sub>cm</sub> (kA)	800 V AC : 76 1000 V AC : -	143 105
Courant de courte durée admissible I <sub>cs</sub> (kA) for t = 1 s	800 V AC : 36 1000 V AC : -	65 50
Courant de courte durée admissible I <sub>cs</sub> (kA) for t = 3 s	800 V AC : 36 1000 V AC : -	65 50
Catégorie d'emploi	B	B
Aptitude au sectionnement	Oui	Oui
Protection du neutre pour les disjoncteurs 4P (%I <sub>n</sub> phase)	0 - 50 - 100 - 150 - 200	0 - 50 - 100 - 150 - 200
Température de fonctionnement (°C)	-25 to +70	-25 to +70
Température de stockage (°C)	-25 to +85	-25 to +85

Déclassement en fonction de l'altitude				
Disjoncteur ouvert	DMX <sup>3</sup> 2500 - 800 V <sub>~</sub>			
	2000	3000	4000	5000
Altitude (m)	2000	3000	4000	5000
Courant assigné (à 40 °C) I <sub>n</sub> (A)	I <sub>n</sub>	0,98 x I <sub>n</sub>	0,94 x I <sub>n</sub>	0,9 x I <sub>n</sub>
Tension assignée U <sub>e</sub> (V)	800	700	600	550
Tension assignée d'isolement U <sub>i</sub> (V)	1000	900	750	600
Tenue diélectrique (V)	3500	3200	2500	2000

Disjoncteur ouvert	DMX <sup>3</sup> 4000 - 1000 V <sub>~</sub>			
	2000	3000	4000	5000
Altitude (m)	2000	3000	4000	5000
Courant assigné (à 40 °C) I <sub>n</sub> (A)	I <sub>n</sub>	0,98 x I <sub>n</sub>	0,94 x I <sub>n</sub>	0,9 x I <sub>n</sub>
Tension assignée U <sub>e</sub> (V)	1000	880	750	690
Tension assignée d'isolement U <sub>i</sub> (V)	1250	1100	950	850
Tenue diélectrique (V)	3500	3200	2500	2000

Caractéristiques techniques détaillées et performances en régime de neutre IT, voir la fiche technique

## Auxiliaires et accessoires pour DMX<sup>3</sup> 2500 - 800 V $\sim$ et DMX<sup>3</sup> 4000 - 1000 V $\sim$

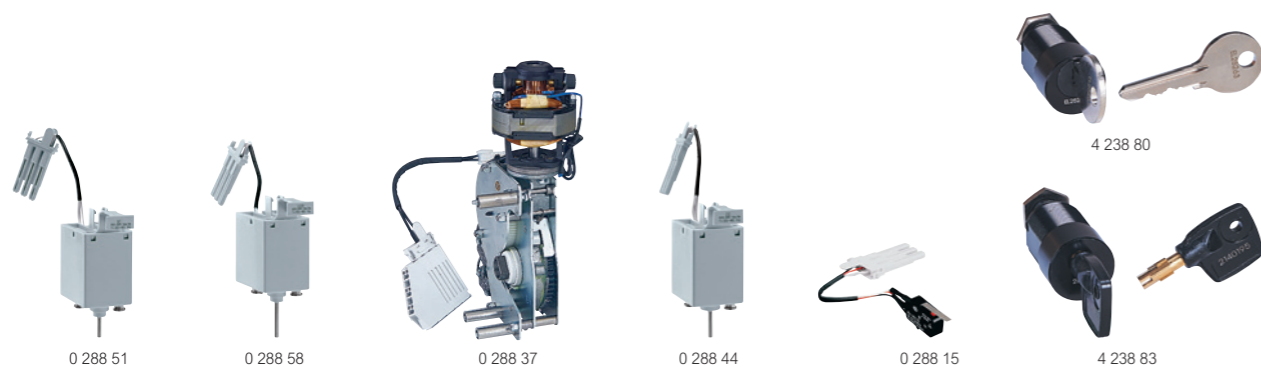

Réf.	Auxiliaires de commande et de signalisation
	<b>Déclencheurs à émission de courant</b> Lorsqu'il est alimenté, le disjoncteur se déclenche
0 288 48	24 V $\sim$ /=
0 288 49	48 V $\sim$ /=
<b>0 288 51</b>	220 - 250 V $\sim$ /=
	<b>Déclencheurs à minimum de tension</b> Lorsque la bobine n'est plus alimentée, le disjoncteur est déclenché
0 288 55	24 V $\sim$ /=
0 288 56	48 V $\sim$ /=
0 288 58	220 - 250 V $\sim$ /=
	<b>Module de retardement pour déclencheurs à minimum de tension</b> À associer aux déclencheurs à minimum de tension ci-dessus
0 288 63	230 V $\sim$ /=
	<b>Commandes motorisées</b> Pour motoriser un DMX <sup>3</sup> , il faut adjoindre à la commande motorisée, un déclencheur à émission de courant ou à minimum de tension, et une bobine de fermeture
0 288 34	24 V $\sim$ /=
0 288 35	48 V $\sim$ /=
<b>0 288 37</b>	220 - 250 V $\sim$ /=
0 288 40	480 V $\sim$ /=
	<b>Bobines de fermeture</b> Permettent la fermeture à distance du disjoncteur lorsque la commande est armée
0 288 41	24 V $\sim$ /=
0 288 42	48 V $\sim$ /=
<b>0 288 44</b>	220 - 250 V $\sim$ /=
	<b>Contact de signalisation de l'état des auxiliaires</b> Contact de signalisation pour déclencheurs à émission de courant, déclencheurs à minimum de tension et bobines de fermeture
0 288 16	
	<b>Contact de signalisation pour version débrochable</b> Contact de position embroché/test/débroché
<b>0 288 13</b>	3 contacts inverseurs par position

Réf.	Verrouillage
	<b>Barillets à clé</b> À associer aux supports pour barillets réf. 0 281 94/0 288 28
4 238 80	Barillet et clé plate avec marquage aléatoire
4 238 81	Barillet et clé plate avec marquage EL43525
4 238 82	Barillet et clé plate avec marquage EL43363
4 238 83	Barillet et clé étoile avec marquage aléatoire
	<b>Support pour barillets à clé - verrouillage en position « ouvert »</b> Pour verrouillage d'un DMX <sup>3</sup> en position « ouvert » À associer à un barillet réf. 4 238 80/81/82/83
<b>0 288 28</b>	
	<b>Support pour barillets à clé - verrouillage en position « débroché »</b> Pour verrouillage d'un DMX <sup>3</sup> en position « débroché » À associer à un barillet réf. 4 238 80/81/82/83
<b>0 281 94</b>	
	<b>Verrouillage de porte</b> Empêche l'ouverture de la porte lorsque le disjoncteur est fermé Montage à gauche ou à droite
0 288 20	
	<b>Cadenassage en position « ouvert »</b> Dispositif de cadenasage livré sans cadenas
0 288 21	Dispositif de cadenasage pour boutons
0 288 24	Dispositif de cadenasage pour volets isolants livré sans cadenas
0 288 26	
	<b>Transformation appareil version fixe en version débrochable</b>
	<b>Bases</b> Pour DMX <sup>3</sup> taille 2500
<b>0 289 02</b>	3P
<b>0 289 03</b>	4P
<b>0 289 04</b>	0 289 05
	<b>Kit de transformation</b> Pour DMX <sup>3</sup> taille 2500
<b>0 289 09</b>	0 289 10
<b>0 289 11</b>	0 289 12
	<b>Accessoires</b>
0 288 17	Bouton de blocage en position embroché/test/débroché
0 288 25	Détrompeur de calibre Empêche l'embrochage d'un disjoncteur sur une base incompatible
0 288 23	Compteur de manœuvres
0 288 14	Compte le nombre total de manœuvres de l'appareil Contact pour commande motorisée Contact de signalisation « prêt à fermer » et contact de signalisation « ressort fermé »
0 288 15	Contact de signalisation supplémentaire
0 288 79	Poignée de levage

## Accessoires de raccordement

pour DMX<sup>3</sup> 2500 - 800 V $\sim$  et DMX<sup>3</sup> 4000 - 1000 V $\sim$

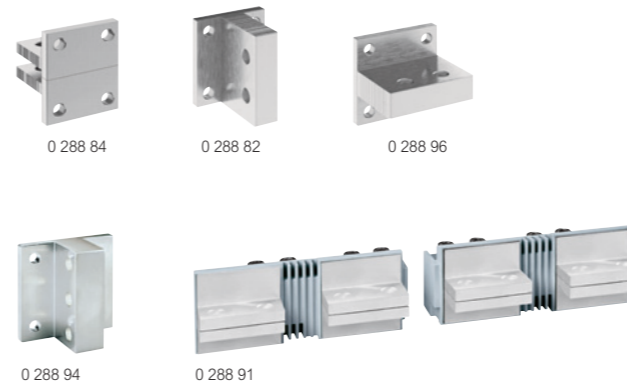

Réf.	Prises arrière
	<b>Pour DMX<sup>3</sup> taille 2500 version fixe</b> Pour raccordement à plat Se fixent sur les prises arrière horizontales du disjoncteur
0 288 84	3P
0 288 85	4P
0 288 82	0 288 83
	Pour raccordement vertical Se fixent sur les prises arrière réf. 0 288 84/85 en fonction du nombre de pôles
<b>0 288 96</b>	<b>0 288 97</b>
	<b>Pour DMX<sup>3</sup> taille 2500 version débrochable</b> Prises arrière orientables pour raccordement vertical ou horizontal Se fixent sur les plages de raccordement de la base
0 288 92	0 288 93
	<b>Pour DMX<sup>3</sup> taille 4000 version fixe</b> Prises arrière pour raccordement à plat Se fixent sur les prises arrière horizontales du disjoncteur
0 288 94	0 288 95
	<b>Pour DMX<sup>3</sup> taille 4000 version fixe ou débrochable</b> Avec DMX <sup>3</sup> version fixe : - Pour raccordement vertical - Se fixent sur les prises arrière réf. 0 288 92/93 en fonction du nombre de pôles Avec DMX <sup>3</sup> version débrochable : - Pour raccordement vertical ou horizontal - Se fixent sur les plages de raccordement de la base
	<b>Epanouisseurs pour DMX<sup>3</sup> taille 2500 version fixe</b> Se fixent sur les prises arrière horizontales du disjoncteur
0 288 86	3P
0 288 87	4P
0 288 88	0 288 89
0 288 90	0 288 91
	Pour raccordement à plat Pour raccordement vertical Pour raccordement horizontal
	<b>Cloisons de séparation</b>
0 288 98	3P
0 288 99	4P
	<b>Pour version fixe</b> Cloisons de séparation isolante pour DMX <sup>3</sup> tailles 2500 / 4000, DMX <sup>3</sup> 2500 - 800 V $\sim$ et DMX <sup>3</sup> 4000 - 1000 V $\sim$
0 288 18	0 288 19
	<b>Pour version débrochable</b> Cloisons de séparation isolante pour DMX <sup>3</sup> tailles 2500 / 4000, DMX <sup>3</sup> 2500 - 800 V $\sim$ et DMX <sup>3</sup> 4000 - 1000 V $\sim$

Cotes d'encombrement p. 26 à 29

## Equipements pour inverseur de sources

por DMX<sup>3</sup> 2500 - 800 V $\sim$  et DMX<sup>3</sup> 4000 - 1000 V $\sim$

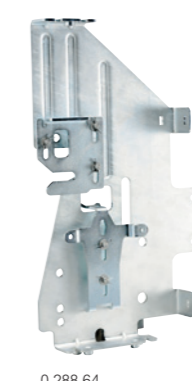

Réf.	Equipements pour inverseur de sources
	L'interverrouillage des appareils s'effectue grâce à des câbles et permet la réalisation d'inverseurs à 2 ou 3 appareils Les mécanismes d'interverrouillage se montent sur le côté droit des appareils ou des bases Câbles d'interverrouillage à commander séparément (la longueur des câbles dépend de la configuration choisie)
<b>0 288 64</b>	Pour DMX <sup>3</sup> taille 2500
<b>0 288 65</b>	Pour DMX <sup>3</sup> taille 4000
	<b>Câbles d'interverrouillage</b> Longueur :
0 289 17	1000 mm
0 289 18	1500 mm
<b>0 289 20</b>	2600 mm
0 289 21	3000 mm
0 289 22	3600 mm
0 289 23	4000 mm
0 289 24	4600 mm
0 289 25	5600 mm

DMX<sup>3</sup> 2500 - 800 V<sub>~</sub> - taille 2500

cotes d'encombrement

Version fixe - taille 2500

Cotes d'encombrement

Version 3P

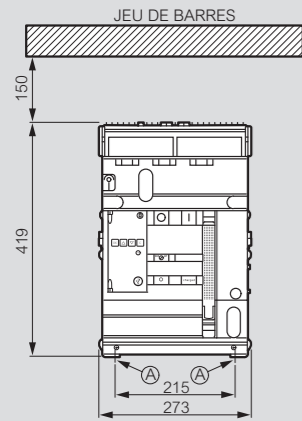

Version 4P

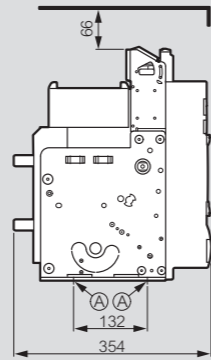
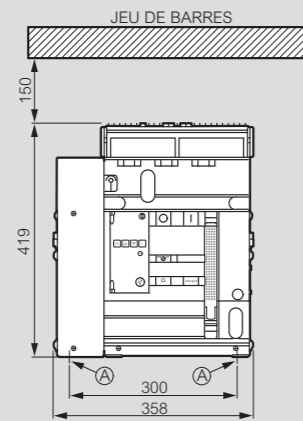

A = point de fixation sur la platine de l'armoire

Principe de raccordement

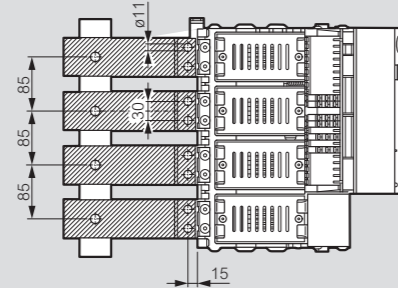
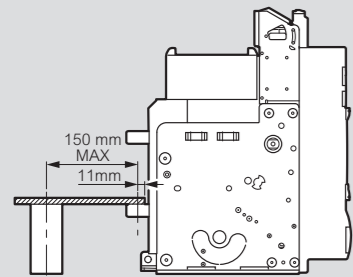

Prises arrière pour raccordement vertical  
Réf. 0 288 82/83

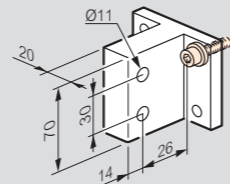

Prises arrière pour raccordement horizontal

Version 3P

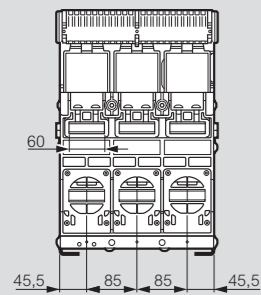

Version 4P

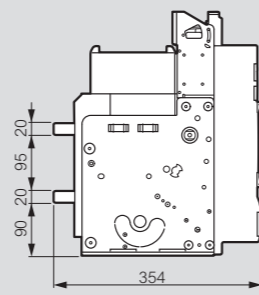
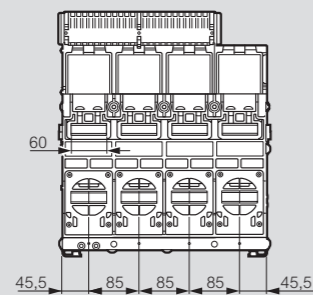

Epanouisseurs pour raccordement à plat  
Réf. 0 288 86/87

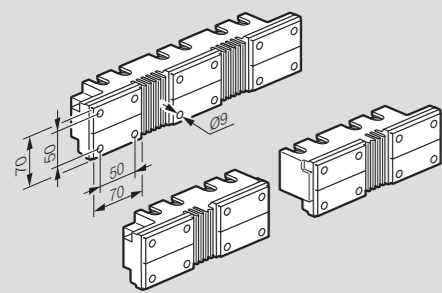

Epanouisseurs pour raccordement vertical  
Réf. 0 288 88/89

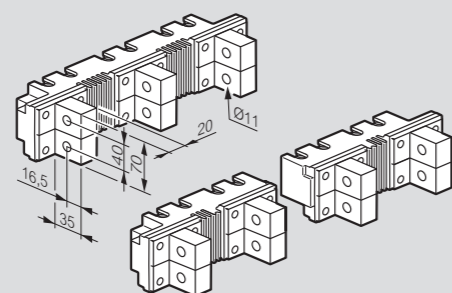

Epanouisseurs pour raccordement horizontal  
Réf. 0 288 90/91

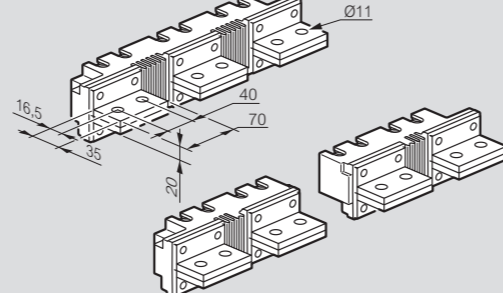

Version débrochable - taille 2500

Cotes d'encombrement

Version 3P

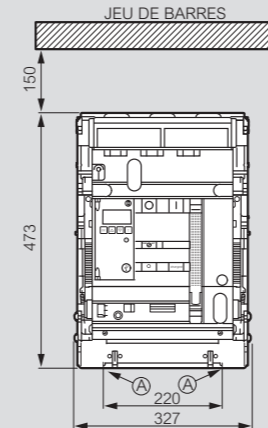

Version 4P

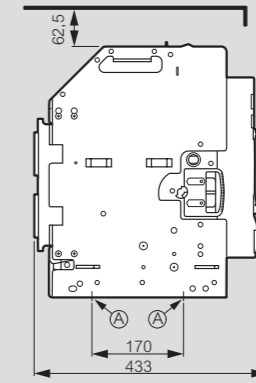
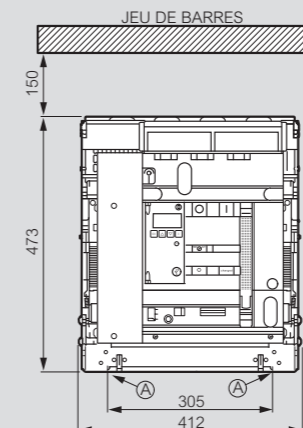

A = point de fixation sur la platine de l'armoire

Prises arrière pour raccordement à plat

Version 3P

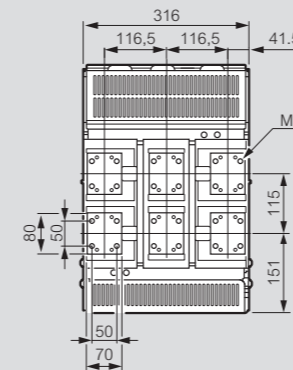

Version 4P

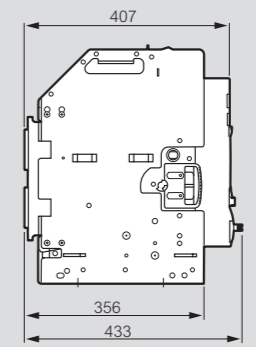
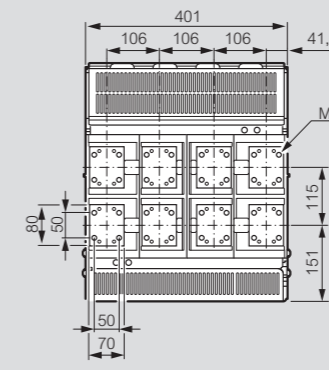

Prises arrière pour raccordement horizontal - Réf. 0 288 96/97

Version 3P

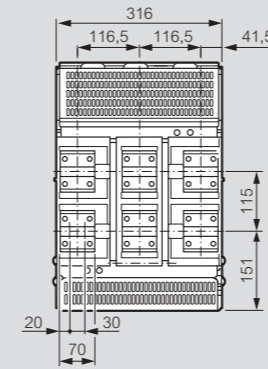

Version 4P

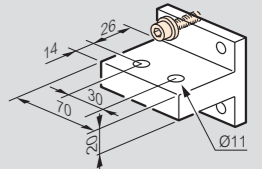
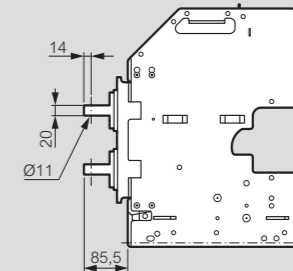
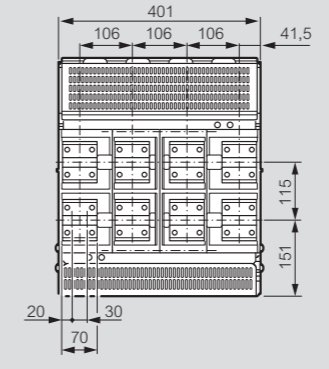

Prises arrière pour raccordement vertical - Réf. 0 288 96/97

Version 3P

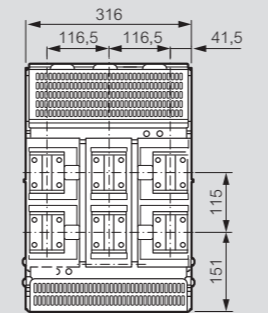

Version 4P

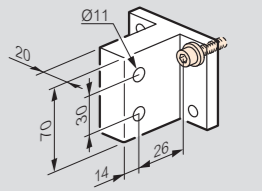
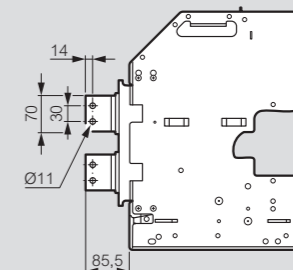
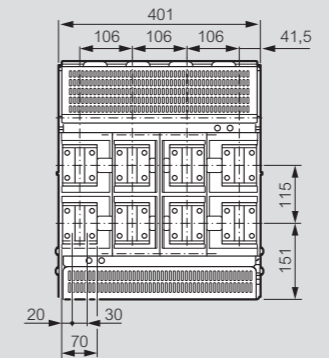

DMX<sup>3</sup> 4000 - 1000 V<sub>~</sub> - taille 4000

cotes d'encombrement

Version fixe - taille 4000

Cotes d'encombrement

Version 3P

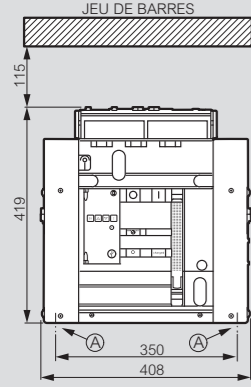

Version 4P

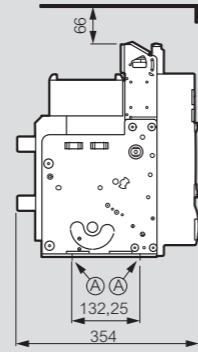
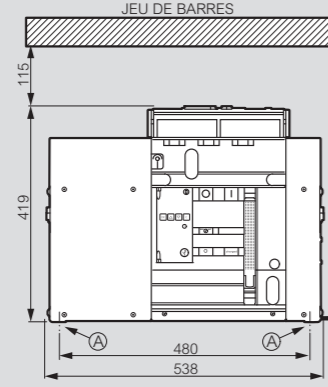

A = point de fixation sur la platine de l'armoire

Principe de raccordement

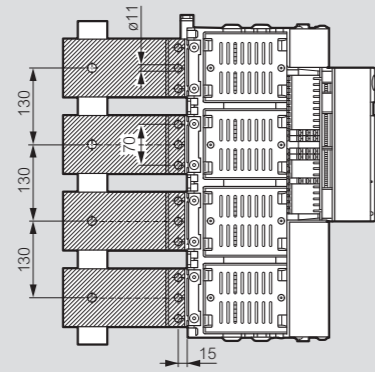
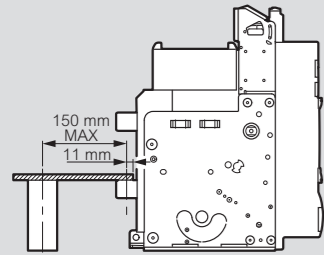

Prises arrière

Version 3P

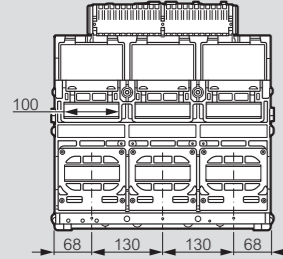

Version 4P

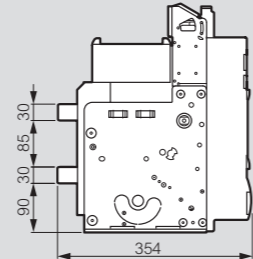
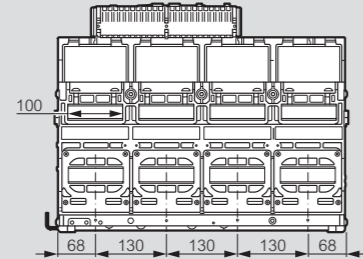

Version débrochable - taille 4000

Cotes d'encombrement

Version 3P

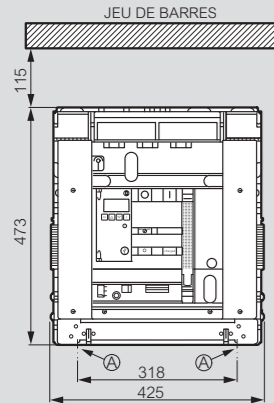

Version 4P

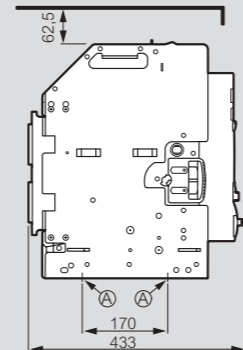
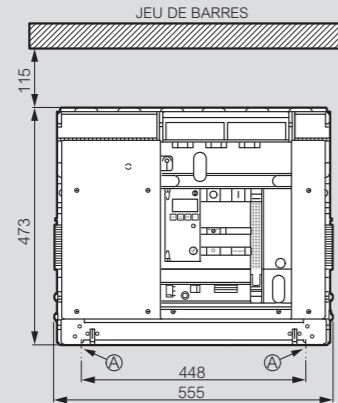

Version débrochable - taille 4000 (suite)

Prises arrière pour raccordement à plat

Version 3P

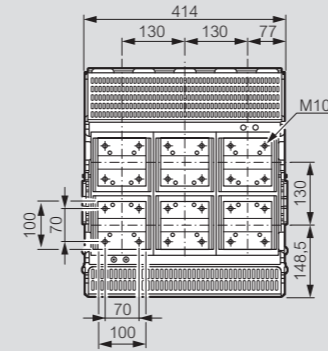

Version 4P

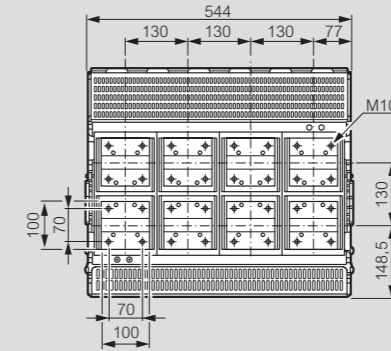

Prises arrière pour raccordement à l'horizontale - Réf. 0 288 92/93

Version 3P

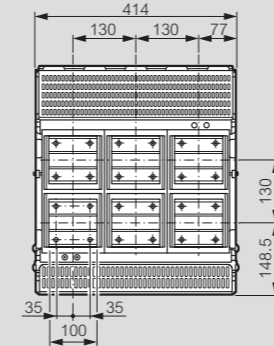

Version 4P

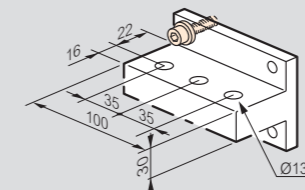
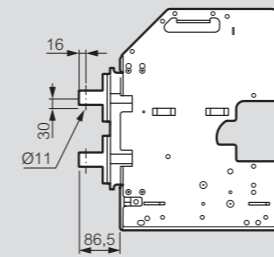
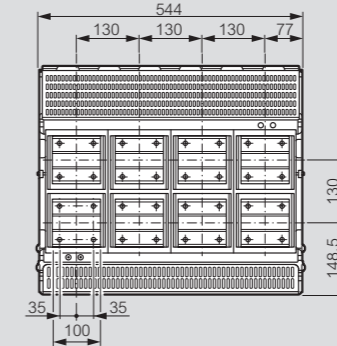

Prises arrière pour raccordement à la verticale - Réf. 0 288 92/93

Version 3P

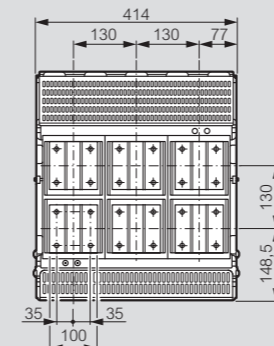

Version 4P

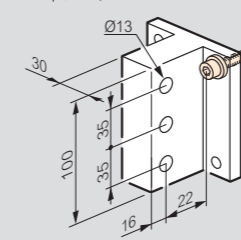
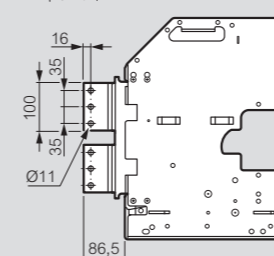
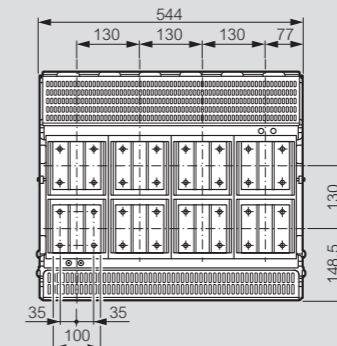

**DPX<sup>3</sup> 250 - 1000 V<sub>~</sub> - disjoncteurs**  
magnétothermiques de 63 à 250 A - fixation sur platine

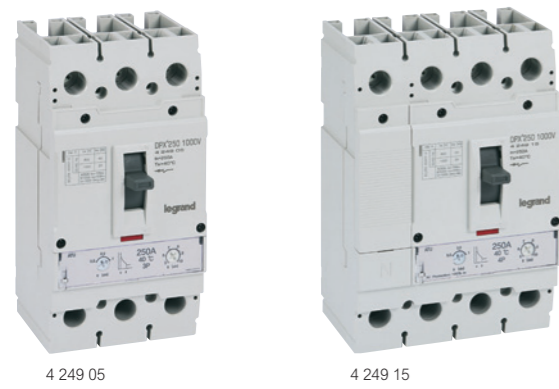

Cotes d'encombrement **p. 33**  
Caractéristiques techniques **p. 32**

Disjoncteurs de puissance, boîtiers moulés, qui assurent la coupure, la commande, le sectionnement et la protection des lignes électriques basse tension  
Adaptés aux installations éoliennes, photovoltaïques ou ferroviaires  
S'équipent avec les auxiliaires (p. 32)  
Livrés avec : visserie pour le raccordement et la fixation et cloisons de séparation  
Reçoivent les bornes à cage pour câbles Cu/Al  
Conformes à la norme NF EN IEC 60947-2 - réglage plombable.  
Se montent sur platine dans les coffrets et armoires XL<sup>3</sup> HP

Réf.		Disjoncteurs magnétothermiques - version fixe
		Thermique réglable de 0,8 à 1 x I <sub>n</sub> Magnétique :
		- fixe 10 x I <sub>n</sub> pour les calibres 63 A et 80 A
		- réglable de 5 à 10 x I <sub>n</sub> pour les calibres 100 A à 250 A
		Pouvoir de coupure I <sub>cu</sub> 20 kA (1000 V <sub>~</sub> )
		I <sub>n</sub> (A)
3P	4P	
4 249 00	4 249 10	63
4 249 01	4 249 11	80
4 249 02	4 249 12	100
4 249 03	4 249 13	160
4 249 04	4 249 14	200
4 249 05	4 249 15	250

**DPX<sup>3</sup> 250 - 1000 V<sub>~</sub>**  
accessoires



Réf. **Commandes rotatives**  
**Directes sur DPX<sup>3</sup>**  
4 249 58 Standard (coloris gris)  
**Commande déportée**  
4 249 59 Standard (coloris gris)

Réf. **Commandes motorisées**  
**Commandes motorisées frontales**  
4 249 56 Pour DPX<sup>3</sup> 250 - 1000 V<sub>~</sub> 3P / 4P  
24 V =  
4 249 57 230 V<sub>~</sub> / 220 V=

Réf. **Accessoires de raccordement**  
**Cache-bornes plombables**  
4 249 64 Lot de 2  
Pour DPX<sup>3</sup> 250 - 1000 V<sub>~</sub> 3P  
4 249 65 Pour DPX<sup>3</sup> 250 - 1000 V<sub>~</sub> 4P  
**Bornes à cage**  
Pour câbles souples ou rigides Cu/Al  
Cu : 120 - 150 mm<sup>2</sup>  
Al : 150 mm<sup>2</sup> max.  
4 249 61 Jeu de 3 bornes pour DPX<sup>3</sup> 250 - 1000 V<sub>~</sub> 3P  
4 249 66 Jeu de 4 bornes pour DPX<sup>3</sup> 250 - 1000 V<sub>~</sub> 4P  
**Épanouisseurs**  
Amont pour barres ou cosses  
4 249 62 Jeu de 3 épanouisseurs pour DPX<sup>3</sup> 250 - 1000 V<sub>~</sub> 3P  
4 249 63 Jeu de 4 épanouisseurs pour DPX<sup>3</sup> 250 - 1000 V<sub>~</sub> 4P

**DPX<sup>3</sup> 400 - 1000 V<sub>~</sub> - disjoncteurs**  
magnétothermiques de 320 à 400 A - fixation sur platine

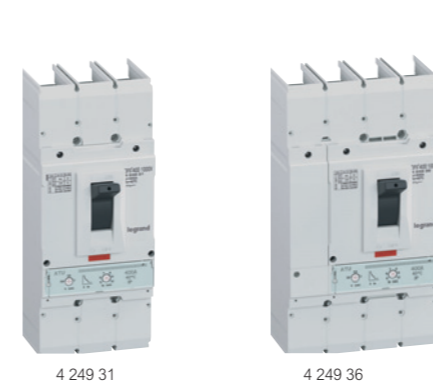

Cotes d'encombrement **p. 34**  
Caractéristiques techniques **p. 32**

Disjoncteurs de puissance, boîtiers moulés, qui assurent la coupure, la commande, le sectionnement et la protection des lignes électriques basse tension  
Adaptés aux installations éoliennes, photovoltaïques ou ferroviaires  
S'équipent avec les auxiliaires (p. 32)  
Livrés avec : visserie pour le raccordement et la fixation et cloisons de séparation  
Reçoivent les bornes à cage pour câbles Cu/Al  
Conformes à la norme NF EN IEC 60947-2 - réglage plombable.  
Se montent sur platine dans les coffrets et armoires XL<sup>3</sup> HP

Réf.		Disjoncteurs magnétothermiques - version fixe
		Thermique réglable de 0,8 à 1 x I <sub>n</sub> Magnétique réglable de 5 à 10 x I <sub>n</sub> Pouvoir de coupure I <sub>cu</sub> 25 kA (1000 V <sub>~</sub> )
		I <sub>n</sub> (A)
3P	4P	
4 249 30	4 249 35	320
4 249 31	4 249 36	400

**DPX<sup>3</sup> 400 - 1000 V<sub>~</sub>**  
accessoires



Réf. **Commandes rotatives**  
**Directes sur DPX<sup>3</sup>**  
4 249 72 Standard (coloris gris)  
**Commande déportée**  
4 249 73 Standard (coloris gris)

Réf. **Commandes motorisées**  
**Commandes motorisées frontales**  
4 249 70 Pour DPX<sup>3</sup> 250 - 1000 V<sub>~</sub> 3P / 4P  
24 V =  
4 249 71 230 V<sub>~</sub> / 220 V=

Réf. **Accessoires de raccordement**  
**Cache-bornes plombables**  
4 249 78 Lot de 2  
Pour DPX<sup>3</sup> 400 - 1000 V<sub>~</sub> 3P  
4 249 79 Pour DPX<sup>3</sup> 400 - 1000 V<sub>~</sub> 4P  
**Bornes à cage**  
Pour câbles souples ou rigides Cu/Al  
Cu: câble souple 240 mm<sup>2</sup> - câble rigide 300 mm<sup>2</sup>  
Al: 300 mm<sup>2</sup> max.  
4 249 74 Jeu de 3 bornes pour DPX<sup>3</sup> 400 - 1000 V<sub>~</sub> 3P  
4 249 75 Jeu de 4 bornes pour DPX<sup>3</sup> 400 - 1000 V<sub>~</sub> 4P  
**Épanouisseurs**  
Amont pour barres ou cosses  
4 249 76 Jeu de 3 épanouisseurs pour DPX<sup>3</sup> 400 - 1000 V<sub>~</sub> 3P  
4 249 77 Jeu de 4 épanouisseurs pour DPX<sup>3</sup> 400 - 1000 V<sub>~</sub> 4P

## DPX<sup>3</sup> 250 et DPX<sup>3</sup> 400 - 1000 V $\sim$

auxiliaires de commande et signalisation

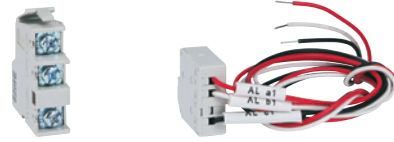

4 249 50

4 249 51



4 249 53

4 249 55

Réf. **Contact auxiliaire**

**4 249 50** Contact auxiliaire

**4 249 51** **Contact d'alarme**

Contact d'alarme

**Déclencheurs à émission de courant**

Assurent le déclenchement à distance de disjoncteurs DPX<sup>3</sup> 250 / 400 - 1000 V $\sim$

**4 249 52** 24 V $\sim$  / =

**4 249 53** 230 V $\sim$  / =

**Déclencheurs à minimum de tension**

Assurent le déclenchement à distance de disjoncteurs DPX<sup>3</sup> 250 / 400 - 1000 V $\sim$

**4 249 54** 24 V $\sim$  / =

**4 249 55** 230 V $\sim$  / =

## DPX<sup>3</sup> 250 et DPX<sup>3</sup> 400 - 1000 V $\sim$

caractéristiques techniques

### Caractéristiques techniques

Disjoncteurs de puissance	DPX <sup>3</sup> 250 - 1000 V $\sim$	DPX <sup>3</sup> 400 - 1000 V $\sim$	
Courant nominal I <sub>n</sub> (A)	63, 80, 100, 160, 200, 250	320, 400	
Nombre de pôles	3P - 4P	3P - 4P	
Tension assignée d'isolement U <sub>i</sub> (Vac)	1000	1000	
Tension nominale U <sub>n</sub> (Vac)	1000	1000	
Tension assignée de tenue aux chocs U <sub>imp</sub> (kV)	8	8	
Fréquence nominale (Hz)	50-60	50-60	
Pouvoir assigné de coupure ultime en court-circuit I <sub>cu</sub> (kA)	800 V $\sim$	40	50
	1000 V $\sim$	20	25
Pouvoir assigné de coupure de service en court-circuit I <sub>cs</sub> (% I <sub>cu</sub> )	800 V $\sim$	75	50
	1000 V $\sim$	50	50
Pouvoir assigné de fermeture sur court-circuit I <sub>cm</sub> (kA)	800 V $\sim$	84	105
	1000 V $\sim$	40	53
Température ambiante de référence (°C)	40	40	
Température de fonctionnement (°C)	-25 à 70	-25 à 70	
Endurance mécanique (cycles)	20000	20000	
Endurance électrique sous I <sub>n</sub> (cycles)	1000	1000	
Catégorie d'emploi	A	A	
Aptitude au sectionnement	Oui	Oui	
Type de déclencheur	magnétothermique	magnétothermique	
Seuil de déclenchement thermique I <sub>t</sub> (A)	0,8 à 1 x I <sub>n</sub>	0,8 à 1 x I <sub>n</sub>	
Ajustement magnétique I <sub>Δ</sub> (A)	10 x I <sub>n</sub> pour I <sub>n</sub> = 63 et 80 A 5 to 10 x I <sub>n</sub> pour I <sub>n</sub> = 100 à 250 A	5 à 10 x I <sub>n</sub>	
Protection du neutre pour la version 4P (% I <sub>cu</sub> )	100 %	100 %	

### Déclassement en fonction de la température

I <sub>n</sub> (A)	Intensité maximale admissible en fonction de la température ambiante (A)									
	-20 °C	-10 °C	0 °C	10 °C	20 °C	30 °C	40 °C	50 °C	60 °C	70 °C
63	90	86	81	77	72	68	63	60	57	54
80	114	109	103	98	92	86	80	76	72	68
100	143	136	129	122	115	108	100	95	90	85
160	229	218	206	195	184	173	160	152	144	136
200	286	272	258	244	230	216	200	190	180	170
250	358	340	322	305	287	270	250	238	225	213
320	458	435	413	390	367	346	320	304	288	272
400	572	544	516	488	459	432	400	380	360	340

Caractéristiques techniques détaillées et performances en régime de neutre IT, voir la fiche technique

## DPX<sup>3</sup> 250 - 1000 V $\sim$

cotes d'encombrement

### Cotes d'encombrement

Version fixe

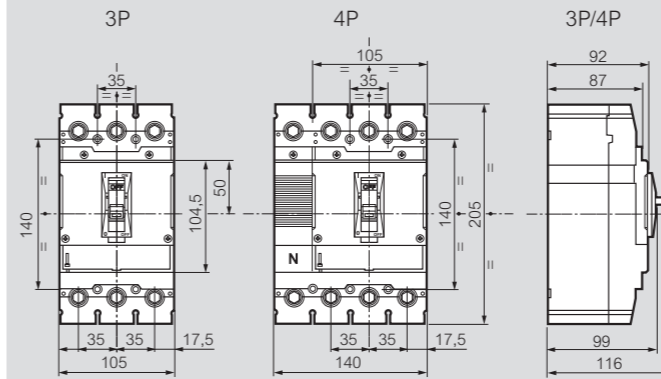

Cotes d'encombrement avec cloisons de séparation

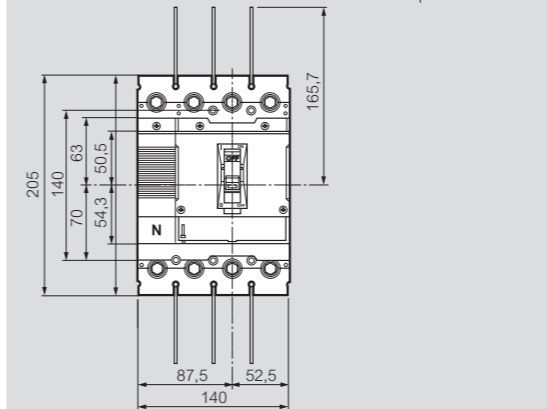
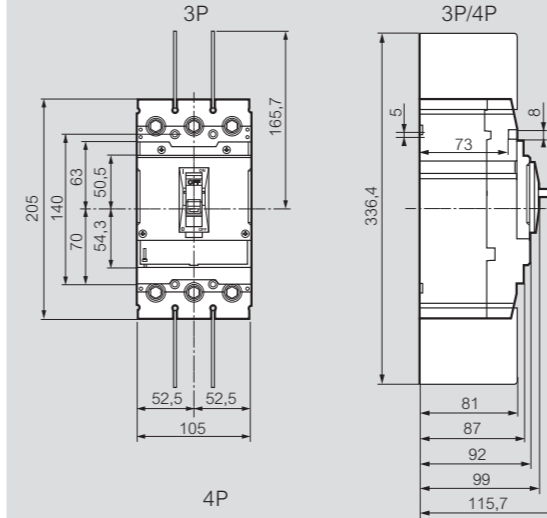

Epanouisseurs réf. 4 249 62/63

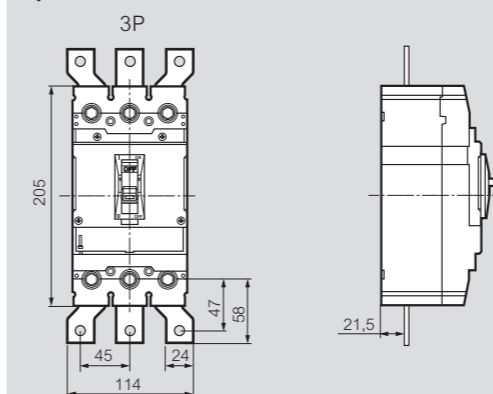

Fixation

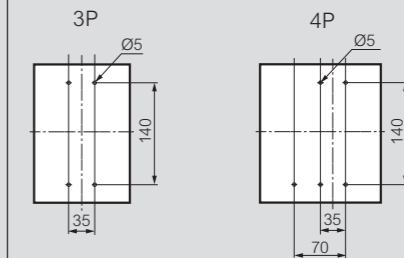

Découpe du plastron

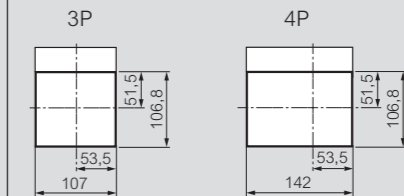

Commande rotative directe sur DPX<sup>3</sup> réf. 4 249 58

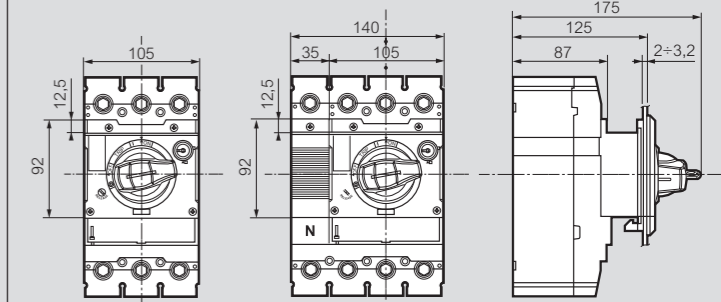

Commande rotative déportée réf. 4 249 59

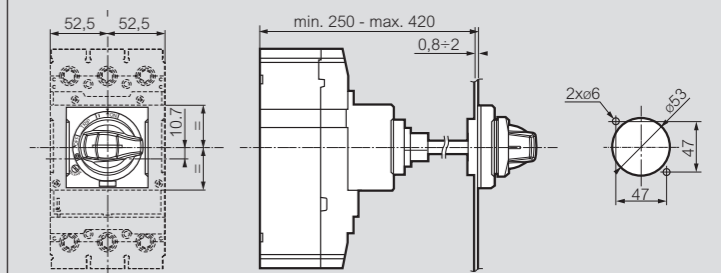

Commandes motorisées réf. 4 249 56/57

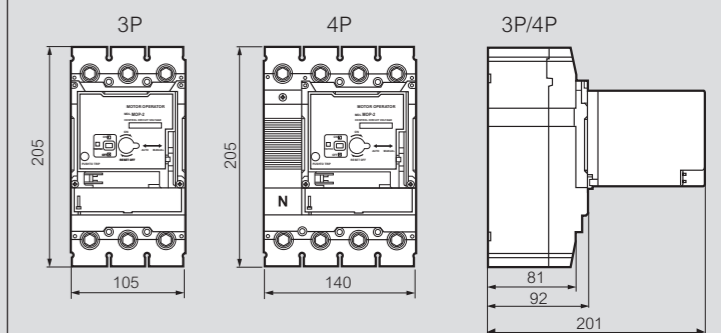

Caractéristiques techniques détaillées voir la fiche technique

**Cotes d'encombrement**

**Version fixe**

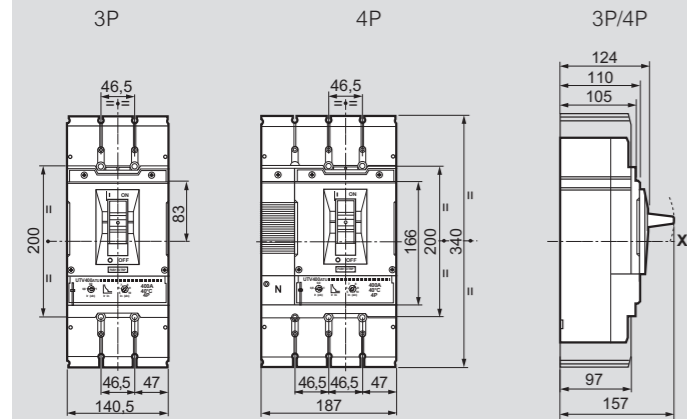

**Cotes d'encombrement avec épanouisseurs réf. 4 249 76/77 et cloisons de séparation**

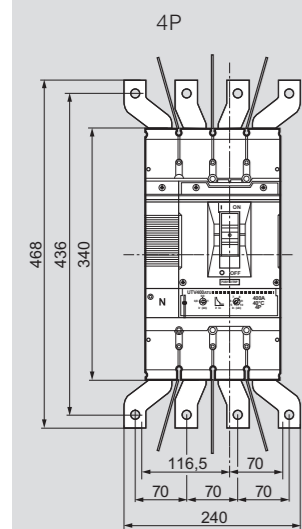
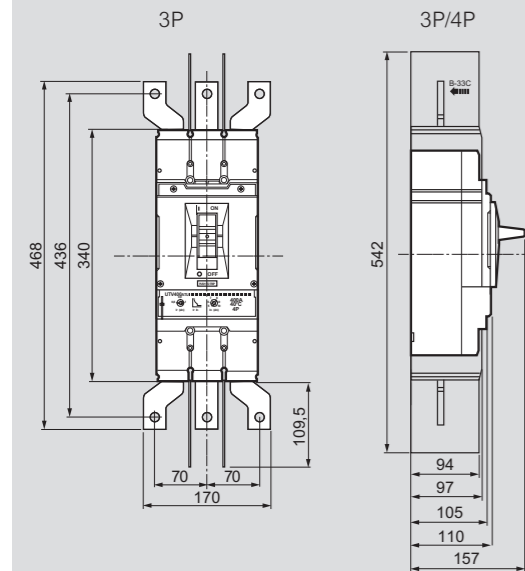

**Fixation**

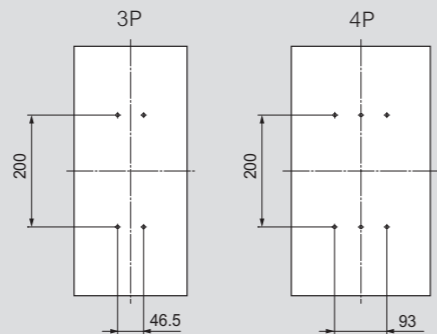

**Découpe du plastron**

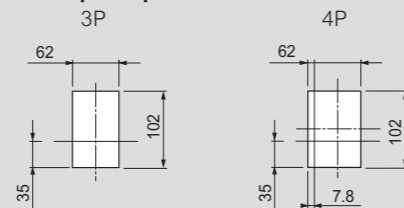

**Commande rotative directe sur DPX<sup>3</sup> Réf. 4 249 72**

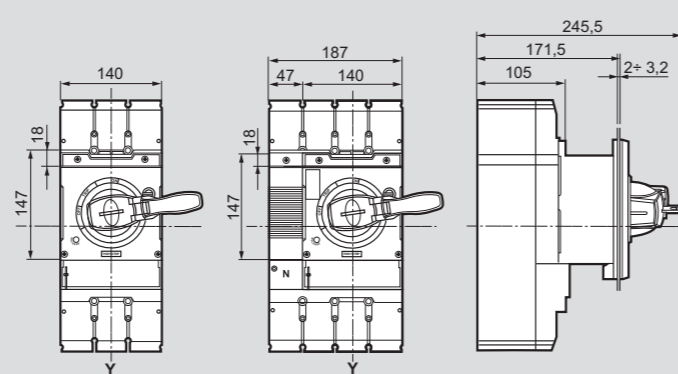

**Commande rotative déportée réf. 4 249 73**

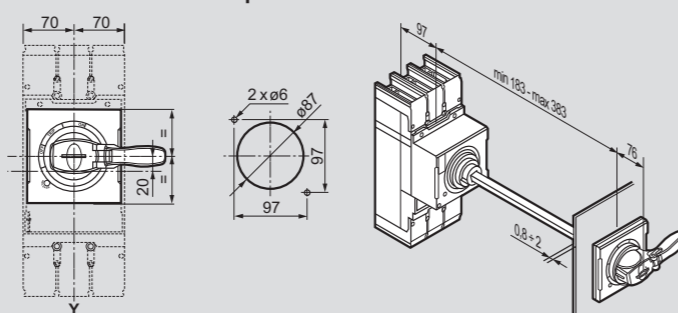

**Commandes motorisées réf. 4 249 70/71**

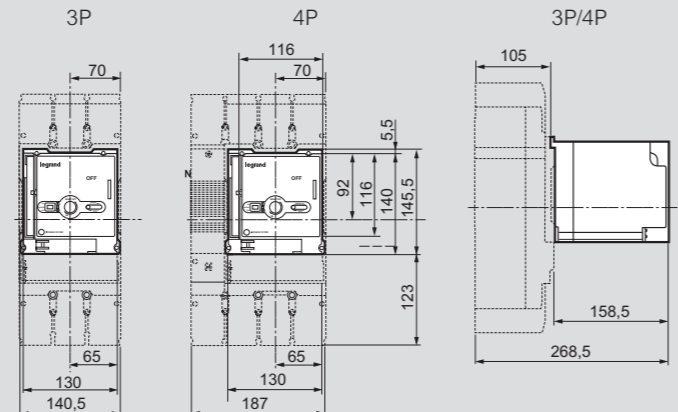

6 058 50

6 058 52



6 052 30

6 058 80

**Caractéristiques techniques p. 36**  
**Cotes d'encombrement p. 36**

**Réf. SPX<sup>3</sup>-V porte-fusibles verticaux**

Conformes à la norme NF EN IEC 60947-3  
 - permettent la coupure en charge  
 - Protection contre les contacts accidentels  
 - capot transparent permettant de vérifier l'état des cartouches fusibles  
 - mesure de la tension possible grâce aux découpes prévues en face avant  
 - capot plombable  
 - coupure simultanée sur les 4 pôles, endurance mécanique 1600 manoeuvres  
 - position du capot indiquée par contact auxiliaire (à commander séparément)  
 - raccordement à vis pour cosse  
 - accessoires de raccordement interchangeables  
 2 types de raccordement possibles :  
 - platine/cosse (SPX<sup>3</sup>-V taille 00 à taille 3)  
 - bornes de raccordement prismatiques (accessoire SPX<sup>3</sup>-V taille 1 à taille 3)  
 Installation verticale  
 À fixer sur support de jeu de barres 185 mm : 5 ou 10 mm : raccordement par le haut ou par le bas  
 À équiper de cartouches à couteaux (à commander séparément)

Réf.	Tension (Ue)/Courant assigné d'emploi (In)	Taille fusible	Bornes de raccordement
6 058 50	690 V/160 A 800 V/63 A	00	M8 pour cosse
6 058 51	500 V/250 A 690 V/250 A 800 V/160 A	1	M12 pour cosse
6 058 52	500 V/400 A 690 V/400 A	2	M12 pour cosse
6 058 53	500 V/630 A 690 V/500 A 800 V/315 A	3	M12 pour cosse

**Réf. Bornes à cage**

**Pour câbles en cuivre ou aluminium**  
 Pour câbles multifilaires en cuivre, flexibles ou rigides et câbles en aluminium

Section (mm <sup>2</sup> )	SPX <sup>3</sup> -V
10-95	160
70-240	250/400/630
120-300	250/400/630

**Réf. Caches bornes**

**6 058 68** Pour SPX<sup>3</sup>-V taille 160  
 Se fixe en-dessous des porte-fusibles verticaux SPX<sup>3</sup>-V  
**6 058 69** Pour SPX<sup>3</sup>-V tailles 250, 400 et 630  
 Se fixe au-dessus ou en-dessous des portes-fusibles verticaux SPX<sup>3</sup>-V

**Réf. Contact de signalisation**

Pour indiquer la position du capot

Contact inverseur	Taille fusible	SPX <sup>3</sup> -V
<b>6 052 30</b> 5 A 250 V <sub>~</sub>	000, 00,	Tous
4 A 30 V <sub>=</sub>	1, 2, 3	

**Réf. Support pour jeu de barre entraxe 185 mm**

Support pour jeu de barres universel de 185 mm pour jeux de barres plates perforées et non perforées 30, 40, 60, 80, 100, 120 x 10 mm

Réf.	Taille fusible
<b>6 058 80</b>	00, 1, 2, 3

**Réf. Adaptateur pour DPX<sup>3</sup> 1600**

Pour le raccordement d'un disjoncteur de puissance boîtier moulé DPX<sup>3</sup> 1600 au jeu de barres  
 Connexion à vis sur barres perforées  
 Raccordement du disjoncteur  
 Sur les bornes amont (en haut du disjoncteur)

**Réf. Transformateurs de courant**

Classe de précision 1, courant nominal secondaire 5 A

Réf.	Courant nominal (A)	SPX <sup>3</sup> -V
<b>6 058 70</b>	80	160
<b>6 058 71</b>	150	160
<b>6 058 73</b>	150	250, 400, 630
<b>6 058 74</b>	200	250, 400, 630
<b>6 058 75</b>	250	250, 400, 630
<b>6 058 76</b>	400	250, 400, 630
<b>6 058 77</b>	600	250, 400, 630

# SPX<sup>3</sup>-V porte-fusibles verticaux

pour fusibles à couteaux type NH, fixation sur jeux de barres 185 mm

## Caractéristiques techniques

Type	SPX <sup>3</sup> -V 00 185 mm	SPX <sup>3</sup> -V 1 185 mm	SPX <sup>3</sup> -V 2 185 mm	SPX <sup>3</sup> -V 3 185 mm
Taille fusible	00	1	2	3
Courant nominal In	160 A	250 A	400 A	630 A
Fréquence nominale	AC (50-60 Hz)	AC (50-60 Hz)	AC (50-60 Hz)	AC (50-60 Hz)
Tension nominale Un	800 V~	800 V~	690 V~	800 V~
Tension assignée d'emploi Ue	1000 V	1000 V	1000 V	1000 V
Tension nominale de tenue au choc Uimp	8 kV	12 kV	8 kV	12 kV
Catégorie d'emploi NF EN IEC 60947-3	400 V	AC-23 B	AC-23 B	AC-23 B
	500 V	AC-22 B	AC-22 B	AC-22 B
	690 V	AC-21 B (125 A)	AC-22B & AC-21 B	AC-22B & AC-21 B
	800 V	AC-22 B (63A)	AC-22 B (160 A)	AC-20 B <sup>(1)</sup> (315 A)

1 : Courant nominal en fonction des fusibles disponibles, en prenant en compte la puissance dissipée maximale autorisée de 34 W. Ne pas commuter sous charge

## Puissance dissipée par le porte-fusible (sans fusible)

Réf.	Type	Ue / Ie	I (A)	P (W)
6 058 50	SPX <sup>3</sup> -V Taille 00	400 V / AC 23 B / 160 A	160	28
		800 V / AC 22 B / 63 A	63	4
6 058 51	SPX <sup>3</sup> -V Taille 1	400 V / AC 23 B / 250 A	250	24
		800 V / AC 22 B / 160 A	160	10
6 058 52	SPX <sup>3</sup> -V Taille 2	400 V / AC 23 B / 400 A	400	60
6 058 53	SPX <sup>3</sup> -V Taille 3	400 V / AC 23 B / 630 A	630	118
		800 V / AC 22 B / 315 A	315	30

## Courant de court-circuit conditionné avec fusibles

Réf.	Type	Ue / Ie	Courant de court-circuit conditionné avec fusibles <sup>(2)</sup>
6 058 50	SPX <sup>3</sup> -V Taille 00	690 V / 160 A	100 kA
		800 V / 63 A	30 kA
6 058 51	SPX <sup>3</sup> -V Taille 1	500 V / 250 A	120 kA
		690 V / 250 A	100 kA
		800 V / 160 A	50 kA
6 058 52	SPX <sup>3</sup> -V Taille 2	500 V / 400 A	120 kA
		690 V / 400 A	100 kA
6 058 53	SPX <sup>3</sup> -V Taille 3	500 V / 630 A	100 kA
		690 V / 500 A	80 kA
		800 V / 315 A	50 kA

2 : approuvé avec des fusibles de classe de fonctionnement gG

## Raccordements

Taille	Bornes à vis	Avec bornes à cages	
		Cu	Al <sup>(3)</sup>
00	M8 70 mm <sup>2</sup> Couple de serrage 8 - 10 Nm	Cu (avec borne cage Réf. 6 058 65) re : 1 x 10 mm <sup>2</sup> rm : 1 x 16 - 95 mm <sup>2</sup> sm : 1 x 35 - 95 mm <sup>2</sup> f : 1 x 10 - 95 mm <sup>2</sup> f+AE : 1 x 10 - 70 mm <sup>2</sup> Couple de serrage 3 - 4 Nm	Non autorisé
1 2 3	M12 2 x 185 mm <sup>2</sup> - 240 mm <sup>2</sup> Couple de serrage 30 Nm	Cu (avec borne cage Réf. 6 058 66) sm : 1 x 70 - 240 mm <sup>2</sup> se : 1 x 95 - 240 mm <sup>2</sup> rm : 1 x 70 - 185 mm <sup>2</sup> Couple de serrage 20 - 25 Nm	Al (avec borne cage réf. 6 058 66) se : 1 x 95 - 240 mm <sup>2</sup> Couple de serrage 20 - 25 Nm
		Cu (avec borne cage Réf. 6 058 67) sm : 1 x 150 - 300 mm <sup>2</sup> se : 1 x 185 - 300 mm <sup>2</sup> rm : 1 x 120 - 300 mm <sup>2</sup> Couple de serrage 25-30 Nm	Al (avec borne cage réf. 6 058 67) sm : 1 x 150 - 300 mm <sup>2</sup> Couple de serrage 25-30 Nm

3 : Raccordement Al autorisé jusqu'à une température maximale de 80°C

Type de câble :  
sm : conducteurs sectoriels ronds multifilaires / se : conducteurs sectoriels ronds unifilaires  
rm : conducteurs ronds multifilaires / re : conducteurs ronds unifilaires / f : flexible  
AE : avec embouts

## Cotes d'encombrement (mm)

SPX<sup>3</sup>-V 00 Réf. 6 058 50

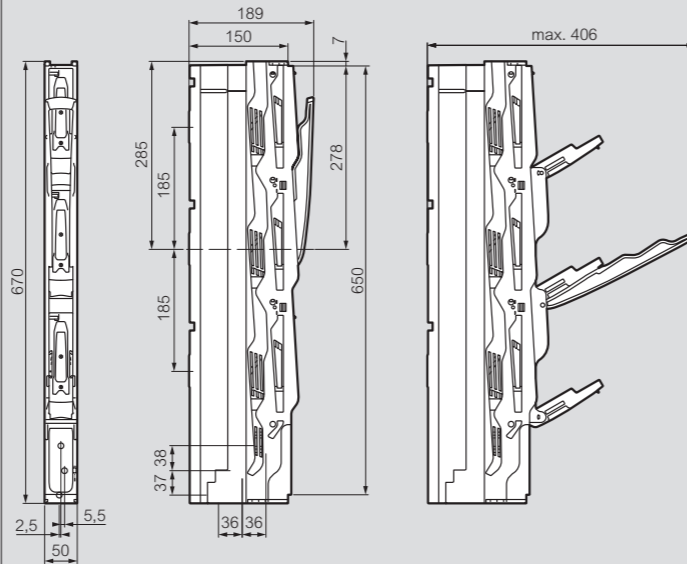

SPX<sup>3</sup>-V Réf. 6 058 51/52/53

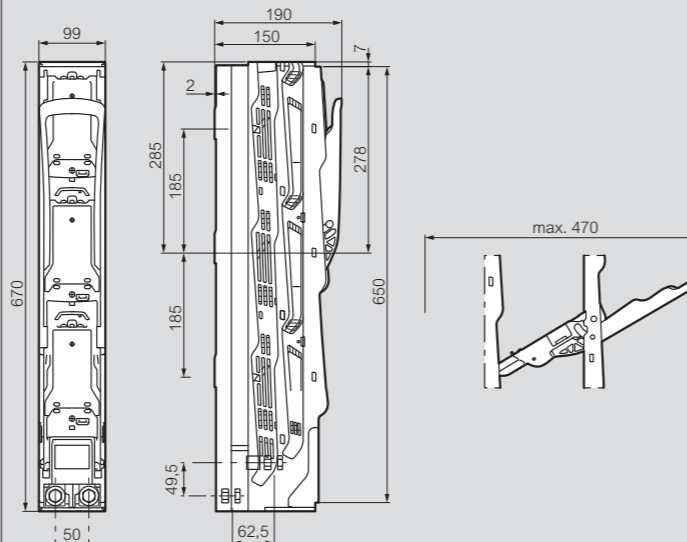

## DIRECTIONS RÉGIONALES

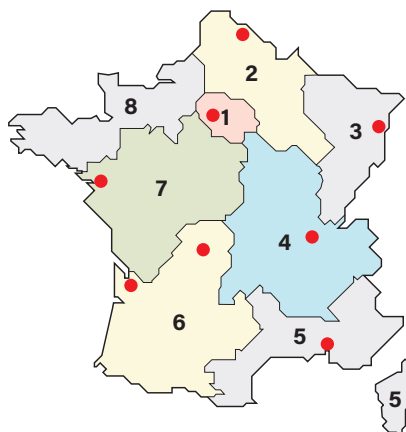

● Centres Innoval

### 1 - DIRECTION RÉGIONALE ÎLE DE FRANCE

Nouvelle adresse

59 avenue de la République  
93170 Bagnolet

**Départements :** 75 - 77 - 78 - 91 - 92 - 93 - 94 - 95

☎ : 01 73 305 333

@ : fr-dr-paris@legrand.com

### 2 - DIRECTION RÉGIONALE NORD

12A avenue de l'Horizon  
59650 Villeneuve d'Ascq

**Départements :** 02 - 08 - 10 - 51 - 52 - 59 - 60  
62 - 80

☎ : 0 805 129 129

@ : fr-dr-lille@legrand.com

### 3 - DIRECTION RÉGIONALE EST

288 avenue de Colmar  
67100 Strasbourg

**Départements :** 25 - 39 - 54 - 55 - 57 - 67 - 68  
70 - 88 - 90

☎ : 03 88 77 32 32

@ : fr-dr-strasbourg@legrand.com

### 4 - DIRECTION RÉGIONALE RHÔNE-ALPES BOURGOGNE AUVERGNE

8 rue de Lombardie - 69800 Saint-Priest

**Départements :** 01 - 03 - 07 - 15 - 21 - 26 - 38  
42 - 43 - 58 - 63 - 69 - 71 - 73 - 74 - 89

☎ : 0 800 715 715

@ : fr-dr-lyon@legrand.com

### 5 - DIRECTION RÉGIONALE MÉDITERRANÉE

Le Campus Arterparc - Bâtiment C  
595 Rue Pierre Berthier  
13591 Aix en Provence Cedex 3

**Départements :** 2A - 2B - 04 - 05 - 06 - 11  
13 - 30 - 34 - 48 - 66 - 83 - 84 - Monaco

☎ : 0 800 730 800

@ : fr-dr-aix-en-provence@legrand.com

### 6 - DIRECTION RÉGIONALE SUD-OUEST

73 rue de la Morandière  
33185 Le Haillan

**Départements :** 09 - 12 - 19 - 23 - 24 - 31 - 32  
33 - 40 - 46 - 47 - 64 - 65 - 81 - 82 - 87

☎ : 0 805 121 121

@ : fr-dr-bordeaux@legrand.com

### 7 - DIRECTION RÉGIONALE ATLANTIQUE VAL DE LOIRE

Technoparc de l'Aubinière  
14 impasse des Jades - Bat L - CS 53863  
44338 Nantes Cedex 3

**Départements :** 16 - 17 - 18 - 28 - 36 - 37 - 41  
44 - 45 - 49 - 53 - 72 - 79 - 85 - 86

☎ : 0 805 120 805

@ : fr-dr-nantes@legrand.com

### 8 - DIRECTION RÉGIONALE BRETAGNE NORMANDIE

1 rue du Petit Pré - ZAC des Trois Marches  
35132 Vezin-le-Coquet

**Départements :** 14 - 22 - 27 - 29 - 35 - 50 - 56  
61 - 76

☎ : 0 800 730 974

@ : fr-dr-rennes@legrand.com

## FORMATION CLIENTS

Innoval - 87045 Limoges Cedex - France

☎ : 05 55 06 88 30

Relations Enseignement Technique

☎ : 05 55 06 77 58

## SERVICE EXPORT

87045 Limoges Cedex - France

☎ : 05 55 06 87 87

Contact : accessible sur legrandgroup.com

## service Relations Pro

**0810 48 48 48** Service 0,05 € / min  
\* prix appel

du lundi au vendredi 8h à 18h  
128 av. de Lattre de Tassigny  
87045 Limoges Cedex - France  
E-mail : accessible sur legrand.fr

### SUIVEZ-NOUS SUR

- @ legrand.fr
- facebook.com/LegrandFrance
- linkedin.com/legrandfrance/
- instagram.com/legrand\_france/
- youtube.com/legrandfrance/
- pinterest.fr/legrandfrance/
- tiktok.com/@legrandfrance



LEGRAND SNC

SNC au capital de 7 765 345 €

RCS Limoges 389 290 586

N° SIRET 389 290 586 000 12

TVA FR 15 389 290 586

### Siège social

128, av. du Maréchal-de-Lattre-de-Tassigny

87045 Limoges Cedex - France

☎ : 05 55 06 87 87

Fax : 05 55 06 88 88