

INCARA™ FLIP'UP

POUR SALLES DE RÉUNION

→ MULTIPRISES À ENCASTRER DANS MOBILIER N

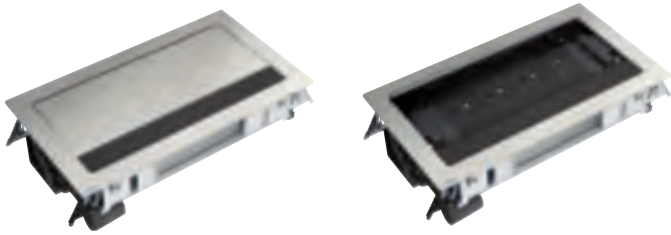

6 548 50 couvercle fermé et couvercle ouvert

A encastrer dans le mobilier, épaisseur de table compatible 15-40 mm
 Prêts à l'emploi. Puissance maxi : 3680 W en 230 V~
 Prises Surface 2P+T : 16 A 250 V~ 50/60 Hz, équipées d'éclips de protection
 Chargeurs USB : alimentation 110-240 V~ 50/60 Hz
 Prises RJ 45 et HDMI traversées
 Produit muni d'un cordon de 2 m + fiche 2P+T
 Fixation rapide avec les griffes rétractables
 Ouverture automatique du couvercle

Emb. Métal

8 modules

3 prises 2P+T, 1 chargeur USB Type-A+C 15 W 1 P 6 548 50

2 prises 2P+T, 1 chargeur USB Type-A+C 15 W, 1 prise RJ 45 Cat. 6 FTP et 1 prise HDMI 1 P 6 548 51

12 modules

5 prises 2P+T, 1 chargeur USB Type-A+C 15 W 1 P 6 548 52

3 prises 2P+T, 1 chargeur USB Type-A+C 15 W, 3 prises RJ 45 Cat. 6 FTP et 1 prise HDMI 1 P 6 548 53

DIMENSIONS

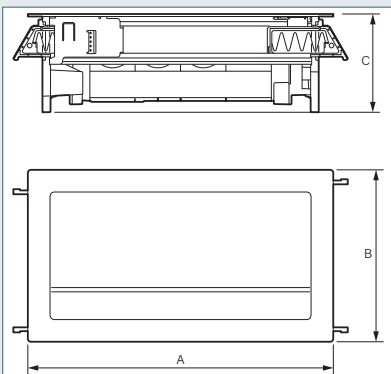

Références	A	B	C
6 548 50/51	303	170,5	97,5
6 548 52/53	393		

Solutions configurées

- Couleurs
- Fonction appareillage Mosaic
- Marquage

Contactez votre responsable commercial

MISE EN SITUATION

Introduction et fixation

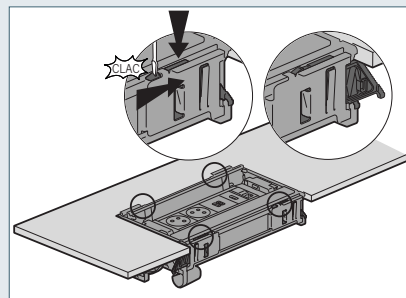
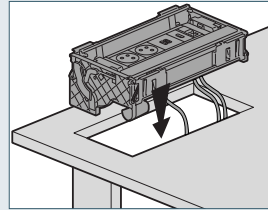

Usage

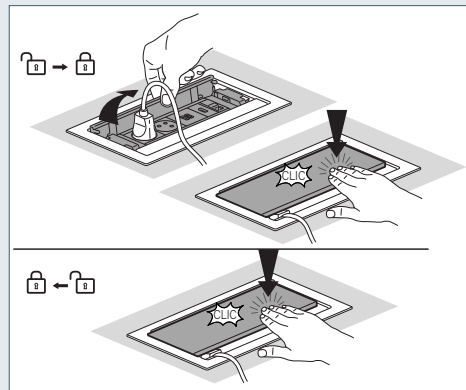

Installation sur un plan de travail

Cotes de perçage et rayon de découpe maxi dans les angles

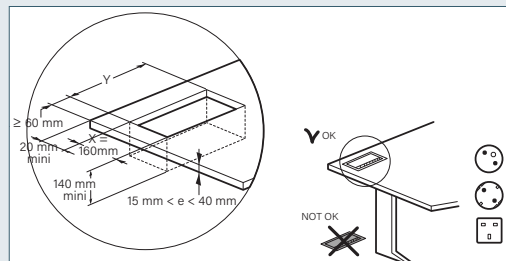

Références	X ± 1 mm
6 548 50/51/54/55	286
6 549 58/59/60/61/62/63	
6 547 52/53/56/57	376
6 549 64/65/66/67/68/69	

Nota : Autres découpes : voir la fiche technique disponible en ligne