



# GUIDE INSTALLATEUR



BORNES DE RECHARGE

# GREEN'UP HOME



# LEGRAND À VOS CÔTÉS POUR TOUS VOS PROJETS

## INFORMATIONS LÉGALES

Les photos de présentation n'incluent pas toujours les équipements de protection individuelle mais ces derniers relèvent d'une obligation légale et réglementaire qu'il convient de respecter scrupuleusement.

Conformément à sa politique d'amélioration continue, la Société se réserve le droit de modifier les spécifications et les dessins sans préavis. Toutes les illustrations, les descriptions et les informations techniques contenues dans cette documentation sont fournies à titre indicatif et ne peuvent être tenues comme contraignantes pour la Société.

---

# sommaire

Consignes de sécurité 2

## Présentation

Fonctions et installations 5

L'offre 6

Détails des bornes 7

## Installation des bornes

Généralités 10

Montage au mur 12

## Raccordement

### Protection

Réglage de la puissance 14

Schémas de raccordement de la puissance 15

### Communication

Raccordement en RJ 45 19

Schéma de raccordement compteur Linky 20

Schéma de raccordement de la TIC 21

Schémas de raccordement contact sec 22

## Mise en service

Mise en service pas à pas 24

Voyants 25

Poussoir de dérogation 25

Configuration de l'App 26

Questions clients fréquentes 28

Tableau des défauts 29

Bouton reset 29

Pièces détachées 30

Plan d'entretien 32

# CONSIGNES DE SÉCURITÉ



Tout manquement à la stricte application des procédures et au non-respect de ces recommandations, pourra faire encourir à l'intervenant des risques d'accidents graves, mettant en danger les personnes et les biens (notamment, sans limitation, risques de brûlures, de chocs électriques...).



## Généralités

- Utiliser exclusivement les produits et accessoires préconisés par le groupe Legrand dans le catalogue général, les notices, les fiches techniques et l'ensemble des autres documents mis à disposition par Legrand (ci-après désigné comme «Documentation») dans le respect des règles d'installation.



**Une installation et/ou une utilisation incorrectes peuvent entraîner des risques d'arc électrique dans l'enveloppe, de surchauffement ou d'incendie. Les enveloppes doivent être utilisées dans des conditions normales, c'est-à-dire qu'elles ne doivent pas être soumises à des valeurs de Tension/Courant/Température autres que celles spécifiées dans la Documentation.**

- Legrand décline toute responsabilité en cas de modification ou réparation, non autorisée par le groupe Legrand, des équipements composant l'enveloppe, ainsi que tout manquement aux règles et préconisations établies par Legrand dans la Documentation. Par ailleurs, dans les cas visés ci-dessus, la garantie consentie par Legrand ne sera pas applicable.
- Il est nécessaire de vérifier l'adéquation des caractéristiques des produits avec leur environnement et leur utilisation lors des opérations d'entretien, et de vous reporter à la Documentation.
- Pour toute question ou demande de précision, merci de contacter votre interlocuteur du Groupe Legrand.

## Protection/sécurité



- Les opérations d'installation, d'utilisation et d'entretien des enveloppes et des éléments qui les composent doivent être effectuées par du personnel qualifié, formé et habilité, en accord avec les règles en vigueur propres à chaque pays.
- Les personnes intervenant sur l'installation doivent avoir les habilitations électriques adéquates aux travaux à réaliser.
- Porter les EPI (Équipements de Protection Individuelle) nécessaires aux interventions sur des produits sous tension.



- Respecter les règles de sécurité liées aux travaux électriques.
- Un usage électrique et mécanique inapproprié des équipements peut être dangereux et risqué et peut entraîner des blessures corporelles ou dégâts matériels.

## Entretien/maintenance

- En fonction des opérations d'entretien à réaliser, des coupures d'alimentation partielles ou totales de l'enveloppe dans laquelle l'intervention sera réalisée sont à prévoir avant d'intervenir sur celle-ci.
- Lors d'opérations qui impliquent l'accès à l'intérieur de l'enveloppe, prendre garde aux risques de brûlure et coupure avant de toucher les produits ainsi que les parties métalliques.
- Avant de remettre sous tension, vérifier l'absence de tout corps étranger et s'assurer que toutes les protections physiques ont été remises en place (exemples : écrans, capotages, plastrons).



**Risques de chocs électriques, de brûlures et d'explosion.**

Les règles et recommandations de ce document sont basées sur notre connaissance des conditions typiques d'utilisation de nos produits dans les domaines d'application usuellement rencontrés. Cependant, il incombe toujours au client de vérifier et valider que les produits de Legrand sont adaptés à son installation et à son usage.

Le client doit s'assurer des bonnes pratiques d'installation, de maintenance et d'exploitation du matériel pour éviter tout risque de blessure du personnel ou dégât matériel en cas de défaillance du produit, en particulier pour les applications qui requièrent un niveau de sécurité très élevé (à titre d'exemple, celles dans lesquelles la défaillance d'un composant peut mettre en danger la vie des personnes ou leur santé).

Les règles de stockage, manutention, installation, maintenance ainsi que les précautions et avertissements adéquats doivent être strictement observés et appliqués.



# BORNES DE RECHARGES POUR VÉHICULES ÉLECTRIQUES

## GREEN'UP HOME

Une nouvelle borne simplement connectée, recommandée pour des installations résidentielles individuelles ou petit local tertiaire.

Son design épuré et sa robustesse permettent de l'intégrer facilement à l'intérieur ou l'extérieur.

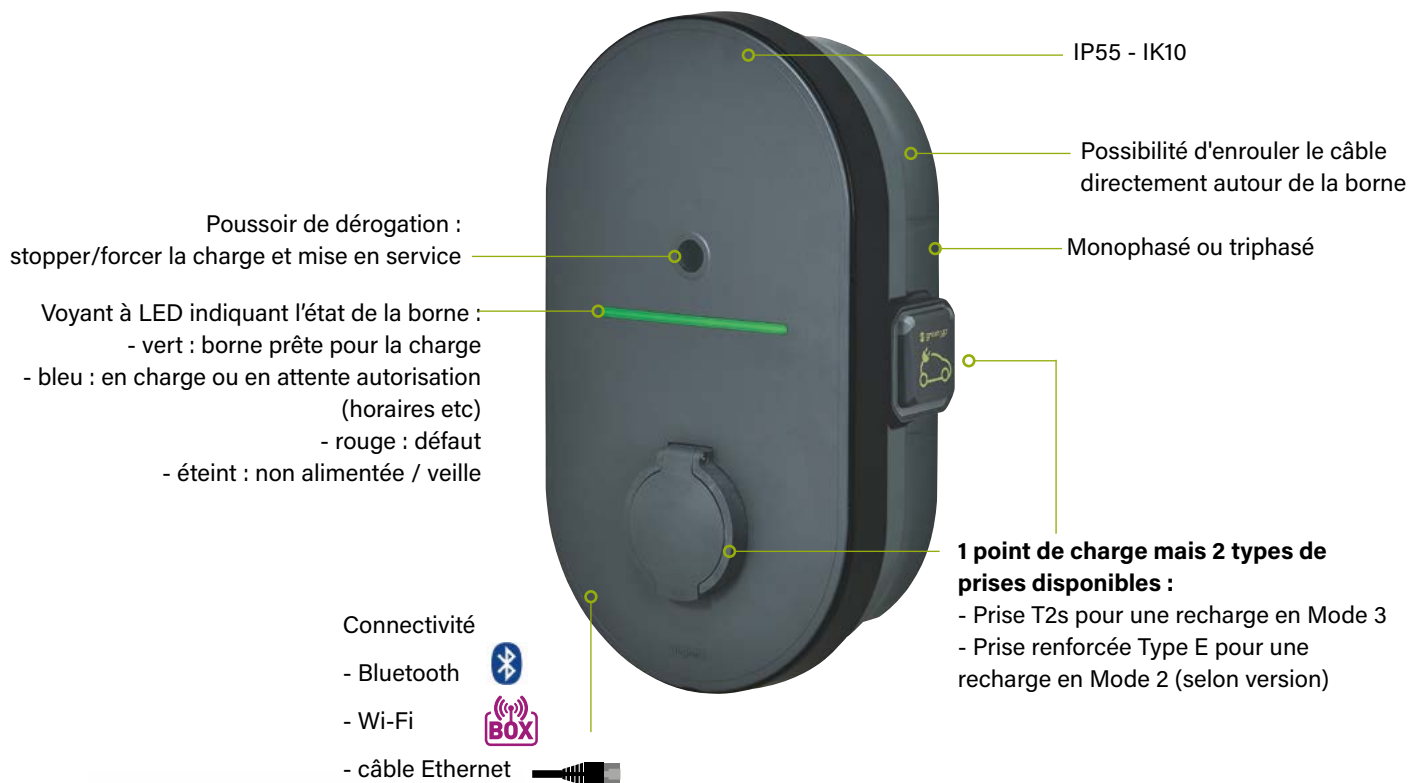

Compatible nativement avec l'App. Home + Control (ne nécessite pas de pack de démarrage)



App. Home + Control disponible gratuitement sur :



## FONCTIONS ET INSTALLATIONS (PRÉ-REQUIS)

### FONCTIONNEMENT CONNECTÉ

Pour une utilisation de charge standard et la possibilité de répondre aux besoins de contrôle à distance et gestion de la consommation, via l'App. Home + Control.

Aucune maintenance à faire sur le firmware : mise à jour automatique via l'App. Home + Control.

Possibilité d'intégrer la borne Green'up HOME dans l'environnement avec des appareils with Netatmo de Legrand.

Exemple d'installation via un point d'accès Internet privé par Wi-Fi.

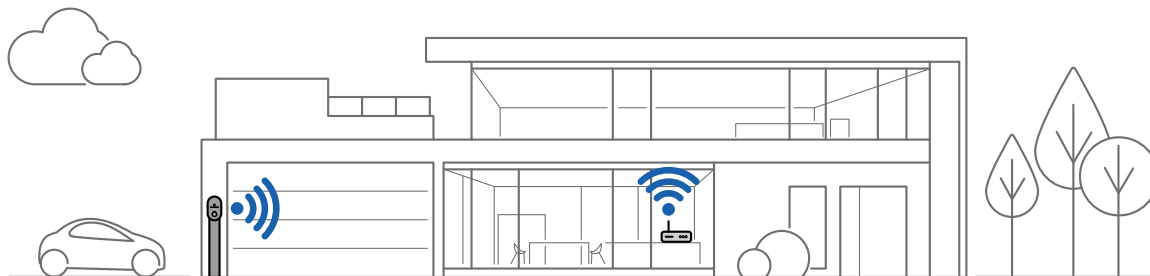

Exemple d'installation via un un point d'accès Internet privé par câble Ethernet.

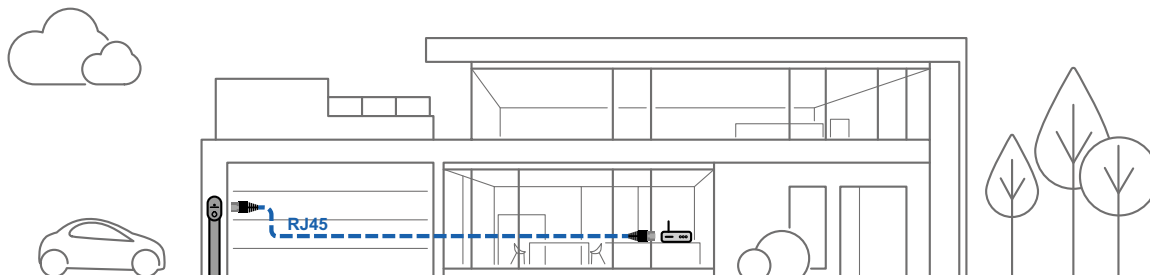

### FONCTIONNEMENT AUTONOME

Pour une utilisation de charge standard et la possibilité de gérer les mises à jour en Bluetooth avec un smartphone.



La mise à jour de la borne dans cette configuration (borne non connectée) nécessite à minima l'accès à une connexion 4G/5G, Wi-Fi ou IP avec le smartphone.



#### QUELQUES POINTS CLÉS

**Voici quelques indications à respecter pour une installation conforme à nos recommandations constructeur:**

- longueur max. entre compteur Linky et borne de recharge (câblage de la TIC) : 100 m avec câble blindé
- longueur maximum de câble Ethernet : 100m max. avec câble Ethernet catégorie 5 F/UTP minimum recommandé
- signal Wi-Fi nécessaire pour un bon fonctionnement de la borne de recharge en mode connecté : Wi-Fi de type résidentiel et privé, type A B G N (non compatible avec les réseaux ouverts Hotspot).

Bande de fréquence 2,4 GHz. Portée 100m en champ libre

- portée du signal Bluetooth : 10 m
- compatible avec TIC standard ou historique



# BORNES DE RECHARGES POUR VÉHICULES ÉLECTRIQUES



## GREEN'UP HOME

### L'offre

Des bornes robustes et connectées pour recharger en toute sécurité tous types de véhicules électriques et hybrides rechargeables :

- disponibles en version Mode 3 ou Mode 2 + Mode 3, les bornes s'adaptent à tous les véhicules rechargeables.
- différentes puissances pour tous les usages : monophasées ou triphasées avec intensité réglable,
- un dispositif de détection des défauts de courant de fuite 6 mA DC intégré dans toutes les bornes,
- disponibles prêtes à installer avec protection adaptée ou en version sans protection.

 Les bornes Green'UP HOME sont conformes aux exigences EV Ready 2.0

Puissance	Etat de livraison		Mode de charge		Pied pour fixation au sol
	Type de protection	Presse-étoupe	Mode 3 	Mode 2 + Mode 3 	
<b>Monophasé</b> 3.7kW - 16A	Avec protection intégrée - interrupteur différentiel 2P 25A Type A 30mA - bobine à émission + disjoncteur 1P+N 20A 4500 6kA fourni séparément	Livrés montés : - 1 presse-étoupe 4 entrées ISO 32 - 1 presse-étoupe ISO 25	-	0 570 03	0 570 57
	Sans protection		-	0 570 30	
<b>Monophasé</b> 7.4 kW - 32A	Avec protection intégrée - interrupteur différentiel 2P 63A Type A 30mA - bobine à émission + disjoncteur 1P+N 40A 4500 6kA fourni séparément	Livrés montés : - 1 presse-étoupe 4 entrées ISO 32 - 1 presse-étoupe ISO 25 +	0 570 01	0 570 04	0 570 57
	Sans protection	- 1 embout ISO 25 à monter	0 570 21	0 570 31	
<b>Triphasé</b> 22 kW - 32 A	Avec protection à monter - bloc différentiel adaptable 4P 30mA 40A Type F - disjoncteur 4P 40A 6kA - bobine à émission	Livrés montés : - 1 presse-étoupe 4 entrées ISO 32 - 1 embout ISO 25 +	0 570 02	0 570 07	0 570 57
	Sans protection	- 1 presse-étoupe ISO 32 à monter	0 570 22	0 570 32	





## Détail des bornes

### BORNES MONOPHASÉES 3.7KW

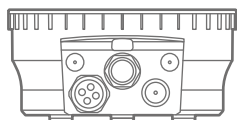

Les bornes réf. 0 570 30 et 0 570 03 sont livrées avec des presse-étoupes montés :

- 1 presse-étoupe 4 entrées ISO 32 pour câbles de communication
- 1 presse-étoupe ISO 25 pour entrée du câble (Phase+Neutre+Terre)

Il est possible de changer le positionnement des presse-étoupes montés (voir p. 12). Il faudra alors obturer l'entrée défoncée non utilisée par un embout ISO 25 réf. 0 019 55 pour conserver l'IP55.

Il est toutefois conseillé de ne pas modifier l'emplacement du presse-étoupe 4 entrées car son positionnement permet un câblage optimal avec les borniers de connexion internes à la borne de recharge.

#### Réf. 0 570 03 (avec protection)

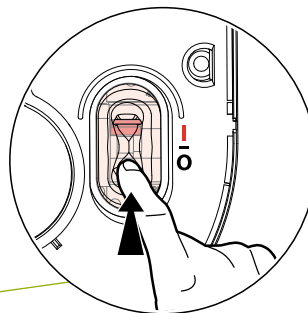
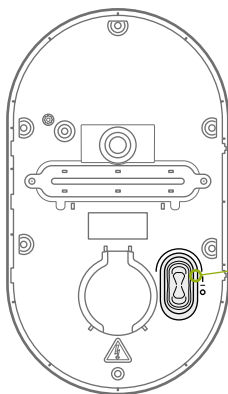
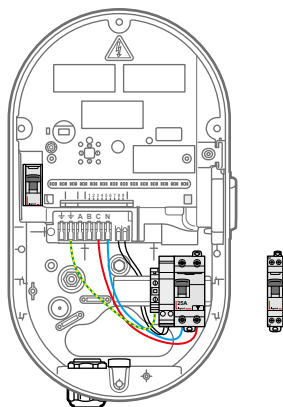

Membrane de protection souple pour accéder à la manette de l'inter différentiel

Equipée de protection :

- interrupteur différentiel 2P 25A Type A 30mA
- bobine à émission de tension

Livrée avec disjoncteur 1P+N 20A 4500 6kA (1 module) à installer au tableau électrique (voir p. 15)

Les bornes Mode 2 + Mode 3 sont toutes livrées avec un disjoncteur de protection 20A pré-câblé pour la protection de la prise Type E (Mode 2)

#### Réf. 0 570 30 (sans protection)

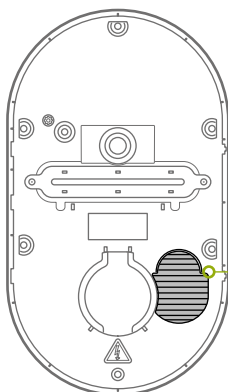
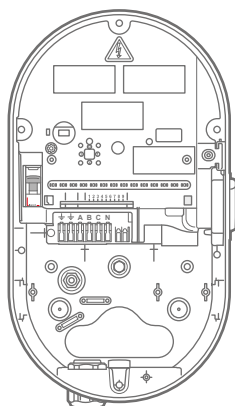

Obturateur

A équiper de protection en fonction de la puissance sélectionnée (p. 16) et de la norme d'installation (p. 15)

# BORNES DE RECHARGES POUR VÉHICULES ÉLECTRIQUES

## GREEN'UP HOME

### Détails des bornes (suite)

#### BORNES MONOPHASÉES 7,4 KW

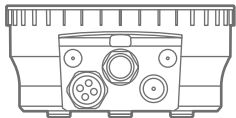

- Les bornes réf. 0 570 01/04/21/31 sont livrées avec des presse-étoupes montés :
- 1 presse-étoupe 4 entrées ISO 32 pour câbles de communication
  - 1 presse-étoupe ISO 25 pour entrée du câble (Phase+Neutre+Terre)
  - 1 embout passe fil ISO 25 est également livré non monté pour obturer une entrée si besoin

- Il est possible de changer le positionnement des presse-étoupes montés (voir p. 12).  
 Il est toutefois conseillé de ne pas modifier l'emplacement du presse-étoupe 4 entrées car son positionnement permet un câblage optimal avec les bornes de raccordement internes à la borne de recharge.

#### ▪ Avec protection Réf. 0 570 01

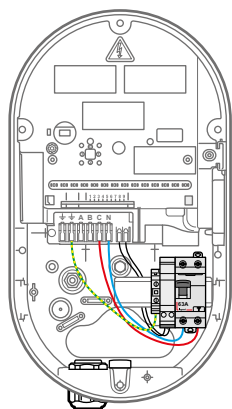

#### Réf. 0 570 04\*

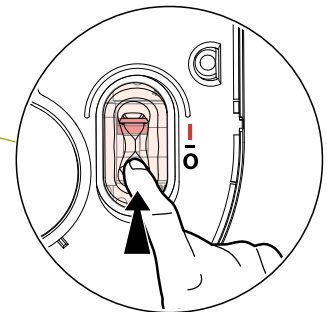
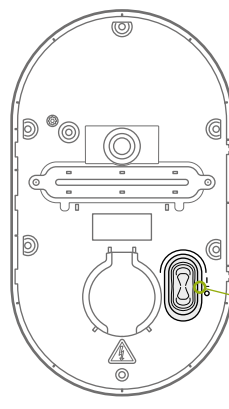
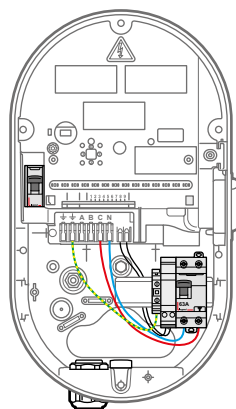

Équipée de protection :

- interrupteur différentiel 2P 63A Type A 30mA
- bobine à émission de tension

Livrée avec disjoncteur 1P+N 40A 4500 6kA (1 module) à installer au tableau électrique (voir p. 15)

Membrane de protection souple pour accéder à la manette de l'inter différentiel

#### ▪ Sans protection Réf. 0 570 21

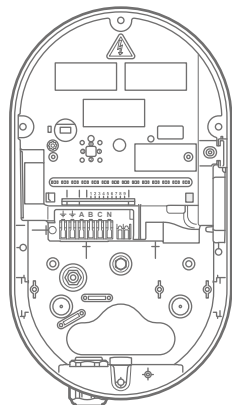

#### Réf. 0 570 31\*

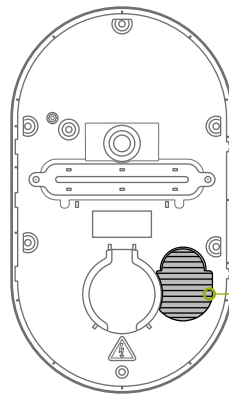
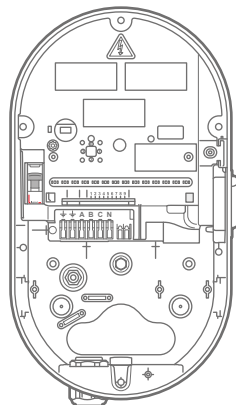

- \* Les bornes Mode 2 + Mode 3 sont toutes livrées avec un disjoncteur de protection 20A pré-câblé pour la protection de la prise Type E (Mode 2)

Obtuteur

A équiper de protection en fonction de la puissance sélectionnée (p. 16) et de la norme d'installation (p. 15)



## BORNES TRIPHASÉES 22 KW

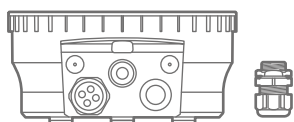

Les bornes réf. 0 570 02/07/22/32 sont livrées avec :

- 1 presse-étoupe 4 entrées ISO 32 pour câbles de communication, monté
- 1 presse-étoupe ISO 32 pour entrée du câble (Phases+Neutre+Terre), à monter
- 1 embout passe fil ISO 25, monté

Il est conseillé de ne pas modifier l'emplacement du presse-étoupe 4 entrées car son positionnement permet un câblage optimal avec les bornes de raccordement internes à la borne de recharge.

### ▪ Avec protection, à câbler

Réf. 0 570 02

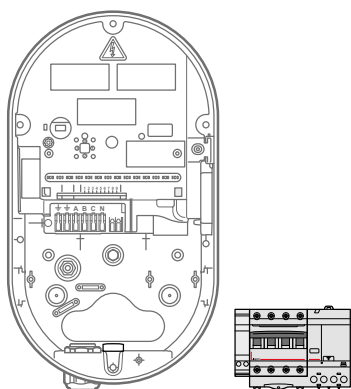

Réf. 0 570 07\*

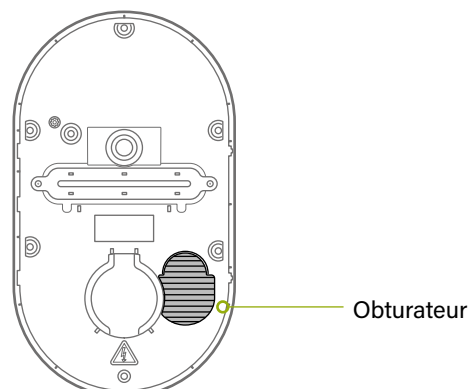
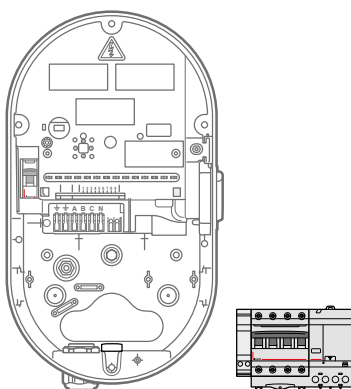

Livrée avec protection à installer au tableau électrique (voir p. 17) :

- bloc différentiel adaptable 4P 40A Type F 30mA (3 modules)
- disjoncteur 4P 40A 6kA (4 modules)
- bobine à émission de tension (1 module)

\* Les bornes Mode 2 + Mode 3 sont toutes livrées avec un disjoncteur de protection 20A pré-câblé pour la protection de la prise Type E (Mode 2)

### ▪ Sans protection

Réf. 0 570 22

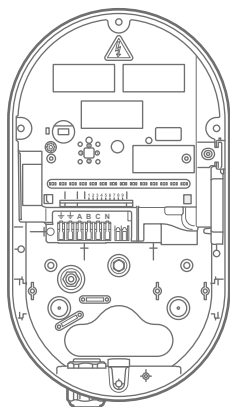

Réf. 0 570 32\*

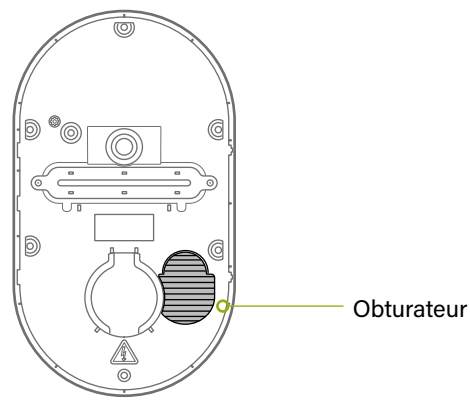
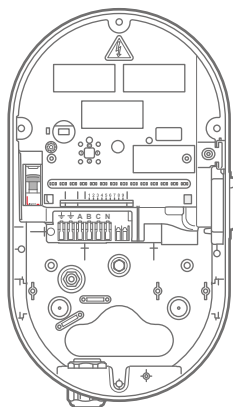

A équiper de protection en fonction de la puissance sélectionnée (p. 18) et de la norme d'installation (p. 15)

# INSTALLATION DES BORNES



## GÉNÉRALITÉS

La borne de recharge pour véhicules électriques Green'UP HOME est simple et rapide à installer.

2 possibilités :

- installation au mur avec seulement 3 vis (non fournies, à adapter en fonction du mur de pose)
- installation sur pied (voir notice du pied réf. 0 570 57)

Son design permet d'enrouler le câble autour de la borne sans accessoire.

## DIMENSIONS GÉNÉRALES

### MODE 3

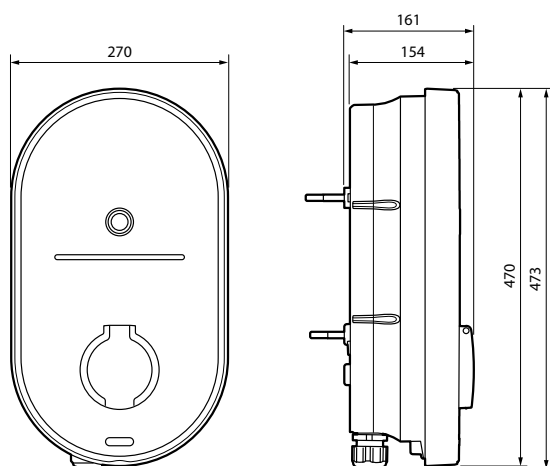

### MODE 2 + MODE 3

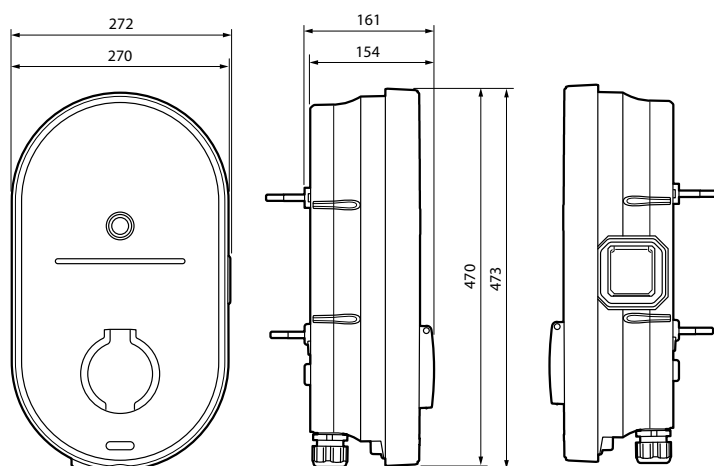

LA BORNE EST LIVRÉE DÉMONTÉE, PRÊTE À INSTALLER

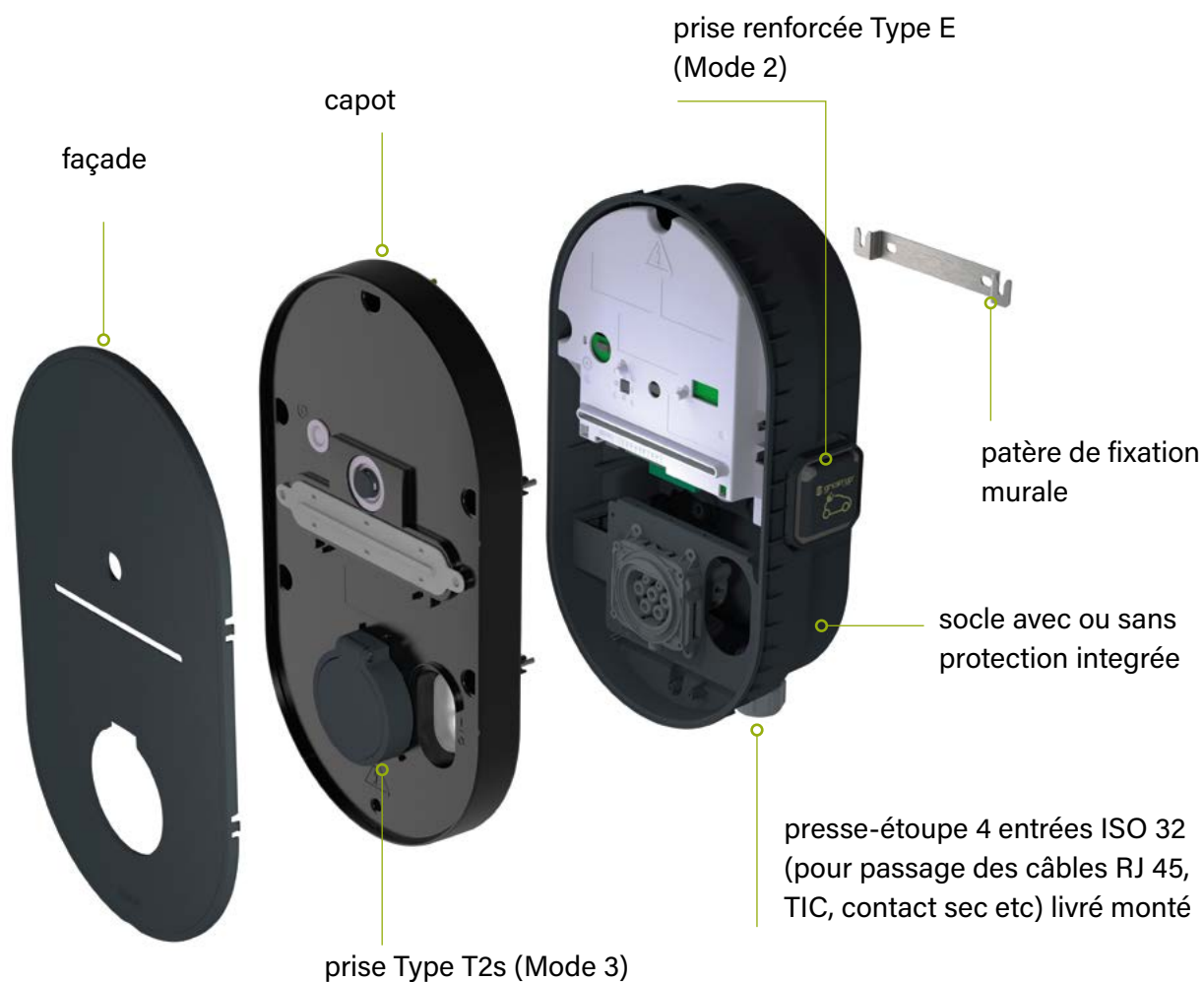

Le pack contient également un gabarit de pose détachable pour le repérage des trous de fixation murale

**Engagement Legrand :**  
 Le packaging de la borne Green'UP HOME s'inscrit dans une démarche environnementale de réduction des matières et le gabarit intégré permet de répondre à cette attente Carton 100% en matières recyclées

# INSTALLATION DES BORNES

## MONTAGE AU MUR

### Positionnement

La borne murale peut être posée sur tous types de mur, la visserie devra être adaptée : le poids des bornes est compris entre 3.5 et 4.5 kgs maximum (plus de détails sur fiche technique)

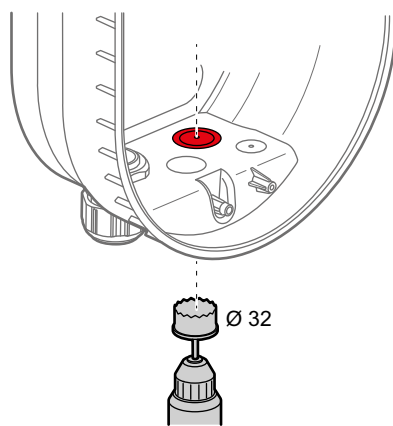

Utiliser un embout passe fil pour obturer une entrée de câbles non utilisée et garantir l'IP55

**⚠ Perçage :** pour modifier l'emplacement ou ajouter un presse-étoupe, il est recommandé de percer les entrées de câbles (non défonçables) avec un foret étagé (conseillé) ou une scie cloche avant la fixation de la borne.

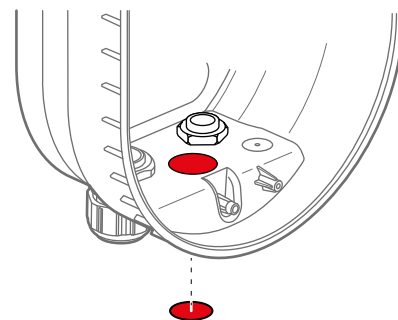

**i** Dans le cas d'arrivée de câbles par l'arrière ou pour un montage sur pied (voir étapes de montage dans notice), il est nécessaire d'enlever les presse-étoupes fixés sur la borne, et d'obturer ces entrées avec les embouts passe-fil (fournis avec le pied, ou réf. 0 019 55). Il est alors nécessaire de percer les entrées de câbles arrière (non défonçables) avec un foret étagé.



**Installation :** pour respecter les conditions d'accessibilité aux personnes à mobilité réduite, la borne doit être installée au mur de façon à respecter :

- une hauteur de 90 à 130 cm entre le sol et la prise de branchement
- une distance supérieure à 60 cm entre la borne et le mur adjacent (dans le cas d'une version avec prise Mode 2)

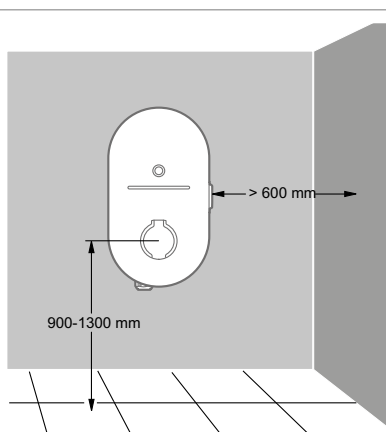

## Fixation

### L'INSTALLATION AU MUR EST SIMPLE ET RAPIDE AVEC SEULEMENT 3 POINTS DE FIXATION :

- Détacher sans outil le gabarit imprimé sur l'emballage en pliant les prédécoupes
- Repérer les **3 points de fixation** en utilisant un niveau à bulle
- Fixer le support métallique mural à l'aide de 2 vis (non fournies, à adapter en fonction du mur)
- Installer la borne sur le support mural en glissant les 2 vis pré-installées sur la borne dans les encoches du support mural
- Déclipper le cache métallique avec le socle Mode 3
- Fixer la 3ème vis au mur pour finaliser la fixation murale de la borne.
- Raccorder l'alimentation sur les borniers automatiques (p. 15)
- Puis reclipper le socle métallique de la prise Mode 3



**Installation simplifiée** : une glissière est intégrée au socle de la borne pour la mise en attente de la prise Mode 3. La fixation de la borne au mur peut se faire en toute sécurité sans risque de déconnexion de la prise Mode 3



**Installation de la borne sur pied**  
 ► informations disponibles dans la notice de montage sur catalogue en ligne



**Rénovation** : entraxes de fixation du pied au sol identiques à la gamme Green'UP PREMIUM



# RACCORDEMENT



## PROTECTION

La borne de recharge pour véhicules électriques Green'UP HOME doit être protégée au tableau électrique conformément à la norme NF C 15-100-7-722 (2024).

## Réglage de la puissance de la borne

Les bornes de recharges 7,4 kW et 22 kW ont une puissance réglable qui va nécessiter des protections adaptées. Les protections (disjoncteurs) livrées permettent de répondre aux besoins d'un réglage de la puissance maximum.

⚠ Les réf. 0 570 03/30 ont un réglage usine de 16A (non modifiable)

Sélecteur 4 positions pour réglage du calibre :

- Position 0 = 16 A
- Position 1 = 20 A
- Position 2 = 25 A
- Position 3 = 32 A

Le réglage se fait avec un tournevis plat 2,5 mm

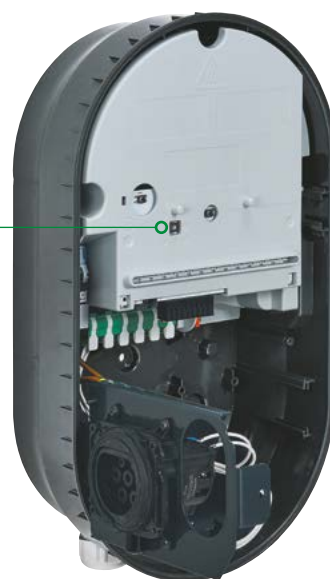

**Rappel de la puissance délivrée par intensité sélectionnée sur la borne :**

**Triphasé**

16 A --> 11 kW

20 A --> 15 kW

25 A --> 18 kW

32 A --> 22 kW

**Monophasé**

16 A --> 3,7 kW

20 A --> 4,6 kW

25 A --> 5,8 kW

32 A --> 7,4 kW



La modification de la position du sélecteur nécessite le redémarrage de la borne pour la prise en compte de la nouvelle puissance.





## Schémas de raccordement de la puissance

### RAPPEL NORME D'INSTALLATION

La norme électrique principale à respecter en habitation et pour l'installation d'une borne de recharge pour véhicule électrique est la NF C 15-100-7-722 (édition 2024).

Le décret du 4 mai 2021 impose :

- un circuit dédié pour chaque point de recharge (comprenant un ou plusieurs points de connexion ne pouvant pas être utilisés simultanément),
- pour une recharge supérieure à 3,7 kW, l'installation de la borne par un électricien qualifié avec la mention IRVE.

Rappel des protections nécessaires décrit dans la norme NF C 15-100-7-722 :

- un disjoncteur courbe C, dédié au circuit d'alimentation de la borne : 20A pour une borne 3,7 kW (monophasé) ou 11 kW (triphase) et 40A pour une borne 7,4 kW (monophasé) ou 22 kW (triphase),
  - un interrupteur différentiel ne dépassant pas 30mA dédié au circuit d'alimentation de la borne: au moins de type A ou F en monophasé en Modes 1 ou 2, et pour le Mode 3 (monophasé et triphasé), un interrupteur différentiel de type B, sinon un type A ou F avec un dispositif DD-CDC<sup>(1)</sup> de 6mA de détection des courants de défauts à composante continue (dispositif DD-CDC conforme à la IEC 62955 : 2018),
  - une bobine pour répondre aux exigences du label EV Ready 2.0,
  - une section de câble suffisante (sections de câbles préconisées pour une intensité de la borne réglée : à 16 A, utiliser des câbles 2.5 mm<sup>2</sup> - à 20 A, utiliser des câbles de 4 mm<sup>2</sup> - à 25 A, utiliser des câbles 6 mm<sup>2</sup> - à 32 A, utiliser des câbles 10 mm<sup>2</sup>),
- Attention : Les valeurs indiquées sont des préconisations, se référer à la note de calculs.**
- un cheminement de câble correctement installé,
  - une valeur de la prise de terre inférieure à 100 Ohms. Attention : certains véhicules demandent une terre < 30 ohms
- (1) dispositif de détection à courant différentiel résiduel continu.

### VERSION MONOPHASÉE AVEC PROTECTION INTÉGRÉE RÉF. 0 570 03/01/04

Pour les références 0 570 03/30, la puissance étant limitée à 16A, il est conseillé d'utiliser des câbles 2.5 mm<sup>2</sup> minimum.

Pour les références 0 570 01/04, les protections sont adaptées à une puissance maximale de 32A, il est alors conseillé d'utiliser des câbles 10 mm<sup>2</sup> maximum.

**Attention : Les valeurs indiquées sont des préconisations, se référer à la note de calculs.**

La borne est livrée avec la protection différentielle précâblée.  
Il reste à raccorder directement sur les bornes amont de l'inter différentiel, le disjoncteur Phase + Neutre, livré, et à installer au tableau électrique.

Il est conseillé de brider les câbles une fois le câblage finalisé.

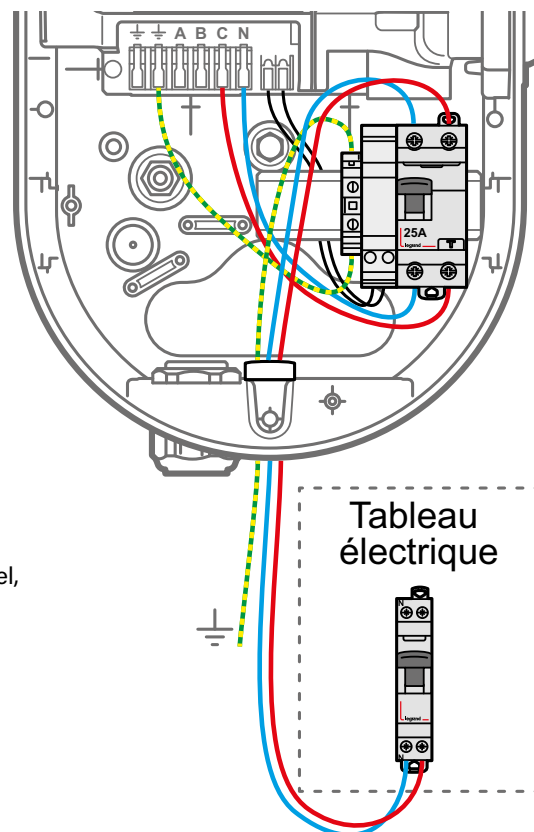

# RACCORDEMENT

## PROTECTION

### Schémas de raccordement de la puissance

#### VERSION MONOPHASÉE SANS PROTECTION INTÉGRÉE RÉF. 0 570 30/21/31

La borne est livrée sans équipement de protection.  
Le câblage se fait directement sur le bornier de raccordement interne de la borne.

**Rappel norme :** Les bornes Green'UP HOME ont une protection 6mA DC intégrée, il faut donc les associer à un différentiel de Type A ou Type F pour répondre à la norme NF EN 61851-1 (2019) et être conforme à la norme NF C 15-100-7-722 (2024).

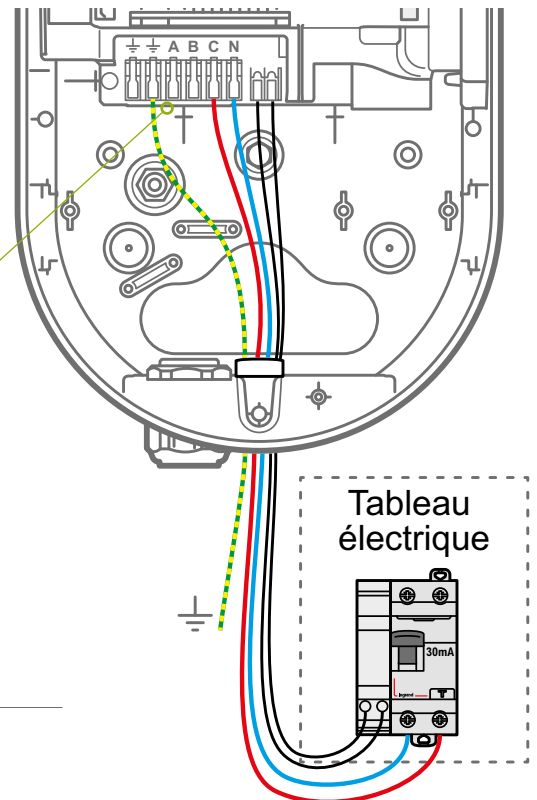
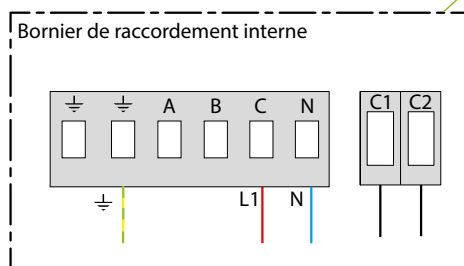

💡 Les références 0 570 21/31 Mode 2 + Mode 3 ont un disjoncteur intégré pour protéger la prise Type E (Mode 2)

Références	Ampérage (A)	Puissance (kW)	Section ligne puissance (mm <sup>2</sup> )	Déclencheur à émission	Disjoncteur différentiel
0 570 21	16	3,7	2,5	4 062 76	4 107 54
	20	4,6	4		4 107 55
	25	5,8	6		4 107 56
	32	7,4	10		4 108 59
0 570 30	16	3,7	2,5		4 107 54
0 570 31	16	3,7	2,5		4 107 54
	20	4,6	4		4 107 55
	25	5,8	6		4 107 56
	32	7,4	10		4 108 59



La protection peut être réalisée par un inter différentiel et un disjoncteur dans le respect des notes de calculs



Il est conseillé de brider les câbles une fois le câblage finalisé.



**VERSION TRIPHASÉE AVEC PROTECTION LIVRÉE RÉF. 0 570 02/07**

La borne est livrée avec les appareils de protection.  
Le câblage se fait directement sur le bornier de raccordement interne de la borne :

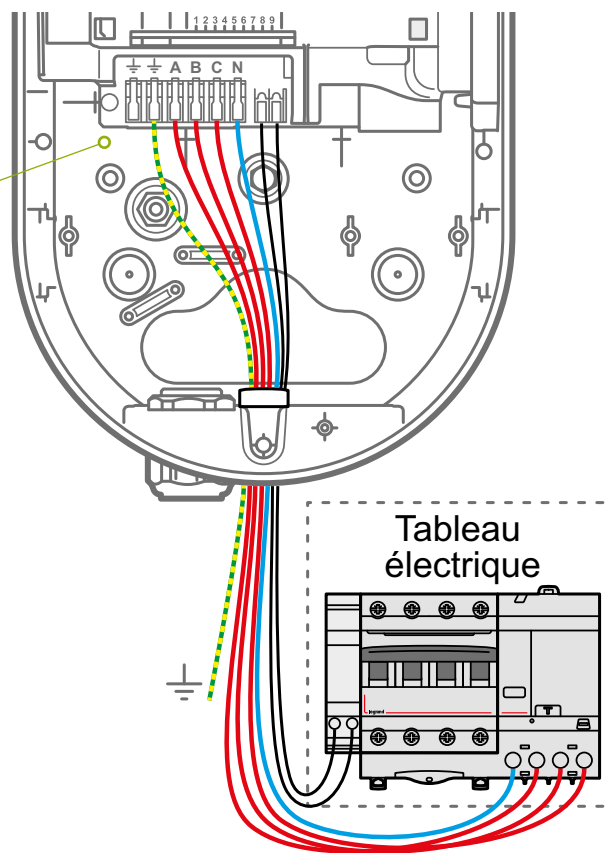
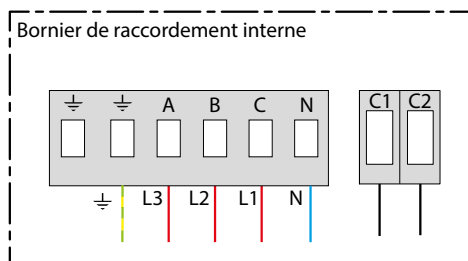

Les protections livrées sont adaptées à une puissance maximale de charge de la borne réglée à 32A.  
Il est conseillé d'utiliser des câbles de section 10 mm<sup>2</sup> maximum.

Il est conseillé de brider les câbles une fois le câblage finalisé.

### Schémas de raccordement de la puissance

#### VERSION TRIPHASÉE SANS PROTECTION RÉF. 0 570 22/32

La borne est livrée sans équipement de protection.  
Le câblage se fait directement sur le bornier de raccordement interne de la borne

**Rappel norme :** Les bornes Green'UP HOME ont une protection 6mA DC intégrée, il faut donc les associer à un différentiel de Type A ou Type F pour répondre à la norme NF EN 61851-1 (2019) et être conforme à la norme NF C 15-100-7-722 (2024).

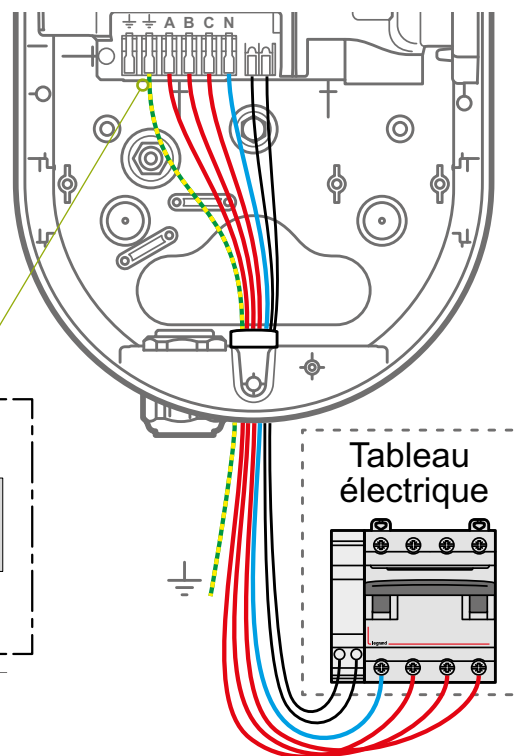
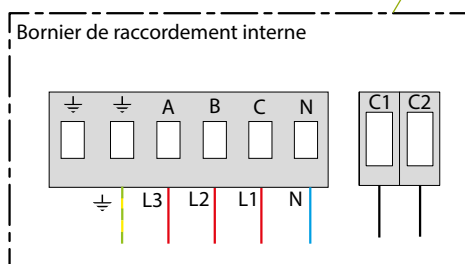

💡 Les références 0 570 21/31 Mode 2 + Mode 3 ont un disjoncteur intégré pour protéger la prise Type E (Mode 2)

Références	Ampérage (A)	Puissance (kW)	Section ligne puissance (mm <sup>2</sup> )	Déclencheur à émission	Disjoncteur différentiel
0 570 22/32	16	11	2,5	4 062 76	4 112 45
	20	15	4		4 112 46
	25	18	6		4 112 47
	32	22	10		4 079 02 + 4 105 34

i

La protection peut être réalisée par un inter différentiel et un disjoncteur dans le respect des notes de calculs

💡 Il est conseillé de brider les câbles une fois le câblage finalisé.



## COMMUNICATION

Etat de livraison du bornier de raccordement pour les fonctions de contrôle / commande (TIC, RJ 45, contacts secs...)



Le bornier RJ 45 est situé à côté du bornier pour le raccordement des entrées signaux

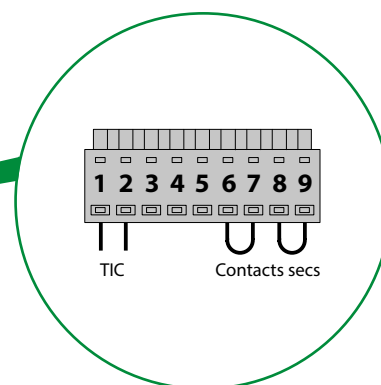
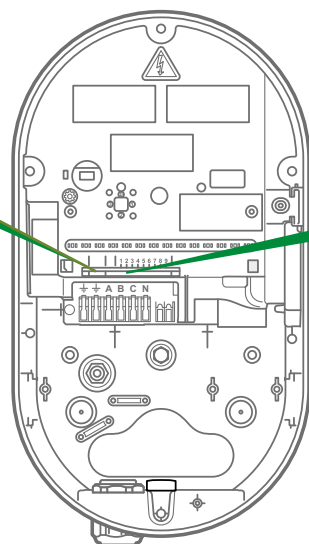

Le bornier est débrochable pour plus de facilité de câblage  
Par défaut 2 shunts sont installés sur les entrées contacts secs

Il est conseillé d'utiliser le presse-étoupe 4 entrées installée sur la borne pour le passage des câbles de communication.

Il est conseillé de brider les câbles à l'intérieur de la borne, une fois le câblage finalisé.

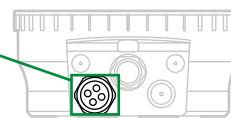

## Raccordement en RJ 45

Un câble Ethernet peut être installé pour assurer la connectivité de la box résidentiel à la borne de recharge pour véhicule électrique, en cas de réception du signal Wi-Fi insuffisant.

Legrand préconise l'utilisation de câble Ethernet catégorie 5 F/UTP minimum, pour assurer la longévité du câble et la non dégradation des signaux au contact des câbles de puissance.

**i**

### Rappel des exigences pour le bon fonctionnement de la connectivité de la borne de recharge Green'UP HOME :

- longueur maximum de câble Ethernet : 100m max. avec câble Ethernet catégorie 5 F/UTP minimum conseillé
- signal Wi-Fi nécessaire pour un bon fonctionnement de la borne de recharge en mode connecté : Wi-Fi de type résidentiel et privé et de type A B G N (non compatible avec les réseaux ouverts Hotspot).  
Bande de fréquence 2,4 GHz. Portée 100 m en champ libre.



### Raccordement avec le compteur Linky

#### ▪ Câblage monophasé

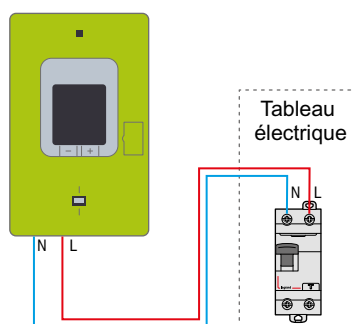

#### ▪ Câblage d'une borne monophasée dans installation triphasée

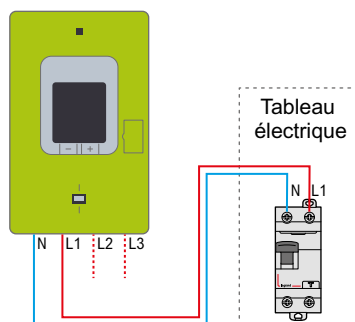

#### Câblage triphasé

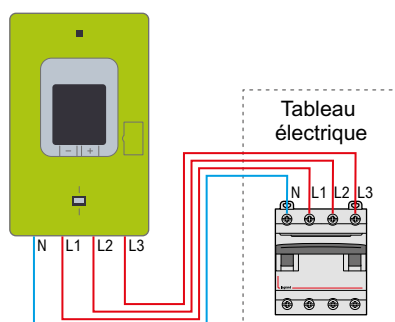

## Schéma de raccordement de la TIC

La borne de recharge va lire et récupérer les informations du compteur Linky (puissance souscrite et puissance consommée) à travers la TIC.

**!** Dans le cas d'un compteur Linky avec la TIC standard ou historique, la fonction **gestion dynamique de la charge** est disponible : la borne ajuste automatiquement sa puissance en fonction de la puissance disponible dans l'installation. Si la puissance de charge disponible n'est plus suffisante, la borne arrêtera la charge et relancera la charge dès qu'une puissance suffisante sera revenue.

Le courant minimum de charge sera de 6A (soit environ 1.4 kVA) sur une installation avec borne de recharge monophasée, et de 8A (soit environ 5.5vkVA) pour une installation avec borne triphasée. En dessous de ce seuil, la charge s'arrêtera en attendant une puissance disponible suffisante pour relancer la charge. Afin d'assurer un minimum de puissance pour la recharge, il est donc conseillé de réaliser, préalablement, une analyse des puissances disponibles (contrat d'énergie et postes consommateurs) en fonction du choix de la puissance de borne installée.

La borne prend également en compte la gestion des heures pleines / heures creuses (HP/HC) à travers la TIC, si le client a souscrit cette option dans son contrat avec son fournisseur d'énergie.

Dans ce cas, la borne ne charge qu'en HC.

Si toutefois le client souhaite charger en HP, il pourra toujours déroger sur le produit via un appui long sur le bouton en face avant, ou via l'App. Home + Control.

**!** Les informations de gestion dynamique de la charge seront prioritaires sur les autres produits de gestion horaires et adaptation de la charge.

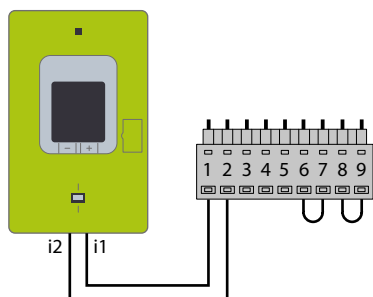

La sortie télé-information (i1/i2) du compteur Linky doit être connectée à l'entrée TIC (1/2) située sur le bornier interne à la borne de recharge

**i** Pour limiter les perturbations externes pour la communication avec la TIC, nous conseillons l'utilisation d'un câble blindé, de longueur maximum de 100 m.

**i** A l'installation, la prise en compte de la gestion de modulation de puissance par la TIC nécessite un redémarrage de la borne (voir mise en service p. 24)

# RACCORDEMENT

## SIGNAUX

### Schémas de raccordement contact sec

Par défaut la borne est livrée avec 2 shunts installés pour les entrées contacts secs (6-7 et 8-9).

Il est possible de raccorder les entrées contacts secs en mode dérogeable et non dérogeable en fonction de l'usage de la borne par le client. Dans tous les cas, il faudra que les entrées 6-7-8-9 soient obturées soit avec le shunt soit avec des câbles de raccordement.

#### CAS 1 : MODE DÉROGEABLE AVEC CÂBLAGE DE LA TIC

Le mode dérogeable est activé par défaut sur la borne.

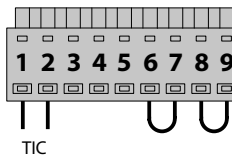

Dans ce cas ne rien modifier, laisser les shunts en place

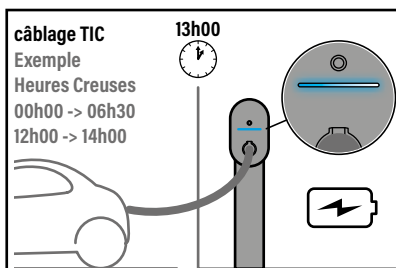

La TIC est raccordée. La borne reçoit les informations d'heures creuses et lance la charge

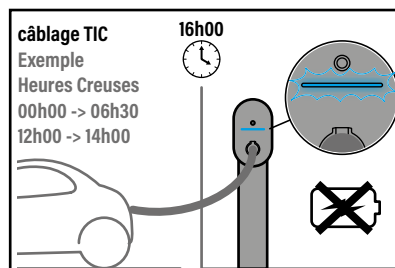

En dehors des heures creuses, la recharge est en attente d'autorisation

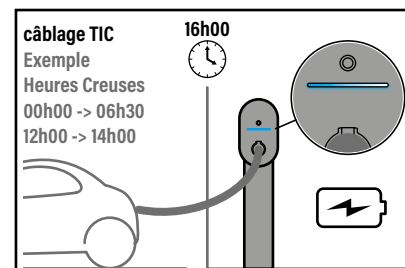

Il est possible de forcer la charge en dérogeant par un appui long sur le bouton en face avant de la borne de recharge ou via l'App. Home + Control

#### CAS 2 : MODE DÉROGEABLE SANS TIC

Le mode dérogeable est activé par défaut sur la borne.

⚠ La TIC n'est pas câblée

Exemple: Je souhaite recharger ma voiture sur des plages horaires fixes, avec un inter horaire. Il sera possible de déroger par un appui long sur le bouton en face avant de la borne ou via l'App. Home + Control pour forcer la charge.

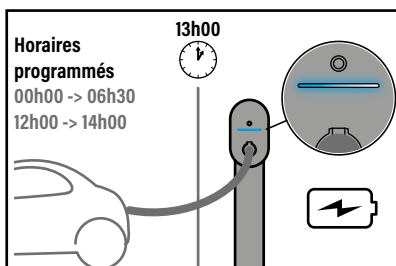

La borne autorise la charge en fonction des horaires programmés

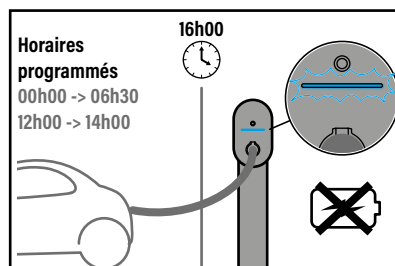

En dehors des horaires programmés, la recharge est en attente d'autorisation

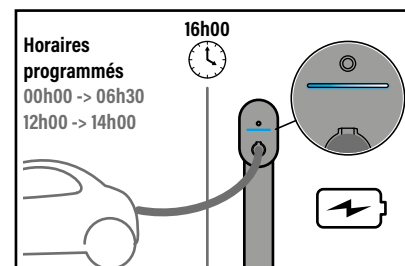

Il est possible de forcer la charge en dérogeant par un appui long sur le bouton en face avant de la borne de recharge ou via l'App. Home + Control

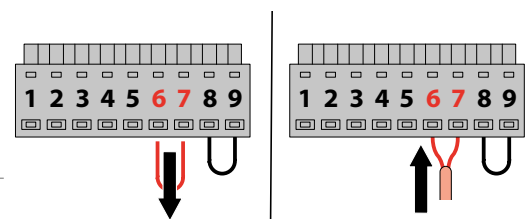

Retirer le shunt des entrées 6 et 7 et raccorder le dispositif de commande (exemple inter horaire)





### CAS 3 : MODE NON DÉROGEABLE

En mode non dérogeable, l'appui sur le bouton en face avant ne permet pas de forcer la charge. Il sera toutefois possible de forcer la charge via l'App. Home + Control

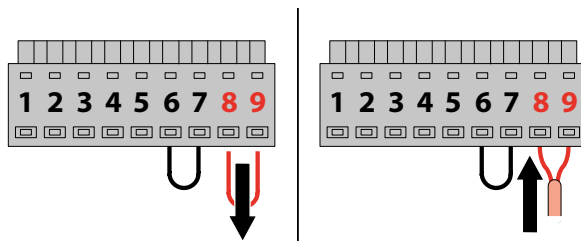

Retirer le shunt des entrées 8 et 9 et raccorder le dispositif de commande (exemple inter horaire, contacteur...)

Ce mode de fonctionnement permet de limiter les actions extérieures sur la borne de recharge et de limiter son utilisation

Exemple :

Je souhaite pouvoir utiliser ma borne de recharge pendant mes horaires de travail (cabinet ou profession libérale) avec une gestion horaire de type inter horaire (horaires fixes d'ouverture).

En dehors de mes horaires de travail, il ne sera pas possible de forcer la charge en appuyant sur le bouton en face avant. La dérogeation resta possible via l'App. Home + Control

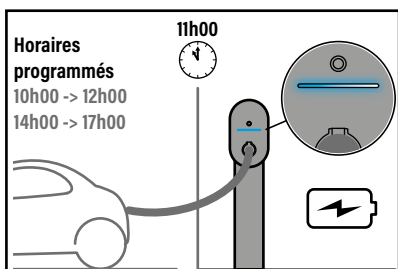

La borne autorise la charge en fonction des horaires programmés

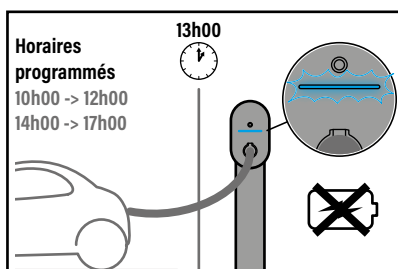

En dehors des horaires programmés, la borne n'autorise pas la charge

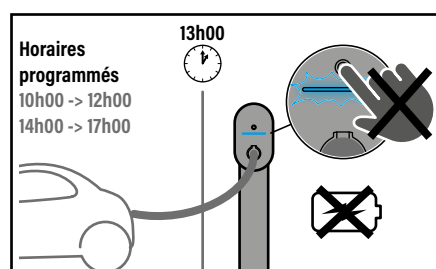

La dérogeation sur le bouton en face avant ne permet pas de lancer la charge de véhicule en dehors des horaires programmés

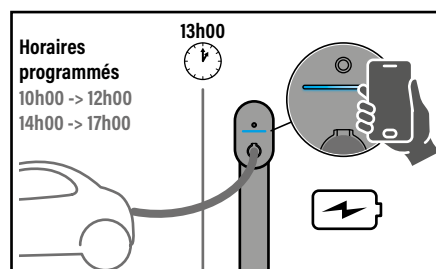

La dérogeation reste possible via l'App. Home + Control

# MISE EN SERVICE



## 1ÈRE MISE EN SERVICE

### Mise en service pas à pas

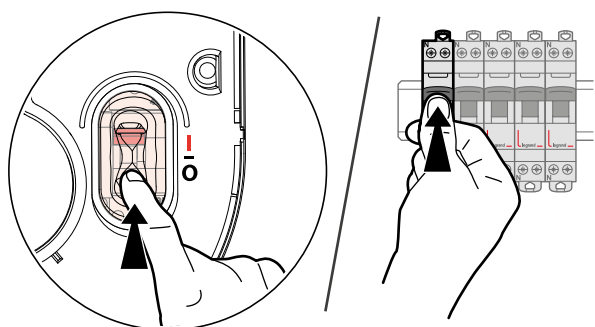

1. Mettre sous tension le circuit dans le tableau et dans la borne de recharge (dans le cas de borne de recharge avec protection intégrée).

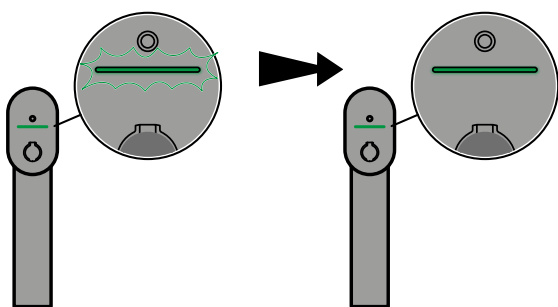

2. Le voyant de la borne clignote en vert et passe ensuite en vert fixe.
3. Le voyant vert fixe indique que vous pouvez poursuivre les étapes avec l'appairage du smartphone (p. 26)



**Information produit :** vous avez maximum 5 minutes après mise sous tension, pour appairer votre smartphone avec l'App. Home + Control, sinon redémarrez



## Voyants sur la borne

Une fois la borne Green'UP HOME installée, les voyants fonctionnels sont vert et bleu (fixe ou clignotant)  
Si le voyant en face avant est rouge, un défaut est présent.

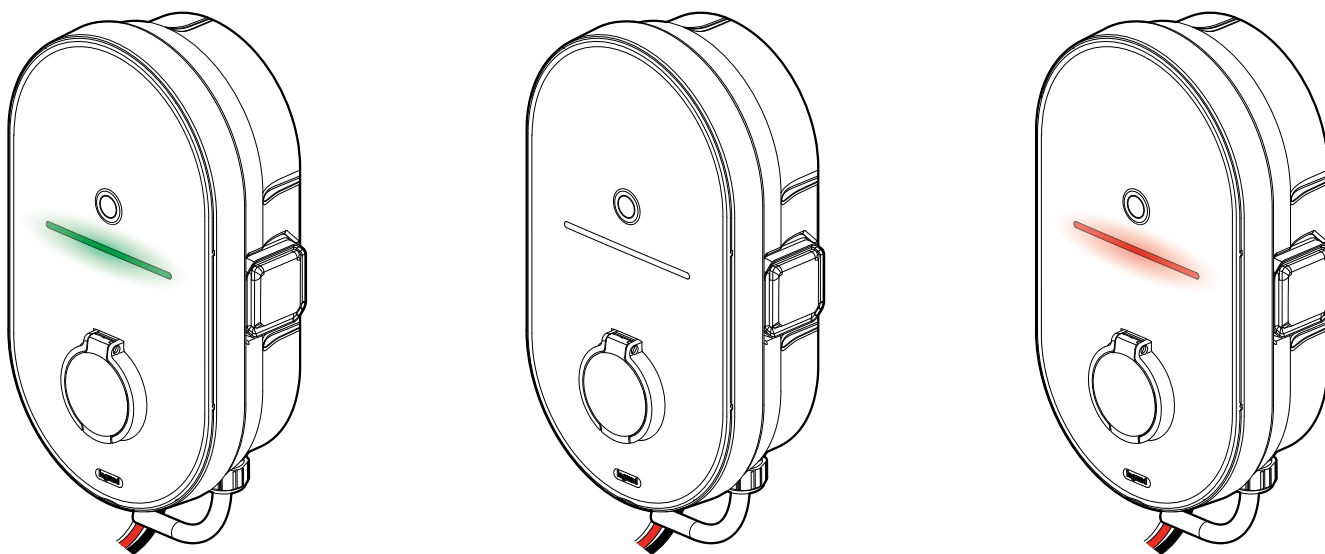

	Prêt pour la charge
	En attente autorisation (HP/HC, planning...)
	Charge en cours
	Défaut
	Hors tension / veille
	Mode paramétrage

## Poussoir de dérogation



### FONCTIONS :

- Appui court : permet d'arrêter la charge et de déverrouiller la fiche.
- Appui long (> 5 secondes) : dérogation, force le démarrage de la charge.
- Le bouton sera également utile lors de l'étape d'appairage du smartphone avec l'App. Home + Control.

### Configuration de la borne avec l'App. Home + Control

Une fois la borne raccordée au tableau électrique et les câbles des signaux installés, selon le fonctionnement choisi (connectée ou sans connexion Wi-Fi disponible), la mise en service va être différente.

#### LA BORNE EST CONNECTÉE À INTERNET

- Si votre client n'a pas d'installation sur Home + Control, suivre toutes les instructions (étape 1 à 4).
- Si votre client a déjà une installation active dans Home + Control, vous pouvez lui indiquer comment intégrer la borne dans son installation existante dans l'App. Home + Control (étape 3).

#### LA BORNE N'EST PAS CONNECTÉE À INTERNET

- Si votre client ne peut pas connecter la borne au réseau Internet domestique, il faut tout de même suivre les instructions pour installer l'App. Home + Control sur un smartphone grâce à une connexion au réseau 4G/5G ou Wi-Fi.

La configuration (étape 1 à 3) et les mises à jour vont alors être réalisées par Bluetooth.

#### ▪ Etape 1 : téléchargement gratuit de l' App. Home + Control



##### PRÉ-REQUIS

- Avoir une box Internet (ou un routeur Wi-Fi fonctionnel) ou avoir câblé la borne en RJ 45
- Disposer d'une adresse mail
- Disposer d'un iPhone ou iPad compatible avec la dernière version d'iOS/iPadOS ou d'un smartphone compatible Android 5.0 minimum.
- Le smartphone doit pouvoir accéder au réseau Wi-Fi de la box du logement ou à un réseau 4G ou 5G.



Rechercher dans les stores en tapant "Legrand Home + Control"



Il est conseillé de faire l'installation de l'App. avec le client directement sur son smartphone. Vous pouvez pré-installer la borne Green'UP HOME dans l'App. pour le client et transférer ces informations sur son compte par la suite.



#### Mentions légales

iOS : la solution Legrand connectée Green'UP HOME requiert un iPhone, iPad ou un iPod touch (la dernière version d'iOS ou d'iPadOS est recommandée). Il est recommandé de mettre à jour vers la dernière version du logiciel et du système d'exploitation.

ANDROID : Une version récente d'Android avec accès Google Play est recommandée.

WEBApp. : PC & Mac

iPhone, iPod, iPad sont des marques d'Apple Inc. déposées aux Etats-Unis et dans d'autres pays.

App. Store est une marque de service d'Apple Inc. déposée aux Etats-Unis et dans d'autres pays.

Google, Google Play, Android, sont des marques déposées de Google LLC.



## ▪ Etape 2 : installation de l'App. Home + Control sur un smartphone

Une fois l'application téléchargée, suivre pas à pas les écrans pour créer un compte et configurer l'installation de votre client

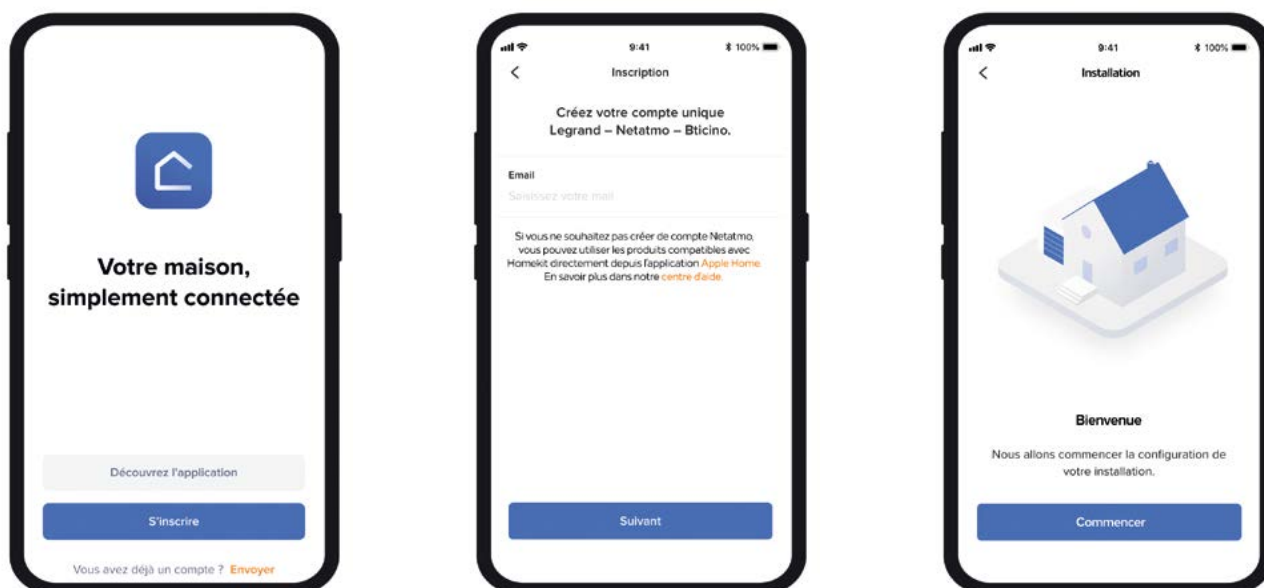

## ▪ Etape 3 : enregistrement de la borne Green'UP HOME dans l'App.

Suivre les étapes données dans l'App. Home + Control.

Suivre les indications pour ajouter un produit (la borne Green'UP HOME sera disponible dans la liste des produits connectés). Il sera indiqué de flasher le QR code qui se trouve sur le côté et sous le capot de la borne de recharge.

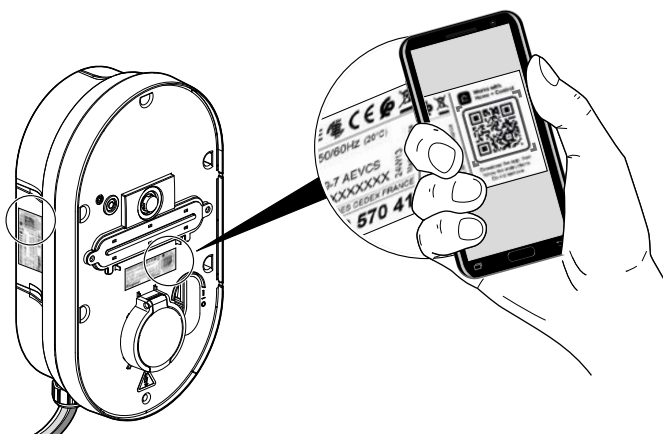

La borne de recharge est reconnue et est disponible dans la Maison connectée sur l'App. Home + Control (cette étape peut prendre quelques minutes).

Suivre les instructions étape par étape .

La couleur et l'état des voyants de la borne se mettent à jour sur les écrans de l'App.



La borne une fois intégrée dans l'App. Home + Control va pouvoir recevoir les mises à jour des firmwares :

- en version connectée : automatiquement, sans action requise,
- en version non connectée : mise à jour manuelle localement en Bluetooth (voir conditions d'utilisation pour accès au réseau avec le smartphone p. 26). Nécessite la reconnexion du smartphone à la borne (étape 3).



### Questions fréquentes des clients

---

▪ **Si la station de recharge pour véhicule électrique est connectée au réseau internet, cela affecte-t-il la bande passante ?**

Oui en Wi-Fi mais l'incidence est très faible, en filaire l'impact est quasi nul. Cela dépend de votre fournisseur d'accès.

▪ **Les bornes de recharge connectées pour véhicule électrique sont-elles protégées des perturbations extérieures ?**

Nos bornes sont conformes à la réglementation CEM/RED, elles sont donc immunisées contre les perturbations extérieures. Toutes les connexions filaires pour la communication doivent suivre les caractéristiques préconisées dans la notice.

▪ **J'ai 2 bornes de recharge connectées pour véhicule électrique, puis-je les commander depuis la même application Home + Control ?**

Oui, sur le même compte vous pouvez enregistrer plusieurs bornes et ainsi les commander depuis la même application.

▪ **Comment autoriser une autre personne à piloter ma borne de recharge connectée pour véhicule électrique ?**

Depuis l'App. Home + Control, vous pouvez gérer et donner les accès à une autre personne en ajoutant son adresse mail.

▪ **Où trouver le numéro de série de ma borne de recharge connectée pour véhicule électrique ?**

Le numéro de série est sur l'étiquette à l'intérieur et sur le côté de la borne. Cette étiquette regroupe les informations comme la référence et les caractéristiques de la borne.

▪ **Comment mettre à jour le firmware de ma borne de recharge ?**

La mise à jour est automatique si la borne est connectée à un réseau internet (filaire ou Wi-Fi). Ceci est conseillé pour bénéficier d'une recharge optimale.

Si la borne n'est pas connectée, il est possible de faire manuellement la mise à jour via l'App. Home + Control localement en Bluetooth. Pour cela, il sera nécessaire de relancer l'appairage du smartphone avec la borne.

▪ **Comment trouver l'information sur la version du firmware installée sur ma borne de recharge ?**

La version du firmware se trouve sur la page des paramètres de la borne dans l'App. Home + Control

▪ **J'ai perdu ou je change de smartphone comment transférer ou récupérer mes données ?**

Il faut réinstaller l'App. Home + Control sur le nouveau smartphone et se reconnecter à son compte client. Les paramètres enregistrés dans l'App. sont conservés avec le compte client.

▪ **Je change de box internet, comment mettre à jour les paramètres de ma borne ?**

Depuis la page des paramètres de la borne, vous pouvez modifier les paramètres de connexion réseau. L'application vous guidera pas à pas pour connecter votre borne à votre nouvelle box.

▪ **Est-ce que ma borne peut basculer d'une connexion filaire à une connexion Wi-Fi ?**

Non, pour des raisons de sécurité, ce n'est pas automatique. Toute prise en compte de la modification du type de connexion demandera un redémarrage de la borne (coupure et réenclenchement de la protection électrique).

▪ **Puis je ajouter des produits connectés dans ma maison suite à l'installation de ma borne Green'UP HOME ?**

Oui. Choisissez et installez les appareils connectés de la gamme Legrand. L' App. Home + Control sera l'application unique pour gérer l'ensemble de votre maison connectée.



## Tableau des erreurs

Voici quelques possibilités de défaut et des actions à effectuer pour les résoudre.

DEFAUT	CAUSE	SOLUTIONS / ETAPES À SUIVRE
Voyant rouge fixe / clignotant.	Défaut d'installation	Déconnecter le véhicule et redémarrer la borne. Couper le courant au niveau de la protection, attendre que les voyants s'éteignent (cela peut prendre quelques secondes) puis remettre le circuit sous tension. Si le défaut persiste, contacter le Service Relations Pro.
Voyant éteint.	Borne en veille	Appuyer sur le bouton face avant ou brancher un véhicule pour réveiller la borne. Vérifier l'état du différentiel. Vérifier l'état du disjoncteur de protection de la borne.
	Hors tension	Vérifier l'état du disjoncteur de la prise Mode 2. Mettre l'alimentation sur ON. Si le défaut persiste, contacter le Service Relations Pro.
Véhicule branché mais voyant vert ou bleu. La recharge ne se lance pas.	Le cordon est mal branché	Vérifier le branchement du cordon sur la borne et sur le véhicule (débrancher et rebrancher jusqu'au démarrage de la charge).
	Firmware pas à jour	Vérifier que la borne est bien dans la dernière version firmware (voir p. 28) La connecter au réseau internet.
	En attente d'une autorisation pour démarrer la charge	Vérifiez si un planning de charge, via l'App. Home + Control ou dans le véhicule, n'est pas activé.
La borne ne charge pas à la puissance maximale.	Défaut électrique	Vérifier les caractéristiques électriques de votre installation (tension, résistance de terre ...)
	Puissance de recharge maximale du véhicule atteinte	Vérifier la puissance de charge acceptée par le véhicule (puissance du chargeur embarqué). Le véhicule peut limiter de lui-même la puissance absorbée.
Le cordon est bloqué dans la borne (côté Type 2 Mode 3).	Puissance maximale de la borne mal réglée	Vérifier la puissance maxi de la borne ainsi que la puissance paramétrée via la roue crantée à l'intérieur de la borne. Attention : vérifier que les protections sont en accord avec les préconisations (p. 15) La modification de la puissance de charge via ce sélecteur nécessite un redémarrage de la borne pour être pris en compte
		Appuyer sur le bouton face avant (appui bref) pour arrêter la charge et libérer la fiche. Arrêter la charge depuis le véhicule. Couper le courant au niveau de la protection, attendre que les voyants s'éteignent (cela peut prendre quelques secondes) puis remettre le circuit sous tension. Si le problème persiste, contacter le Service Relations Pro.

### BOUTON RESET

Permet d'effacer les paramètres réseau Ethernet ou Wi-Fi (SSID et mot de passe).

- Faire un appui long jusqu'à ce que le voyant de la borne clignote en rouge, puis un appui court pour validation.







service  
Relations Pro

0810 48 48 48

Service 0,05 € / min  
+ prix appel



### Pièces détachées pour maintenance

Références		Type de produit	Références de produits finis compatibles
9 818 10		Sous ensemble complet capot avec protection	0 570 03 0 570 01 0 570 04
9 818 11		Sous ensemble complet capot sans protection	0 570 30 0 570 21 0 570 31 0 570 02 0 570 07 0 570 22 0 570 32
9 818 12		Façade avec joint	Toutes les bornes de recharge
9 818 13		Diffuseur LED	Toutes les bornes de recharge







### ENGAGEMENT LEGRAND

Les nouvelles bornes de recharge pour véhicules électriques Green'UP HOME tiennent compte des principes de l'économie circulaire tels que la modularité et la réparabilité. Leur conception permet un démontage facile des pièces et leur remplacement, prolongeant ainsi la durée de vie du produit et réduisant la génération de déchets.

Références		Type de produit	Références de produits finis compatibles
9 818 14		Bouton de commande	Toutes les bornes de recharge
9 818 16		Bornier débrochable pour signaux externes	Toutes les bornes de recharge
9 818 18		Prise renforcée Mode 2	0 570 03/04/07 0 570 30/31/32
9 809 49		Embase et volet de protection prise T2s Mode 3	Toutes les bornes de recharge
9 809 51		Sous ensemble prise T2s Mode 3	Toutes les bornes de recharge
9 809 60		Moteur de verrouillage prise T2s Mode 3	Toutes les bornes de recharge
9 818 20		Patère de fixation murale	Toutes les bornes de recharge



### Plan d'entretien

---

Durant son utilisation, votre borne de recharge peut être exposée à différents facteurs tels que des variations de températures très basses ou très élevées, des surtensions, un environnement hostile, corrosif, pollution ambiante (exemple : poussières, humidité, animaux, brouillard salin...), l'usure de fonctionnement (exemple : contacteurs, connecteurs...), etc.

Effectuer les différentes opérations d'entretien aux intervalles préconisés assurera un fonctionnement de la borne de recharge dans des conditions optimales et maximisera sa durée de vie.

En outre, d'après le décret 2021-546 du 4 mai 2021 relatif aux infrastructures de recharge pour véhicules électriques (titre V – chapitre 1er), les travaux de maintenance sur les infrastructures de recharge sont effectués par les professionnels habilités conformément à l'article R. 4544-9 du code du travail.

A l'exclusion des infrastructures d'une puissance totale inférieure ou égale à 3,7 kW installées dans un bâtiment d'habitation privé ou dans une dépendance d'un bâtiment d'habitation privé ou dont la fonction principale n'est pas de recharger des véhicules électriques et qui ne sont pas accessibles au public, les travaux de maintenance sur les infrastructures de recharge sont effectués par des professionnels titulaires d'une qualification où la maintenance des dites infrastructures de recharge est identifiée et délivrée par un organisme de qualification accrédité.

La périodicité indiquée est conditionnée par l'environnement réel, comme les températures extrêmes, le niveau de poussières élevé, l'environnement salin, l'atmosphère corrosive, des vibrations importantes et une utilisation intensive.

Dans ces conditions de fonctionnement et d'environnement plus sévères que la normale, l'entretien de la borne doit être réalisé plus fréquemment.



OPÉRATIONS	PÉRIODICITÉ	HORS TENSION	EN SERVICE (EXPLOITATION)
<b>1/5 - ENTRETIEN GÉNÉRAL</b>			
Nettoyage externe	6 mois <sup>(1)</sup>	X	
Vérification de l'absence d'élément étranger à l'intérieur de la borne	Annuel <sup>(1)</sup>	X	
Nettoyage interne (dépoussiérage par aspiration)	Annuel <sup>(1)</sup>	X	
Vérification visuelle de l'intégrité des mises à la masse	Annuel <sup>(1)</sup>	X	
Vérification visuelle de l'absence d'humidité à l'intérieur et à l'extérieur de la borne (condensation)	Annuel <sup>(1)</sup>	X	
Vérification de l'intégrité de la borne	Annuel <sup>(1)</sup>		X
<b>2/5 - CONTRÔLES MÉCANIQUES</b>			
Vérification du bon fonctionnement des volets de prises	Annuel <sup>(1)</sup>		X
Vérification des couples de serrage : conducteurs, bornes et des vis d'assemblage	À la mise en service 2 mois après la MES Puis annuel	X	
Graissage des prises (graisse type lubrifiant perfluoré type Lubrilog Fluolog MG 2)	Annuel <sup>(1)</sup>	X	
Vérification des signaux	Annuel <sup>(1)</sup>	X	
Moteur de verrouillage prise T2s	Annuel <sup>(1)</sup>	X	
<b>3/5 - CONTRÔLES ÉLECTRIQUES</b>			
Contrôle de la mise à la terre de la borne de recharge <sup>(2)</sup>	À la mise en service		X
Contrôle visuel intégrité des câbles	Annuel <sup>(1)</sup>		X
Test du différentiel	À la mise en service Puis annuel		X
Contrôle de la protection 6mA intégrée	Annuel <sup>(1)</sup>		X
Mesure des valeurs électriques : tension simple et composée, fréquence... entrées/sorties	Annuel <sup>(1)</sup>		X
<b>4/5 - CONTRÔLES FONCTIONNELS</b>			
Contrôle visuel et fonctionnel des auxiliaires Utiliser un simulateur de charge	Annuel <sup>(1)</sup>		X
Moteur de verrouillage prise T2s	Annuel <sup>(1)</sup>		X
Détection de prise Green'UP ACCESS (uniquement pour borne avec Mode 2)	Annuel <sup>(1)</sup>		X
<b>5/5 - AUTRES</b>			
Vérification de la version firmware de la borne	6 mois <sup>(1)</sup>		X

(1) À moduler en fonction des conditions d'installation et d'usage

(2) Certains véhicules demandent une terre < 30 ohms



## DIRECTIONS RÉGIONALES

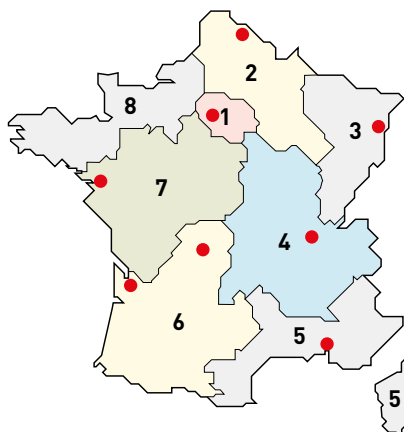

● Centres Innoval

### 1 - DIRECTION RÉGIONALE ÎLE DE FRANCE

5 rue Jean Nicot - 93500 Pantin

**Départements :** 75 - 77 - 78 - 91 - 92 - 93  
94 - 95

☎ : 01 73 305 333

@ : fr-dr-paris@legrand.fr

### 2 - DIRECTION RÉGIONALE NORD

12A avenue de l'Horizon  
59650 Villeneuve d'Ascq

**Départements :** 02 - 08 - 10 - 51 - 52 - 59 - 60  
62 - 80

☎ : 0 805 129 129

@ : fr-dr-lille@legrand.fr

### 3 - DIRECTION RÉGIONALE EST

288 avenue de Colmar  
67100 Strasbourg

**Départements :** 25 - 39 - 54 - 55 - 57 - 67 - 68  
70 - 88 - 90

☎ : 03 88 77 32 32

@ : fr-dr-strasbourg@legrand.fr

### 4 - DIRECTION RÉGIONALE RHÔNE-ALPES BOURGOGNE AUVERGNE

8 rue de Lombardie - 69800 Saint-Priest

**Départements :** 01 - 03 - 07 - 15 - 21 - 26 - 38  
42 - 43 - 58 - 63 - 69 - 71 - 73 - 74 - 89

☎ : 0 800 715 715

@ : fr-dr-lyon@legrand.fr

### 5 - DIRECTION RÉGIONALE MÉDITERRANÉE

Le Campus Arteparc - Bâtiment C  
595 Rue Pierre Berthier  
13591 Aix en Provence Cedex 3

**Départements :** 2A - 2B - 04 - 05 - 06 - 11  
13 - 30 - 34 - 48 - 66 - 83 - 84 - Monaco

☎ : 0 800 730 800

@ : fr-dr-aix-en-provence@legrand.fr

### 6 - DIRECTION RÉGIONALE SUD-OUEST

73 rue de la Morandière  
33185 Le Haillan

**Départements :** 09 - 12 - 19 - 23 - 24 - 31 - 32  
33 - 40 - 46 - 47 - 64 - 65 - 81 - 82 - 87

☎ : 0 805 121 121

@ : fr-dr-bordeaux@legrand.fr

### 7 - DIRECTION RÉGIONALE ATLANTIQUE VAL DE LOIRE

Technoparc de l'Aubinière  
14 impasse des Jades - Bat L - CS 53863  
44338 Nantes Cedex 3

**Départements :** 16 - 17 - 18 - 28 - 36 - 37 - 41  
44 - 45 - 49 - 53 - 72 - 79 - 85 - 86

☎ : 0 805 120 805

@ : fr-dr-nantes@legrand.fr

### 8 - DIRECTION RÉGIONALE BRETAGNE NORMANDIE

1 rue du Petit Pré - ZAC des Trois Marches  
35132 Vezin-le-Coquet

**Départements :** 14 - 22 - 27 - 29 - 35 - 50 - 56  
61 - 76

☎ : 0 800 730 974

@ : fr-dr-rennes@legrand.fr

## FORMATION CLIENTS

Innoval - 87045 Limoges Cedex - France

☎ : 05 55 06 88 30

Relations Enseignement Technique

☎ : 05 55 06 77 58

## SERVICE EXPORT

87045 Limoges Cedex - France

☎ : 05 55 06 87 87

Contact : accessible sur legrandgroup.com

## service Relations Pro

**0810 48 48 48** Service 0,05 € / min  
\* prix appel

du lundi au vendredi 8h à 18h  
128 av. de Lattre de Tassigny  
87045 Limoges Cedex - France  
E-mail : accessible sur legrand.fr

### SUIVEZ-NOUS SUR

- @ legrand.fr
- facebook.com/LegrandFrance
- linkedin.com/legrandfrance/
- instagram.com/legrand\_france/
- youtube.com/legrandfrance/
- pinterest.fr/legrandfrance/



LEGRAND SNC  
SNC au capital de 7 765 345 €  
RCS Limoges 389 290 586  
N° SIRET 389 290 586 000 12  
TVA FR 15 389 290 586

### Siège social

128, av. du Maréchal-de-Lattre-de-Tassigny  
87045 Limoges Cedex - France  
☎ : 05 55 06 87 87  
Fax : 05 55 06 88 88