

• Descrizione • Description • Description • Beschreibung • Descripción • Beschrijving • Descrição • Описание • الوصف

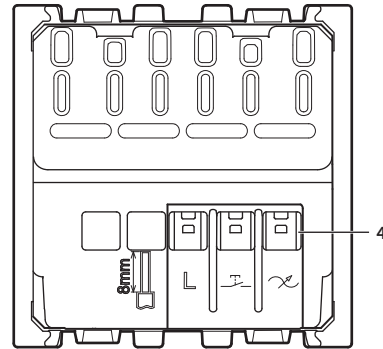
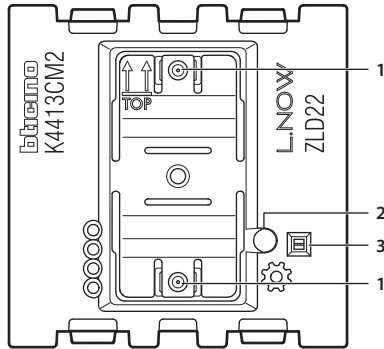

1. Pulsante di comando
2. Pulsante di reset
3. Led segnalazione
4. Morsetti di collegamento

1. Steuertaste
2. Reset-Taste
3. Meldeleuchte
4. Anschlussklemmen

1. Botão de controle
2. Botão de rearme (Reset)
3. LED de sinalização
4. Bornes de conexão

1. Control pushbutton
2. Reset push button
3. Notification LED
4. Connection clamps

1. Pulsador de mando
2. Pulsador de reset
3. LED de señal
4. Bornes de conexión

1. Кнопка управления
2. Кнопка сброса
3. Сигнальный светодиод
4. Соединительные клеммы

1. Bouton de commande
2. Bouton de réinitialisation
3. Voyant LED
4. Bornes de branchement

1. Bedieningsknop
2. Resetknop
3. Signalering met led
4. Aansluitklemmen

1. زر التحكم
2. زر إعادة الضبط
3. مؤشر ليد للتنبيه
4. أطراف التوصيل

• Configurazione • Configuration • Configuration • Konfiguration • Configuración • Configuratie • Configuração • Конфигурация • التهيئة

Per eseguire la prima installazione, la sostituzione e/o rimozione di un dispositivo e per qualsiasi altra informazione, fare riferimento alla App od al manuale del gateway scaricabile dal sito:

For the first installation and/or replacement, and/or removal of the device, or any other information, refer to the App or to the gateway manual, which can be downloaded from the website:

Pour effectuer la première installation, le changement et/ou le retrait d'un dispositif et pour toute autre information, faire référence à l'appli ou au manuel de la passerelle téléchargeable en se rendant sur le site :

Um ein Gerät zum ersten Mal zu installieren und/oder auszutauschen und/oder zu entfernen, sowie für weitere Informationen, beziehen Sie sich bitte auf die App oder das Handbuch oder des Gateways, das von der

Website heruntergeladen werden kann:

Para efectuar la primera instalación, la sustitución y/o el desmontaje de un equipo y para otra información, se ha de consultar la App o el manual del gateway, que puede descargarse en el sitio:

Raadpleeg de App of de handleiding van de gateway, door deze de website te downloaden, voor de eerste installatie, de vervanging en/of de verwijdering van een apparaat en andere informatie:

Para executar a primeira instalação, a substituição e/ou a remoção de um dispositivo e para qualquer outra informação, roga-se consultar a APP ou manual do gateway que pode ser baixado do site:

Для выполнения первой установки, замены и/или удаления устройства или для получения любой другой информации обращаться к приложению или к руководству шлюза, которое можно скачать на сайте:

لتنفيذ التثبيت الأول. وأو استبدال. وأو إزالة جهاز. ولأي معلومات أخرى. يرجى الرجوع إلى التطبيق أو إلى كتيب جهاز "gateway" الذي يمكن تنزيله من الموقع:

www.homesystems-legrandgroup.com



App Home + Control



www.homesystems-legrandgroup.com

- ANDROID: Richiede Android 5.0 e successivo con accesso a Google Play

- ANDROID: requires Android 5.0 and higher with access to Google Play

- ANDROID: nécessite un iPhone, un iPad ou un iPod touch avec iOS 12.0 ou suivant

- ANDROID: erfordert Android 5.0 und höher mit Zugriff auf Google Play

- ANDROID: requiere Android 5.0 y sucesivo con acceso a Google Play

- ANDROID: vereist Android 5.0 en hoger met toegang tot Google Play

- ANDROID: requer Android 5.0 e posterior com acesso a Google Play

- ANDROID: Требуется Android 5.0 или следующей версии с доступом к Google Play

- ANDROID: يتطلب تشغيل أندرويد (ANDROID): يتطلب نظام أندرويد 5.0 وما يليه مع اتصال بمتجر جوجل بلاي

- iOS: Richiede un iPhone, iPad, o iPod touch con iOS 12.0 o successivo.

- iOS: requires an iPhone, iPad, or iPod touch with iOS 12.0 or later

- iOS: nécessite un iPhone, un iPad ou un iPod touch avec iOS 12.0 ou suivant

- iOS: erfordert ein iPhone, iPad oder iPod touch mit iOS 12.0 oder höher

- iOS: requiere el uso de un iPhone, iPad, o iPod touch con iOS 12.0 o sucesivo

- iOS: vereist een iPhone, iPad, of iPod touch met iOS 12.0 of hoger

- iOS: requer um iPhone, iPad, ou iPod touch com iOS 12.0 ou posterior

- iOS: Требуется использования iPhone, iPad или iPod touch с iOS 12.0 или следующей версии

- iOS: يتطلب أي فون أي باد أو أي بود باللمس مع نظام تشغيل iOS 12.0 أو ما يليه

- Reset alle impostazioni di fabbrica
- Reset to the factory settings



- Rétablissement des réglages par défaut
- Default-Einstellungen wieder herstellen

- Restablecer los ajustes de la fábrica
- Reset van de fabrieksinstellingen

- Resetar definições de fábrica
- Восстановление фабричных настроек

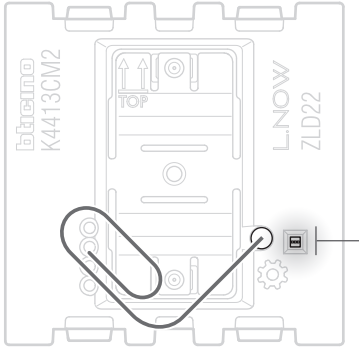
• الرجوع إلى إعدادات المصنع





Premere e mantenere premuto il pulsante reset  fino a quando lampeggia rosso. A questo punto rilascia. Il reset è eseguito. Press and hold down the reset pushbutton  until it flashes red. Now release. The reset has been done.

Appuyer sur le bouton de reset  et le maintenir enfoncé jusqu'au clignotement rouge. Ensuite relâcher. Le reset est effectué.

Drücken die Taste Reset  und halten Sie sie gedrückt bis sie rot blinkt. Dann die Taste loslassen. Reset durchgeführt.

Presionar sin soltar el botón reset  hasta que parpadee en color rojo. Entonces soltar. El reset se ha efectuado.

Houd de resetknop  ingedrukt tot de led rood begint te knipperen. Laat de knop nu los. De reset is verricht.

Carregar e manter carregado o botão  até piscar a vermelho. Nesta altura soltar. O reset foi efetuado.

Нажать и удерживать кнопку сброса  до тех пор, пока она не начнет мигать красным светом. После этого отпустить кнопку. Сброс выполнен.

اضغط واستمر في الضغط على زر إعادة الضبط  إلى أن يومض المؤشر باللون الأحمر. عند هذه اللحظة اترك الزر. تم تنفيذ إعادة الضبط.

- **Attenzione:** la pressione involontaria breve del pulsante reset, avvia l'associazione dei dispositivi. Per terminarla, premere brevemente e contemporaneamente i due tasti del comando radio Master (se presente) oppure premere brevemente il pulsante di reset del gateway.
- **Warning:** a short accidental pressure of the reset pushbutton, starts the device association. To end it, briefly press at the same time the two keys of the Master radio control (if present), or briefly press the reset button of the gateway.
- **Attention :** une brève pression involontaire sur le bouton de reset active l'association des dispositifs. Pour l'arrêter, appuyer brièvement et simultanément sur les deux touches de la commande radio Master (si présente) ou appuyer brièvement sur le bouton de reset de la passerelle.
- **Achtung:** Durch den kurzen versehentlichen Druck der Reset-Taste wird die Zuordnung der Geräte gestartet. Um sie zu beenden, drücken Sie kurz die beiden Tasten auf der Master-Funksteuerung (falls vorhanden) oder drücken Sie kurz die Reset-Taste am Gateway.
- **Atención:** la presión involuntaria breve de la tecla de reset acciona la asociación de los dispositivos. Para acabarla, presione brevemente y, al mismo tiempo, las dos teclas del mando radio Master (si presente) o brevemente la tecla de reset del gateway.
- **Opgelet:** het koppelen van de apparaten wordt gestart als de resetknop per ongeluk wordt ingedrukt. Druk de twee toetsen van de draadloze masterbediening (indien aanwezig) tegelijkertijd kort in of druk kort op de resetknop van de gateway om het koppelen te onderbreken.
- **Atenção:** a pressão involuntária breve do botão Reset inicia a associação dos dispositivos. Para a terminar, carregar breve e simultaneamente nos nas duas teclas de do comando rádio Master (se houver) ou brevemente no botão de reset do gateway.
- **Внимание:** случайное кратковременное нажатие на кнопку сброса запускает сопряжение устройств. Для его завершения следует кратковременно и одновременно нажать на две кнопки главного устройства радиуправления (при наличии) или кратковременно нажать на кнопку сброса шлюза.
- **تنبيه:** يؤدي الضغط غير المقصود لمدة وجيزة على زر إعادة الضبط، إلى بدء عملية اقتران أجهزة السلامة. لإنهائها، اضغط لفترة وجيزة بالتزامن على زر تحكم الراديو الرئيسي (إذا كان موجودًا) أو اضغط لفترة وجيزة على زر إعادة ضبط البوابة.

- Montaggio
- Mounting
- Montage
- Montage
- Montaje
- Montage
- Montagem
- Монтаж
- التركيب

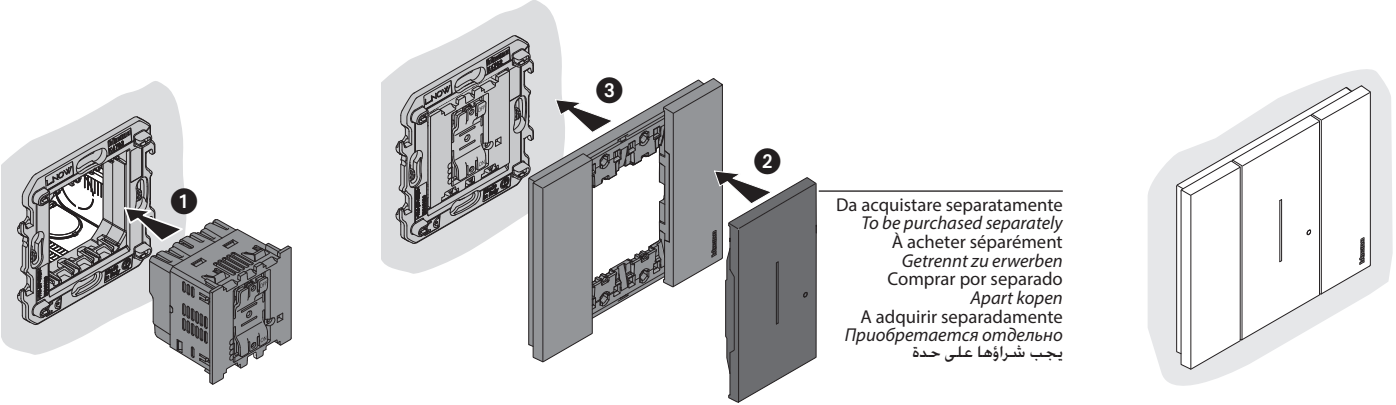

- Smontaggio
- Disassembling
- Démontage
- Demontage
- Desmontaje
- Demontage
- Desmontagem
- Демонтаж
- الفك

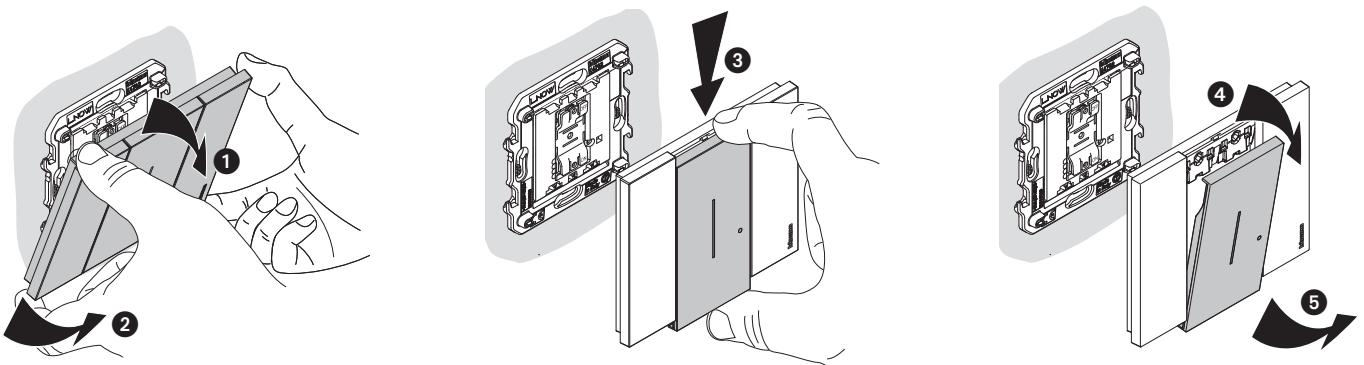

• Caratteristiche tecniche
• Technical features

• Caractéristiques techniques
• Technische Daten

• Características técnicas
• Technische eigenschappen

• Características técnicas
• Технические характеристики

• المواصفات الفنية

 <p>+ 45 °C درجة مئوية 45+ + 5 °C درجة مئوية 5+</p>	<p>110 - 240 Vac ; 50/60 Hz 110 - 240 Vca ; 50/60 Hz 110 - 240 В Пер.Т ; 50/60 Hz 240 - 110 فولت تيار متردد ; 60 - 50</p>	 <p>2x1,5 m² o 1x2,5 m² 2x1,5 m² or 1x2,5 m² 2x1,5 m² ou 1x2,5 m²</p> <p>2x1,5 m² oder 1x2,5 m² 2x1,5 m² o 1x2,5 m² 2x1,5 m² of 1x2,5 m²</p> <p>2x1,5 m² ou 1x2,5 m² 2x1,5 m² или 1x2,5 m² م 2,5x1 أو 1,5x2</p>
--	---	--

• Carichi	Lampada incandescente o lampada alogena	Lampada a LED DIMMERABILE (*), Trasformatori elettronici dimmerabili
240 VAC	5 - 125 W	5 - 125 VA
110 VAC	5 - 75 W	5 - 75 VA *
• Loads	Filament lamp or halogen lamp	DIMMER LED lamp (*), Dimmer electronic transformers
240 VAC	5 - 125 W	5 - 125 VA
110 VAC	5 - 75 W	5 - 75 VA *
• Charges	Ampoule à incandescence ou lampe halogène	Ampoule à LED AVEC VARIATEUR (*), Transformateurs électroniques avec variateur
240 VAC	5 - 125 W	5 - 125 VA
110 VAC	5 - 75 W	5 - 75 VA *
• Stromlasten	Glühlampe oder Halogenlampe	Dimmbare LED-Lampen (*), Dimmbare elektronische Transformatoren
240 VAC	5 - 125 W	5 - 125 VA
110 VAC	5 - 75 W	5 - 75 VA *
• Cargas	Bombilla incandescente o bombilla halógena	Lámpara LED REGULABLE (*), Transformadores electrónicos regulables
240 VCA	5 - 125 W	5 - 125 VA
110 VCA	5 - 75 W	5 - 75 VA *
• Ladingen	Gloei- of halogeenlamp	DIMBARE ledlamp (*), Dimbare elektronische transformatoren
240 VAC	5 - 125 W	5 - 125 VA
110 VAC	5 - 75 W	5 - 75 VA *
• Cargas	Lâmpada incandescente ou lâmpada de halogênio	Lâmpada de LED COM VARIADOR DIMMER (*), Transformadores eletrônicos com variador dimmer
240 VCA	5 - 125 W	5 - 125 VA
110 VCA	5 - 75 W	5 - 75 VA *
• Нагрузка	Лампа накаливания или галогенная лампа	Диммируемая светодиодная лампа (*), Диммируемые электронные трансформаторы
240 Пер.	5 - 125 Вт	5 - 125 ВА
110 Пер.	5 - 75 Вт	5 - 75 ВА *

الأحمال	مصباح متوهج أو مصباح هالوجين	مصباح ليد قابل لتخفيف شدة الإضاءة (*). ومحولات إلكترونية قابلة للتخفيف
240 فولت تيار متردد	5 - 125 وات	5 - 125 فولت
110 فولت تيار متردد	5 - 75 وات	5 - 75 فولت *

- *
 • Oppure 10 lampade max. Per un buon comfort luminoso, si consiglia di utilizzare delle lampadine dello stesso tipo e dello stesso produttore. Compatibilità con tutte le lampadine in modalità ON/OFF.
 • Or max 10 lamps. For good lighting comfort, we recommend the use of lamps of the same type and from the same supplier. Compatibility with all lamps in ON/OFF mode.
 • Ou 10 lampes maxi. Pour un bon confort lumineux, il est recommandé d'utiliser des ampoules de même type et de même fabricant. Compatibilité avec toutes les ampoules en mode ON/OFF.
 • Oder 10 Lampen max. Für einen guten Lichtkomfort empfehlen wir die Verwendung von Birnen des gleichen Typs und des gleichen Herstellers. Kompatibilität mit allen Birnen im ON/OFF-Modus.
 • O 10 lâmparas máx. Para obtener un buen confort luminoso, se aconseja el uso de bombillas del mismo tipo y del mismo fabricante. Compatibilidad con todas las lámparas en el modo ON/OFF.
- Of 10 lampen max. Voor een comfortabele verlichting wordt geadviseerd om hetzelfde type lampen van dezelfde fabrikant te gebruiken. Compatibiliteit met alle lampen in modus ON/OFF.
 • Ou 10 lâmpadas máx. Para um bom conforto luminoso, sugerimos usar lâmpadas do mesmo tipo e do mesmo fabricante. Compatibilidade com todas as lâmpadas no modo ON/OFF.
 • Или макс. 10 ламп. Для обеспечения светового комфорта рекомендуется использовать лампочки одного типа и одного производителя. Совместимость со всеми лампами в режиме ВКЛ./ВЫКЛ.
 • أو 10 مصابيح كحد أقصى. من أجل إضاءة مريحة، يُنصح باستخدام مصابيح من نفس النوع ومن نفس الشركة المُصنعة. التوافق مع جميع المصابيح في وضع التشغيل/الإيقاف "ON/OFF".
- Het product funktioneert in de modus interruptor o in de modus dimmer
 -- Viene consegnato in modalità interruttore
 -- In modalità dimmer, è necessario utilizzare lampade a LED dimmerabili
 -- Il passaggio alla modalità dimmer avviene tramite app
 -- The product works in switch mode or in dimmer mode
 -- It is provided in switch mode
 -- In dimmer mode, it is necessary to use dimmer LED lamps
 -- Switching to dimmer mode is done through the App
 -- Le produit fonctionne en mode interrupteur ou en mode dimmer
 -- Il est livré en mode interrupteur
 -- En mode dimmer il faut utiliser des lampes à LEDs dimmables
 -- Le basculement en mode dimmer se fait depuis l'Appli
 -- Das Produkt funktioniert entweder im Modus Schalter oder im Modus Dimmer
 -- Das gelieferte Produkt ist werkseitig auf den Modus Schalter eingestellt
 -- Im Modus Dimmer sind regelbare LED-Lampen zu verwenden
 -- Das Umschalten auf den Dimmer-Modus erfolgt über App
 -- El producto funciona en la modalidad interruptor o en la modalidad dimmer
 -- Se entrega en la modalidad interruptor
 -- En la modalidad dimmer, se han de utilizar lámparas de LED con regulación de intensidad
 -- El paso a la modalidad dimmer se realiza mediante la app
- Het product werkt als een schakelaar of als een dimmer
 -- Bij de levering werkt het als een schakelaar
 -- In de werking als dimmer moeten dimbare ledlampen worden gebruikt
 -- De overschakeling naar de werking als dimmer vindt met de app plaats
 -- O produto funciona em modo interruptor ou em modo dimmer
 -- É fornecido em modo interruptor
 -- Em modo dimmer, é necessário utilizar lâmpadas de LED com dimmer (gradadores)
 -- A passagem ao modo dimmer ocorre através da app
 -- Устройство может работать в режиме выключателя или в режиме диммера
 -- Устройство поставляется в режиме выключателя
 -- В режиме диммера необходимо использовать диммируемые светодиодные лампы
 -- Переход в режим диммера осуществляется через приложение
- يعمل المنتج في وضعية الفاعل أو وضعية المخفت
 • يتم تسليمه في وضعية الفاعل
 • في وضعية المخفت، يلزم استخدام مصابيح ليد قابلة للتخفيف
 • يتم الانتقال إلى وضعية المخفت بواسطة التطبيق

Il fabbricante, BTicino S.p.A., dichiara che il tipo di apparecchiatura radio Dimmer connesso 2m art. K4413CM2 è conforme alla direttiva 2014/53/UE. Il testo completo della dichiarazione di conformità UE è disponibile al seguente indirizzo Internet: www.bticino.it/red
 Hereby, BTicino S.p.A., declares that the radio equipment type Connected dimmer 2m item K4413CM2 is in compliance with Directive 2014/53/EU. The full text of the EU declaration of conformity is available at the following internet address: www.bticino.it/red