

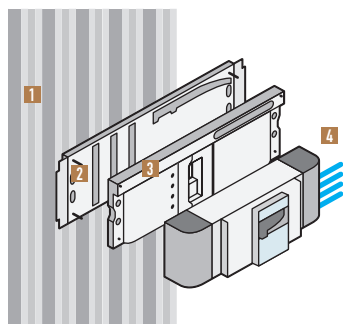

Servicegraden: IS 223, IS 233 IS 333

De servicegraad (IS) garandeert het serviceniveau van het verdeelbord ten opzichte van de gebruiks-, onderhouds- en uitbreidingshandelingen. Met het aluminium railstel VX³ IS IPxxB biedt Legrand innovatieve oplossingen aan voor de niveaus 223, 233 en 333



■ **Basis VX³ IS 223**
Aansluiting stroomopwaarts via de basis. Aansluiting stroomafwaarts rechtstreeks op de klemmen van de automaat.

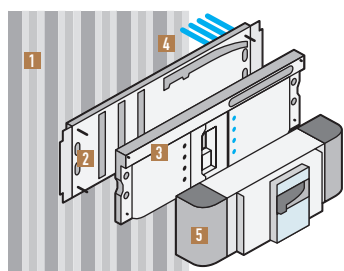

■ **Basis VX³ IS 233**
Aansluiting stroomopwaarts via de basis. Aansluiting stroomafwaarts via de basis.

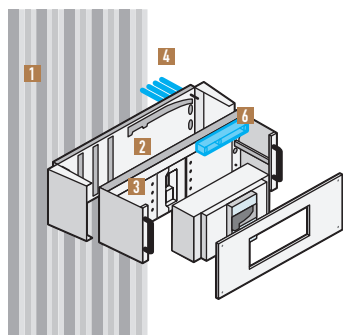

■ **Basis VX³ IS 333**
Aansluiting stroomopwaarts via de basis. Aansluiting stroomafwaarts via de basis. Aansluiting van de hulpcontacten op loskoppelbare connector.

- 1 Kolomchassis VX³ IS
- 2 Basis: rechtstreekse aansluiting op het kolomframe
- 3 Loskoppelbare plaat: ontvangt het apparaat ingeplugd in de basis
- 4 Aansluiting stroomafwaarts
- 5 Klemafschermingen
- 6 Loskoppelbare connector voor hulpkringen

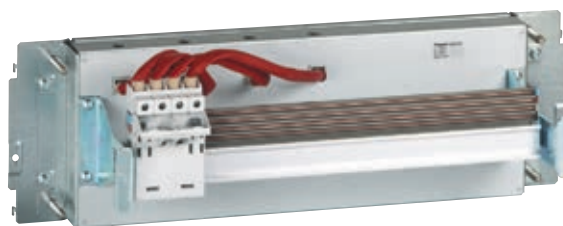

404668



Zichtbare marking na plaatsing product



405247



405248



405249



405246



Technische kenmerken zie www.ecatalog.be

Ref.	Rijverdeelklem HX ³ IS 223 van 125 A
404668	<p>Automatische verdeelklem Wordt bevestigd op de functionele stijprofielen XL³ 4000 Automatische verbinding en loskoppeling met het kolomframe VX³ IS conform aan de IS 223 Basis met voeding via tangen, uitgerust met rijverdeelklem HX³ van 125 A Geleverd met voedingsmodule (4 modules) 20 modules beschikbaar voor de modulaire apparaten</p> <p>Aansluitmodules Voor de automatische aansluiting en loskoppeling van modulaire apparaten op de verdeelklem 125 A</p>
405247	Set van 10 aansluitmodules L1
405248	Set van 10 aansluitmodules L2
405249	Set van 10 aansluitmodules L3
405246	Set van 10 aansluitmodules N



Het werkplaatsboek over het IS-verdeelsysteem
Zie www.ecatalog.be

