

## Prises Green'up™ Access pour recharge de véhicules électriques

septembre  
2022



069785L



069885L

Permettent de recharger en toute sécurité les véhicules électriques et hybrides rechargeables utilisant le cordon Mode 2 (ou Mode 1)  
Convient dans les lieux de vie et lieux de travail  
Raccordement à partir du tableau électrique par 1 ligne dédiée 3 x 2,5 mm<sup>2</sup> minimum (1 ligne par prise) avec protection par disjoncteurs différentiels dédiés réf. 410754 ou 410856 - 20 A - courbe C - 30 mA - type F (ex Hpi) (ou interrupteur différentiel 30 mA - type F (ex Hpi) + disjoncteur 20 A - courbe C)  
L'utilisation d'un parafoudre est recommandée  
Installation préconisée entre 0,80 et 1,20 m du sol

Réf.

### Prises 16 A VE

Socles de prises renforcées 2P+T à éclips pour fiche 2P+T (Mode 2)  
Monophasées - raccordement à vis - 230 V  
Pour recharge de 1 véhicule  
Certifiées NF, conformes aux normes NF C 61-314 et IEC 60-884-1

Convient pour une installation dans les lieux de vie de type maison individuelle, box, parkings collectifs...

#### IP 55 - IK 08 - 16 A - 230 V - Plexo

Peuvent être associés à la patère réf. 069494L permettant de suspendre le boîtier de contrôle du cordon de recharge du véhicule

069785L



Prise complet saillie  
● Anthracite

069885L



Prise composable  
Se monte en saillie ou en encastré avec les boîtiers et supports plaques Plexo IP 55 (p. 680)  
● Anthracite

### Patère

069494L

Permet de suspendre le boîtier de contrôle du cordon de recharge

## Prises Green'up™ Access pour recharge de véhicules électriques



L'innovation Green'up system, technologie du groupe Legrand, permet le déclenchement de la puissance maximum et garantit une recharge sécurisée et rapide

### Principe d'installation d'une prise individuelle Mode 2

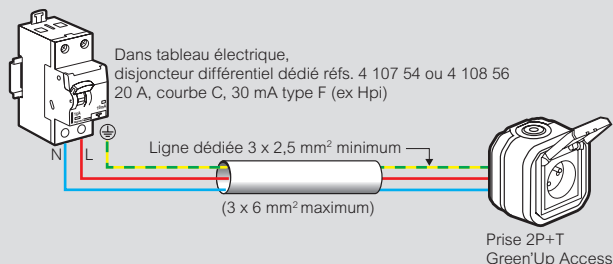

- Possibilité de pilotage heures creuses (par contacteur) ou commande type horloge, interrupteur... (à commander séparément)
- L'utilisation d'un parafoudre est recommandée

### Principe d'installation de plusieurs prises Mode 2

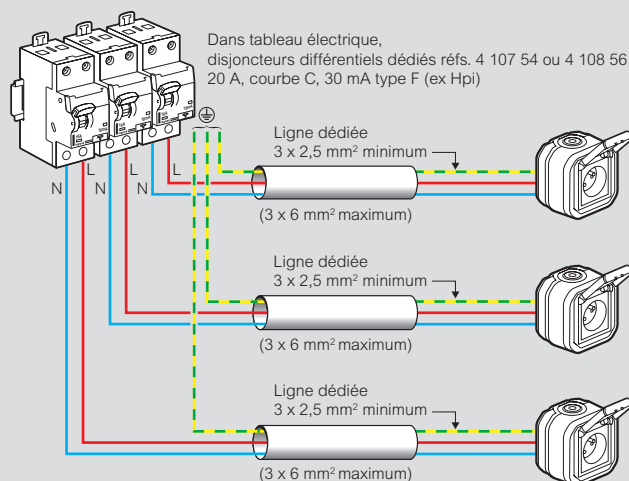

- Possibilité de pilotage heures creuses (par contacteur) ou commande type horloge, interrupteur... (à commander séparément)
- L'utilisation d'un parafoudre est recommandée