

Incara™ Disq'In

caractéristiques techniques

■ Dimensions (mm)

Vue de dessus

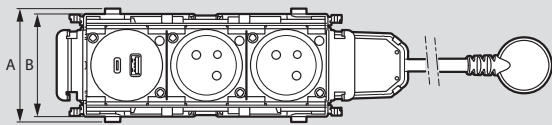

Références	A	B
654740/41/42/43/44/45	74	67

Vues de côté

2 P

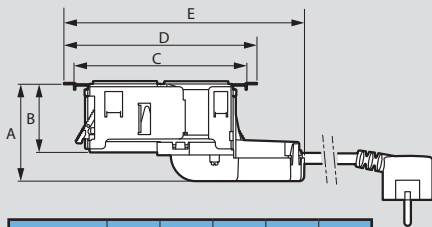

Références	A	B	C	D	E
654740/43	71	50	126,8	141,6	176,4

3 P

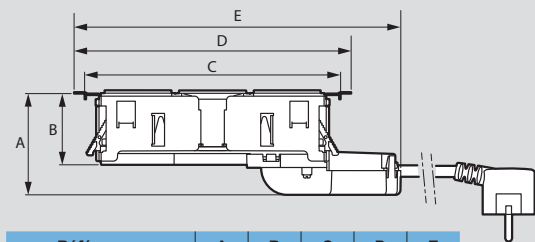

Références	A	B	C	D	E
654741/44	71	50	179,7	194,5	229,4

4 P

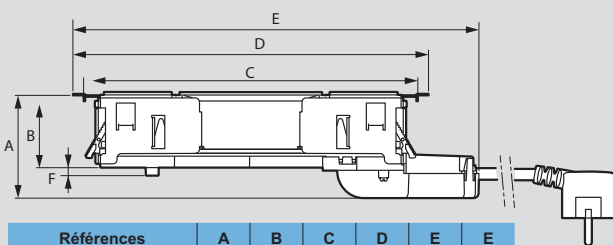

Références	A	B	C	D	E	F
654742/45	71	50	231	245,8	280,6	55

Vues de dessus - plaques de finition

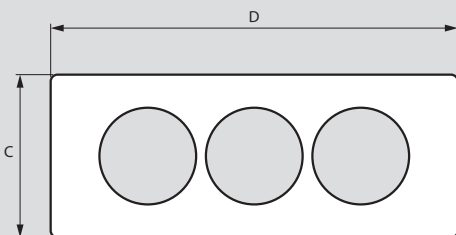

Références	C	D
654755/56/57		148
654759/60/61	80	200
654763/64/65		252

■ Dimensions (mm) (suite)



Références	A	B
654755/56/57		
654755/56/57	10,4	2,2
654755/56/57		

■ Mise en situation

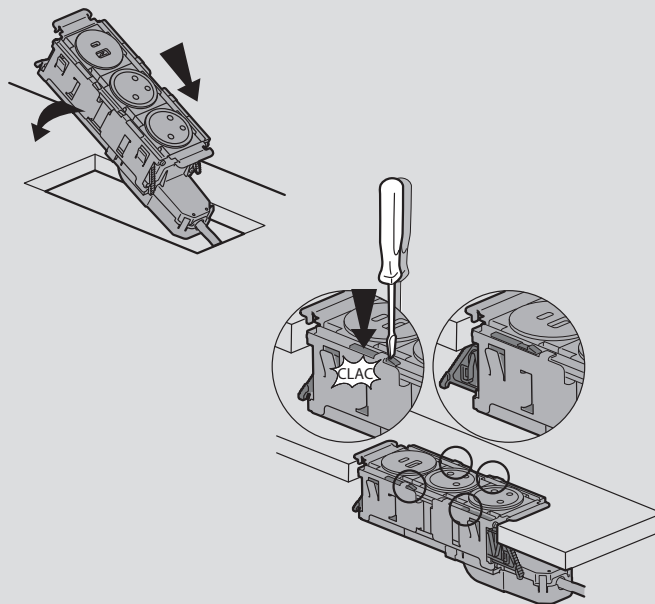

■ Cotes de perçage

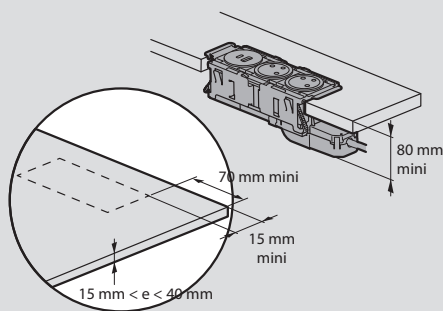

■ Découpe en usinage angles vifs

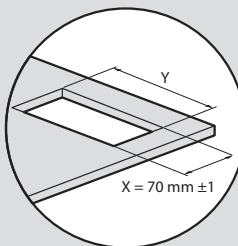

Références	Y ± 1 mm
654740/43	129,5
654741/44	181,5
654742/45	233,5

Nota : Autres découpes : voir la fiche technique disponible en ligne